

ולעירב עירובו

מהדורת ביקורת מתוך "כיצד עושים עירוב"

פרקים א' – י"ט

⌘ ⌘ ⌘

קונטרס בעניין עירוב חצרות

ולעירב עירובו

מהדורת ביקורת מתוך "כיצד עושים עירוב"

פרקים א' – י"ט

סג סג סג

קונטרס בעניין עירוב חצרות

מהדורה מיוחדת לחלוקה

לבתי מדרשות ולכוללים

מבוא

גיליונות אלו נכתבו מתחילה על מנת שהאברכים הבודקים את הערוב, יידעו את עיקרי הלכות המחיצות, ועל אלו דברים יש להתייעץ עם מורה הוראה מובהק ובאלו נידונים אפשר להכריע לבד. תוך כדי לימוד הדברים וכתירתם התבררו והתלבנו דברים אשר היו לתועלת אף לעוסקים בסוגיות אלו בעיון. מכיוון שנראה שייקח עוד זמן רב עד שנוכל להוציא את כל ההלכות כספר שלם, ומכיוון שכמה תלמידי חכמים ראו תועלת מהדברים וביקשו את הגיליונות הני"ל, על כן הדפסנו את כל הגיליונות בקונטרס אחד, אף שהגיליונות לא הוגהו ותוקנו כלל וכלל. [מלבד פרקים א' וב' שנערכו מחדש, אך אף הם לא הוגהו כדבעי].

פשוט וברור הוא שאין לסמוך על הדברים להלכה למעשה, משום שהדברים נכתבו ע"י תלמיד שלא הגיע להוראה. מלבד זאת בכל נושא ונושא ישנם נקודות רבות שהושמטו, ואף חסרים נושאים רבים שעדיין לא הגיע זמנם. [ואין לסמוך על הדברים שנכתבו בשם מורי ההוראה שליט"א שהרי תלוי הדבר בהבנת השומע ובמיעוט הבנתו].

הערוב השכונתי המהודר – רמות ב' הוקם ע"י הרה"ג ר' דן בן משה שליט"א מרבני השכונה, ועומד תחת השגחתו ביחד עם הרה"ג ר' מרדכי ירט שליט"א – מומחה לענייני עירובין. בזכות ערוב מהודר זה יו"ל גיליונות אלו.

התודה והברכה לכל הרבנים הגאונים שהקדישו מזמנם ללמדני ולהחכימני ובכללם, [סדר הרבנים לפי הא"ב] הגאון ר' אוריאל אייזנטל שליט"א, הרה"ג ר' משה אנגלרד שליט"א, הגאון ר' משה ברלין שליט"א, הגאון ר' שלום גלבר שליט"א, הרה"ג ר' ישראל לורנץ שליט"א, הרה"ג ר' רפאל סטפנסקי שליט"א, הגאון ר' מרדכי פרקש שליט"א, הגאון ר' מאיר רוזנר שליט"א, הגאון ר' זבולון שוב שליט"א, הגאון ר' יואל שילה שליט"א, ובני חבורת עירובין בישיבת "תורה אור" והרב א.א. שליט"א מקהילת חניכי הישיבות - רמות ב'.

קובעים ברכה לעצמם הלא הם, הגאון ר' ישראל דזימיטרובסקי שליט"א בעמח"ס מחנה ישראל על הגהת רוב הגיליונות, וכן הרה"ג ר' מרדכי ירט שליט"א, מומחה לענייני עירובין, על השעות הרבות שזכיתי ללמוד ממנו ולהיות במחיצתו על מנת לעשות שימוש מעשי בהלכות אלו. כן אודה למורי חמי שליט"א והרב יוחנן רוזנברג שליט"א על עזרתם הרבה בעריכה והגהה. ויהי רצון שיהיו הדברים לתועלת ולהגדיל תורה ולהאדירה.

לרפואת

ר' רפאל חיים אברהם בן רייזל

בתוך שאר חולי ישראל

© כל הזכויות שמורות

Eruv.ramot.b@gmail.com

פקס: 15325711401

תוכן העניינים

9.....פרק א – דין ד' רשויות.....

איסור הוצאה והעברה * רשות הרבים * רוחב ט"ז אמה * אינו מקורה * קירווי ארעי וע"י לבוד *
האם יש דין שרשות הרבים תהיה מפולשת * גדר משער לשער * גדר ס' ריבוא עוברים בו * המצטרפים
לס' ריבוא * האם אפשר להקל כדעה שצריך ס' ריבוא * רשות היחיד * עוד מדיני רשות היחיד *
כרמלית * סוגי כרמלית נוספים * אין כרמלית בכלים * מקום פטור * דוגמאות למקום פטור. **הוספות**
והערות: מה מגדיר מקום לרשות היחיד * דוגמאות נוספות לרשות הרבים * האם רשות הרבים צריכה
להיות מפולשת * האם שכונת רמות מוקפת בחומה? * בעניין השערים שבשכונת מטרסדורף * האם
שכונת רמות נחשבת כחלק מירושלים לעניין ס' ריבוא * טעם המקילים לטלטל בכבישים הראשיים של
הערים הגדולות * סרטיא ופרטי דיניה * פלטיא ופרטי דיניה.

24.....פרק ב' - שיטת הרמב"ם בהיקף המחיצות.....

עומד מרובה על הפרוץ לשיטת הרמב"ם * צורת הפתח פחות מ"י לשיטת הרמב"ם * ביאור שיטת
הרמב"ם ע"י מפה.

פרק ג' – חסר

28.....פרק ד' – דין "אתו רבים ומבטלי מחיצתא".....

דין אתו רבים ומבטלי מחיצתא * הסבר מנהג העולם שלא חששו בזה * האופן בו תוקנו מחיצות השכונה
ללא חשש זה. **הוספות והערות:** דין פסי ביראות * האם צורות הפתח נחשבות כ"שם ד' מחיצות" * האם
הלימוד זכות של המשנה ברורה מועיל כיום בירושלים * היתר החזו"א המפורסם ברחובות דידן * האם
צריך צורת הפתח בנוסף לדלתות * האם יש תועלת הלכתית בעשיית דיומדין בזמן הזה * מדוע צריך
להקיף את השכונה בעומד מרובה מג' רוחות

37.....פרק ה' – ביאור אופן תיקון המחיצות בשכונה.....

דוגמאות לתיקון מחיצות השכונה ללא חשש אתו רבים ומבטלי מחיצתא * מפת העירוב השכונתי המהודר

40.....פרק ו' – דיני צורת הפתח.....

מקור דין צורת הפתח * מהי צורת הפתח והטעם שמצמידים לחי לעמוד * השימוש בעמודי תאורה
לצורת הפתח. **הוספות והערות:** מדוע אין מצמידים לחי לכל העמודים של צורת הפתח * האם חומרתו של
החכמת שלמה מוסכמת

43.....פרק ז' – בדיקת עמודים עקומים ע"י כלי המדידה השונים.....

אופני הבדיקה השונים, והדרכה מעשית בזה.

44.....פרק ח' – עמוד של צוה"פ העשוי ע"י לחי.....

הקפדה שלא יהיה חציצה בין הלחי לחוט * הטעם שקובעים את הלחי גבוה מהקרקע * שיעור עובי
הלחי * דין עמוד הנכנס לתוך הרשות ד' טפחים ודוגמא מעשית בזה.

46.....פרק ט' - דין פתחי שימאי.....

דין פתחי שימאי * דוגמאות ל"אבן נכנסת ואבן יוצאת" * דוגמאות נוספות * חשש פיתחי שימאי בקנה
עליון משופע ושיעור השיפוע האסור. **הוספות והערות:** שיעור הפסול של אבן נכנסת ואבן יוצאת * צורת

הפתח שנבנתה מתחילה באופן של פתחי שימאי * מקור שיעור השיפוע של הקנה העליון ואופן בדיקת שיעור השיפוע.

פרק י' – מתיחת החוט של צורת הפתח.....49

טעם מתיחת החוט של צורת הפתח * פתרון חלק מהחששות ע"י הוספת לחיים * דעת המ"ב והחזו"א בזה. **הוספות והערות:** צורת הפתח ככיפה * האם יש לחוש לחוט הנע ונד ברוח מצויה * מתיחת החוט ע"י משקולת.

פרק י"א – לקט דיני צורת הפתח.....53

שיעור החוזק והעובי של העמוד * צורת הפתח בבקעה * האם גדר או בית יכולים להיחשב כעמוד של צורת הפתח * צורת הפתח צריכה למעט מחלל הפתח * סמיכה מערב שבת וצורת הפתח לחיזוקי תקרה. **הוספות והערות:** דוגמא למקום שחציו דיורים וחציו בקעה * דוגמא נוספת לדין שצורת הפתח צריכה למעט מחלל הרשות * מח' המ"ב והחזו"א בדין שצורת הפתח צריכה למעט מחלל הרשות. **עמוד אחרון:** התעוררות לעשיית עירוב חצירות

פרק י"ב – דיני המחיצות.....61

גדר רגילה * גוד אסיק מחיצתא * דין גג הבולט * שיעור הבליטה של הגג * דוגמא מעשית בזה. **הוספות והערות:** החולקים על השו"ע בדין זה והאופנים בו נחלקו * האם דין גוד אסיק נאמר בכל סוגי המחיצות

פרק י"ג – דין תל המתלקט.....65

דין תל המתלקט * מדוע נמנעים מלהסתמך על הרים כמחיצה? * דין גדר בעלת שני מפלסים כמין מדרגה – מח' תרומת הדשן והגר"א. * **הוספות והערות:** דין מחיצה הפחותה מי' טפחים המשופעת בשיעור תל המתלקט * היכן נמצאת מחיצת תל המתלקט * חיבור צורת הפתח לתל המתלקט * האם גרם מדרגות נחשבות כמחיצה? * חשש מחיצה הנדרסת. **עמוד אחרון:** הסתמכות על גשר כקנה עליון של צורת הפתח

פרק י"ד – דין מחיצה תלויה.....72

דין מחיצה תלויה * מח' האחרונים בגדר מחיצה תלויה * דוגמא מעשית * תיקון מחיצה תלויה * מחיצה תלויה בצורות הפתח. **הוספות והערות:** מקור דינו של החזו"א בגדר מחיצה תלויה * האם מצרפים את עובי רצפת המרפסת לשיעור המחיצה. * דוגמאות למחיצה תלויה בעמוד של צורת הפתח * דעת הרב מבריסק שיש חשש מחיצה תלויה בפתח של צורת הפתח.

פרק ט"ו – דין מחיצה גרועה.....77

דיני מחיצה גרועה * מקומות שאפשר לגדור ע"י מחיצה גרועה. **הוספות והערות:** האם סורגים נחשבים כמחיצה גרועה? * האם אמרינן לבד ללבד?

פרק ט"ז – דין פי תקרה יורד וסותם.....80

דין פי תקרה יורד וסותם * האופנים שנאמר בהם דין זה: קרן זוית, גג משופע, מפולש, כשבולט מחוץ להיקף, לגוואי אמרינן, רוחב התקרה והחוזק שלה, ביותר מעשר אמות. **הוספות והערות:** דין המרזב * דוגמאות לתקרה משופעת * פי תקרה שמועיל לשטח נוסף שאינו תחת הקירוי * פי תקרה המחופה ע"י תקרה נוספת.

פרק י"ז – סוגי מחיצות שונות.....86

מחיצה שעומדת ברוח מצויה * מחיצה מצמחייה * מחיצת בני אדם * השטח המקסימאלי שניתן להקיף במחיצות * מחיצה ע"י רשות היחיד שנעשית מחיצה לחבירתה. **הוספות והערות:** גדר רוח מצויה * מחיצה שנעה ונדה בגלל צמחיה הסמוכה אליה

פרק י"ח – דין עומד מרובה על הפרוץ.....92

דין עומד מרובה על הפרוץ * עומד מרובה בגובהה של המחיצה * עומד מרובה משני צדדים * פרצה שהותרה מדין עומ"ר האם נחשבת כעומד: * אתי אווירא דהאי גיסא * המנהג שלא להסתמך על פרצות * אופני התיקון של הפרצות * עומ"ר בסוגי המחיצות השונות: צוה"פ, גוד אסיק, פי תקרה. **הוספות והערות:** פרצה קטנה בין שני "עומדים" מתבטלת * דין עומ"ר נאמר במחיצות הגודרות את הרשות * עומ"ר במשך גובה המחיצה, וצירוף העומד שלמעלה מגובה י' טפחים * האם פרצה יותר מעשר כשרה מדאורייתא? * חלוקת פרצה הרחבה מ"י אמה [בד' אמות, או אף בד' טפחים] * פרצה שהותרה ע"י עומ"ר שנחשבת כ"עומד" אף לדעת החזו"א * דוגמאות לעומ"ר בצורת הפתח.

פרק י"ט – דין פרצה בקרן זווית.....102

גדר פרצה בקרן זווית * רוחב הפרצה האסורה * אופני התיקון של פרצה בקרן זווית * פרצה בקרן זווית ברוח אחת ובמחיצה המתעגלת. **הוספות והערות:** מחיצה אלכסונית שמשנה את צורת הרשות * ביאור דעת החזו"א בפרצה בעיגול * חישוב עומ"ר במחיצות החופפות זו את זו * פתרון נוסף לפרצה בק"ז ברוח אחת * פרצה ברוח אחת שאינה נחשבת כפרצה בק"ז * האם כוון הסגירה תלוי לפי הד' טפחים האחרונים של הגדר * חישוב עומ"ר מאמצע המחיצה * האם דלת מסיטה את כוון הגדירה של העומ"ר * עומ"ר בשתי מחיצות בזוויות שונות.

קונטרס בעניין עירוב חצירות.....115

הקדמה * עירוב חצירות – תקנת שלמה המלך * הדר עם הנכרים אוסר עד שישכור את מקומו * דין מומר ומחלל שבת בפרהסיא * שכירות משר העיר, שול"ק וחברת החשמל * רגל האסורה במקומה ודין "סולם" * טלטול כלים ששבתו בחצר ומהו חצר * טלטול כלים ששבתו בחצר ונכנסו לבית * טלטול כלים ששבתו בבית ויצאו לחצר [באותה חצר, ומחצר לחצר] * האם קטן יכול להקל בזה * טלטול ע"י כוחו * טלטול תינוק וכלים שלא קנו שביתה * האם חפץ קונה שביתה באמצע שבת * ביאור ההידור בעשיית עירוב חצירות בכל בניין ובניין * אופן עשיית עירוב חצירות הלכה למעשה * הנחיות לעשיית שכירות: ממי לשכור? איך לשכור? ביאור דעת מורי ההוראה בזה, שכירות ע"י הנחת מפתח.

וּלְעֵרֵב עֵרֻבֵנוּ

מהדורת ביקורת מתוך "כיצד עושים עירוב"

פרק א'

איסור הוצאה והעברה

כתוב בתורה^א "ויצו משה ויעבירו קול במחנה לאמר איש ואשה אל יעשו עוד מלאכה לתרומת הקדש ויכלא העם מהביא". הגמרא^ב מסבירה כי משה רבנו עמד במחנה לווייה שנחשב כרשות הרבים [ומשום "שהכל היו מצויין אצל משה רבינו"^ג] ואמר לבני ישראל שהיו בביתם [דהיינו ברשות היחיד] שלא יוציאו ויביאו עוד תרומה לבניין המשכן. פסוק זה מלמדנו על איסור הוצאה בשבת.

תוס'^ד סוברים שאיסור הוצאה נלמד אף מהפסוק "אל יצא איש ממקומו"^ה שדרשוהו חז"ל במסכת עירובין (יז:.) ש"אל יוציא איש ממקומו"^ו. [ועיין מה שביארו שם מדוע צריכים ב' פסוקים ללמד על מלאכה זו].

באיסור הוצאה נאמר שאסור להוציא מרשות לרשות, דהיינו מרשות הרבים לרשות היחיד או להיפך. הוצאה אסורה, בין אם מוציא את החפץ דרך הילוכו, ובין אם הושיט את ידו בלבד והוציא, ובין אם זרקו מרשות לרשות.

תולדה של איסור הוצאה היא האיסור להעביר חפץ ארבע אמות ברשות הרבים, והוא כאשר עוקר את החפץ מרשות הרבים מוליכו ארבע אמות ברה"ר ומניח אותו שם. איסור זה נלמד מהלכה למשה מסיני.

הוסיפו חז"ל וגזרו שלא להוציא מכרמלית לרשות הרבים או לרשות היחיד ולהיפך, וכן גזרו שלא להעביר ד' אמות בכרמלית. ומ"מ מותר לכתחילה להוציא מ"מקום פטור" לרשות הרבים או לרשות היחיד, ולהיפך. [ונאסר מדרבנן "להחליף" דרך מקום פטור, דהיינו שאסור להעביר חפץ מרשות היחיד אל מקום פטור ומשם להוציאו לרשות הרבים. ולהחליף ברשויות דרבנן דהיינו להעביר מרשות היחיד למקום פטור וממנה לכרמלית וכדו' יש אוסרים ויש מתירים].

דין ד' רשויות

איתא בגמ'^ז:

"תנו רבנן ד' רשויות לשבת רשות היחיד ורשות הרבים וכרמלית ומקום פטור. ואיזו היא רה"י חריץ שהוא עמוק י' ורחב ד' וכן גדר שהוא גבוה י' ורחב ד' זו היא רה"י גמורה. ואיזו היא רשות הרבים סרטיא ופלטיא גדולה ומבואות המפולשין זו היא רשות הרבים גמורה ... אבל ים ובקעה ואיסטוונית והכרמלית אינה לא כרשות הרבים ולא כרשות היחיד ... אדם עומד על האיסקופה נוטל מבעל הבית ונותן לו נוטל מעני ונותן לו...".

מבואר מדברי הגמ' כי ישנם חילוקי דינים בין המקומות השונים לגבי היתר טלטול חפצים בשבת, ונבארם אחת לאחת.

דבר העורך

בסיעתא דשמיא מוגש לפני יושבי בית המדרש ב' פרקים [מהדורת ביקורת] מתוך הספר "כיצד עושים עירוב", אשר יבאר עיקרי הלכות בניית עירוב מהודר, על פי האופן בו נבנה העירוב המהודר בשכונת רמות ב'.

מטרת הספר היא לבאר באופן ברור את עיקרי הלכות עשיית עירוב מהודר, אף למי שלא למד מעולם מסכת עירובין. וכן על מנת שהבודקים את העירובים יידעו על אילו דברים יש לשים את הלב, ולשאול מורה הוראה מובהק, ועל אלו לא.

אשמח לקבל הערות ורעיונות לדוגמאות נוספות וכדו' אל הכתובת הנ"ל:

"לערב ערובו" - רח' ראובן מס - 128/19

רמות ב' ירושלים 97236

פקס: 15325711401

או בכתובת דואר אלקטרוני:

Eruv.ramot.b@gmail.com

רשות הרבים

איתא בגמ'^ט

"ואיזו היא רשות הרבים סרטיא ופלטיא גדולה ומבואות המפולשין".

מבואר בגמ' שישנם שלושה סוגים של רשויות הרבים. להלן יבואר דין "מבואות המפולשין" וב"הוספות והערות" יובאו דיני סרטיא ופלטיא.

כתב השו"ע^ז בביאור גדר מבואות המפולשין וז"ל:

"איזהו רשות הרבים? רחובות ושווקים הרחבים ט"ז אמה, ואינם מקורים, ואין להם חומה ואפי' יש להם חומה אם הם מפולשים משער לשער (ואין דלתותיו ננעלות בלילה) הוי רשות הרבים וי"א דכל שאין שישים ריבוא עוברים בו בכל יום אינו רה"ר".
ודבריו יתבארו אחת לאחת.

רוחב ט"ז אמה

התבאר בגמ'^ח ששיעור רוחב העגלות שנשא את קרשי המשכן [מקצה הגלגל של העגלה האחת לקצה הגלגל של העגלה השנייה] היה בשיעור של ט"ז אמה, וקיים להו לחז"ל ששיעור זה הוא הרוחב המינימאלי של רשות הרבים.
שיעור זה של ט"ז אמה [שהוא 7.68 מטר¹ וראוי לחוש אף ב 7.29 מטר²] יש למוודו [ברוב המקרים³] מגדרות החצר שבצד האחד עד הגדרות שבצד השני, דהיינו שאף המדרכות מצטרפים לשיעור ט"ז האמות⁴.
אין המכוניות שחונות בצידי הרחוב ממעטות משיעור ט"ז אמה.⁵ [אמנם באופן שיש בצד מקום לחניית מכוניות ואין כל סיבה שהאנשים יבקעו ויעברו בשטח המיועד לחניית המכוניות, (ומצוי הדבר בשביל עפר וכדו') בכה"ג הורה הגר"מ רוזנר שליט"א שאין השטח של החנייה מצטרף לשיעור ט"ז אמה⁶.
יש לדון בכביש רחב ט"ז המחולק באמצעיתו בגדר בטיחות לרוב ארכו⁷ [ובאופן שהגדר נחשבת כמחיצה מבחינה הלכתית⁸], האם בכה"ג כל צד של הכביש ייחשב כרשות בפני עצמו, ובאם לא יהיה בו רוחב ט"ז אמה אזי לא ייחשב לרשות הרבים. [ולהלכה למעשה יש לשאול מורה הוראה מובהק].

עיינן עוד ב"הוספות והערות" שיתבאר שם מקומות נוספים שנחשבים כרשות הרבים אף שאין בהם רוחב ט"ז אמה.

דעת הרבה פוסקים^ט שרשות הרבים צריכה להיות באורך של ט"ז אמה על רוחב ט"ז אמה לכל הפחות.

אינו מקורה

איתא בגמ'^ט: "אמר רב שמואל בר יהודה אמר רב אבא אמר רב הונא אמר רב המעביר ד' אמות בר"ה מקורה פטור לפי שאינו דומה לדגלי מדבר". מבואר, שמכיוון שמקום הילוך בני ישראל במדבר לא היה מקורה, לכן מקום מקורה אינו יכול להיחשב כרשות הרבים.

¹ דלפי השיעור הקטן [המכונה שיעור הגר"ח נאה] יש במרחק זה רוחב ט"ז אמה, וודאי הוא שלכו"ע בנידון של דאורייתא יש להחמיר ולחוש לשיעור זה. [ולכאורה יש לחוש לשיטה זו אפי' 7.52 מטר דחוששים ששיעור אמה הוא 47 ס"מ לפי אמה עוצבת] ומלבד זאת בערוך המיועד לכלל הציבור יש לעשות ע"פ כל הדעות.

² דיש הסוברים ששיעור אמה לפי השיעור הקטן הוא 45.6 ס"מ, עיינן "מידות ושיעורי תורה" לגר"ח"פ בייניש עמ' צ"א.

³ אמנם לפעמים אין ההילוך נח בסמוך לגדרות, [וכגון שיש שם צמחיה וכדו'] ובאופן זה אין שטח זה מצטרף לשיעור ט"ז אמה, ומשום שאין בני רשות הרבים הולכים שם.

⁴ ואף שהשימוש של המדרכות הוא להליכה והשימוש של הכביש הוא לנסיעה במכוניות עליו מ"מ הכל נחשב כמקום אחד שמשמש למעבר הרבים.

⁵ ובטעם הדבר ביאר האגרות משה שהוא משום שהמכוניות הן כלים העומדים באופן ארעי בצידי הכביש ולא שייך להחשיבם כמחיצה, ואדרבא הם טפלים לרשות הרבים.

⁶ וביתר ביאור דבמקרה הזה השימוש בצידי הדרך הינו רק לחנייה ולא למעבר. אך בכביש רגיל אף שצידי הכביש משמשים לחנייה מ"מ מעבר לחניית המכוניות יש מדרכה שמשמשת להילוך, ובכה"ג המכוניות נטפלות לרשות הרבים וכמו שהתבאר בהערה הקודמת. ויש להדגיש שדין זה נאמר דווקא בדרך עפר וכדו', אך בכביש סלול באספלט, צידי הכביש [הסלולים] נועדו לשמש כמעבר לרכבי חרום ולעוד שימושים, ולכן בכה"ג אף צידי הכביש מצטרפים לשיעור ט"ז אמה.

⁷ ואף שיש מקומות שאורכם עולה על י' אמות שאין בהם גדר בטיחות וא"כ במקומות הללו יש רוחב ט"ז אמה. [וכגון שיש צמתים באמצע הכביש]. מ"מ לכאורה נראה יותר שמכיוון שרוב הכביש מחולק לשני מקומות א"כ מסתכלים על כל צד בפני עצמו, ובכל צד וצד אין ברוב ארכו יותר מט"ז אמה, ומ"מ אין להקל אלא ע"פ מורה הוראה מובהק.

⁸ וע"ע בספר תיקון מבואות (פ"א הערה 21) שהסתפק כאשר שני צידי הכביש מחולקים ע"י אי תנועה עם צמחיה נמוכה וכדו' או ע"י גדר נמוכה שאינה נחשבת כמחיצה, האם באופן זה ניתן לצרף את שני חלקי הכביש או לא, וע"ע בקונטרס דרך הרבים שהאריך בזה ואכמ"ל.

על אף האמור, באופנים מסוימים של מקום מקורה דנו הפוסקים האם נחשב השטח שתחתיו לרשות הרבים, וכדלהלן:

מקום מקורה הנטפל לרשות הרבים:

מדברי השו"ע והמ"ב⁹ מבואר שאף מקום מקורה שטפל לרשות הרבים וכל בני רשות הרבים בוקעים ועוברים תחתיו מחמת הילוכם ברשות הרבים, מ"מ נחשב הוא ככרמלית. [אמנם במקום מקורה שאין בו שיעור ד' טפחים על ד' טפחים פשוט הוא שיחשב כטפל לרשות הרבים]. ומ"מ כתב בנתיבות שבת¹⁰ שאף שמקום מקורה נחשב ככרמלית מ"מ אין מסתבר לומר שגשר שחוצה רשות הרבים יחלק את רשות הרבים לשניים, דהיינו שאין אומרים בכהאי גוונא שרשות הרבים אינה נחשבת כמפולשת בגלל הגשר שעובר מעליה. [ואף שכ"כ באשל אברהם (בוטשאטש)¹¹ מ"מ מורי הוראה לא סמכו על דבריו להלכה ולמעשה (ויש שהביאו את דבריו כ"צירוף"י)].

ע"ן בהערה² שיש הסוברים שמחמת דין זה יהא ניתן לטלטל תחת הגשר באופנים מסוימים.

מקום שתחת קירוי ארעי:

ע"ן בשו"ת ישועות מלכו¹² שכתב שאין בכוח קירוי ארעי לבטל מהמקום שתחתיו שם רשות הרבים. אמנם במג"א² מבואר שלא כדבריו שכתב שם שהמקום שתחת קירוי ארעי [כעגלה] אינו נחשב לרשות הרבים אלא ככרמלית. וע"ע בחזו"א¹³ דס"ל שהשטח שתחת מקום שנחשב כ"רשות היחיד" ייחשב ככרמלית. [א.ה. אמנם יכול להיות שאף החזו"א יסכים לדעת המג"א וכמבואר בהערה¹⁰].

דוגמא מעשית: כאשר נפלה כיפה תחת מכונית העומדת ברשות הרבים, לכאורה יש לחוש שהמקום שתחת המכונית נחשב ככרמלית, וממילא המוציא את הכיפה מתחת המכונית אל רשות הרבים עובר על איסור דרבנן של הוצאה מכרמלית לרשות הרבים. אמנם בשעת הדחק וכשאין אפשרות אחרת הביאו בשם מורי ההוראה שליט"א¹⁴ שאפשר להקל¹¹, ומ"מ ישתדל להוציא בשינוי וכו'. [והעירו דלפי דברי השפת אמת¹² המקום שתחת המכונית (וכן המקום שתחת העץ דלקמן) יחשב ככרמלית].

קירוי ע"י לבוד:

יש להסתפק בשטח שתחת קירוי שנעשה ע"י דין לבוד, האם נחשב הוא כמקום מקורה או לא. ובשם הגר"ח קנייבסקי שליט"א הביאו¹² שלבוד הוא כקירוי גמור לענין זה. [והעירו דלכא"ו כן מבואר מפורש ברש"י שבת צח. ד"ה שדי ליה].

הדוגמאות המצויות בזה הן: האם השטח שתחת חבלי כביסה [היינו באופן המצוי שאין ביניהם ג' טפחים] נחשב כמקורה או לא. עוד יש לדון האם השטח שתחת עץ שנמצא ברשות הרבים נחשב כמקורה [ומדובר באופן שיש בעץ הרבה ענפים באופן שאין ביניהם ג' טפחים ועומדים ברוח מצויה] או שנאמר שהעץ נחשב כחלק מרשות הרבים ואין השטח שתחתיו חולק מקום לעצמו.

אין חומה או שיש חומה אך המבוי מפולש משער לשער

האם יש דין שיהא המבוי מפולש מצד לצד?

יש הסוברים שרק כביש המפולש מצד אחד של העיר אל צידו השני, יכול להיחשב כרשות הרבים. אמנם רוב מורי ההוראה¹² סוברים שפשטות הדברים אינם כך, וכדלהלן:

כתב רש"י¹³: "רשות הרבים. משמע רחב שש עשרה אמה ועיר שמצויין בה ששים ריבוא ואין בה חומה (או) שהיה רה"ר שלה מכוון משער לשער שיהא מפולש דומה לדגלי מדבר". מבואר בדבריו [אם גורסים את המילה "או" (ודלא כרגילות שסוגריים עגולות מורות למחוק את המילה)] שרק במקום שמוקף חומה צריך שיהא רשות הרבים מפולשת משער לשער. אך במקום שאינו מוקף חומה אין כל צורך שיהא

⁹ הנה, בעיר "בני ברק" כדי לעבור בין שכונת פרדס כץ, אל שאר העיר, יש לחצות את רחוב ז'בוטינסקי, אשר יבואר לקמן שיש לחוש בו שנחשב לרשות הרבים גמורה. מכיוון שיש רק גשר אחד המשמש למעבר מעל רחוב ז'בוטינסקי, ויש אנשים אשר החצייה דרך הגשר מאריכה להם את הדרך מאד, הועלה הרעיון דלהלן. יבנו קירוי נוסף מעל הכביש, ומכיוון שהתבאר שהשטח שתחת הקירוי נחשב ככרמלית ולא כרשות הרבים, אם כן יועיל בו תיקון של צורת הפתח בלבד. וא"כ אחר קביעת צורות הפתח במקום כדן, יהא ניתן לכאורה לחצות את הכביש בשטח שתחת הקירוי, אמנם יש שפקפקו בזה ואכמ"ל.

¹⁰ הנה הגמ" (שבת צח). מקשה איך אומרים שמקום מקורה נחשב ככרמלית, הרי השטח שתחת העגלות הוא מקורה ולמרות זאת כתוב שתחת העגלות נחשב לרשות הרבים. והקשה החזו"א הרי מבואר בתוס' (שבת ה. ד"ה אמאי) ש"אין כרמלית בכלים" וא"כ אין בכוח העגלות שנחשבות כ"כלי" להחשיב את השטח שתחתיהן ככרמלית. וע"כ תירץ שמכיוון שהעגלות נחשבות לרשות היחיד אף השטח שתחתיהן נחשב ככרמלית. ומכך שלא אכפת לחזו"א שהקירוי של העגלות הוא ארעי והוקשה לו רק משום שהעגלות נחשבות כ"כלי", משמע שאם יהיה קרוי ארעי שאינו "כלי", בכה"ג שפיר השטח שתחתיו ייחשב ככרמלית.

¹¹ והטעם בזה הוא דבשעת הדחק אפשר להקל ולומר שהמקום שתחת המכונית נחשב לרשות הרבים וא"כ מותר לטלטל את הכיפה פחות מד' אמות. או לחלופין אפשר לומר שהכביש אינו כרשות הרבים משום דבעינן ס' ריבוא וכדו', וא"כ חשיב כמטלטל מכרמלית לכרמלית. ומ"מ במידת האפשר עדיף שיכניס את ראשו מתחת למכונית וילבשנה שם.

¹² ע"ן בשפת אמת שבת צח. שכתב שם שהמקום שתחת העגלות נחשב ככרמלית מכיוון שהוא מקורה בקביעות [דהיינו שתמיד השטח שתחת העגלה הוא מקורה]. וממילא לפי דבריו יש לחוש שהשטח שתחת המכונית נחשב ככרמלית.

המקום מפולש כדי להיחשב "רשות הרבים". ועויין ב"בית יוסף" שהביא את דברי רש"י בתוספת המילה "או" וללא סוגריים

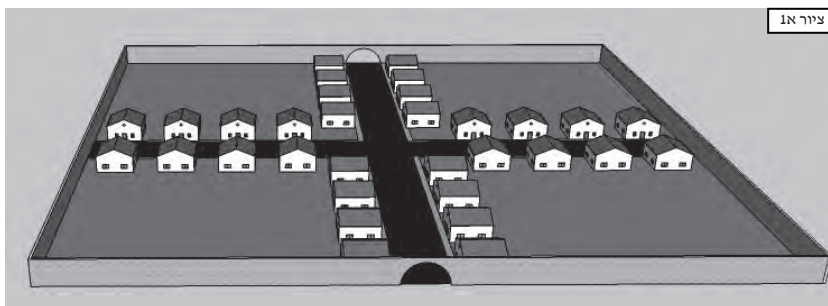

עגולות²⁷, ומשמע שסובר כמו שנתבאר, דהיינו שבמקום שאינו מוקף בחומה אין צורך כלל שתהא הרשות מפולשת.

אף מסתימת לשון השו"ע משמע כנ"ל, שכתב וז"ל "ואין להם חומה, ואפי' יש להם חומה אם הם מפולשים משער לשער". דהיינו שאם אין למקום חומה אזי אין צורך כלל ב"פילוש", ואף אם המקום מוקף בחומה אכתי אם המבוי

מפולש מצד לצד של העיר אין החומה מועלת, שמכיוון שכנגד המקום המפולש אין חומה, ממילא הכביש אינו גדור מגי רוחות. [עייין צויר א1] [ואף שמקום הפתח נותר ב"עומד מרובה על הפרוץ" או בצורת הפתח, מ"מ יתבאר לקמן בפרק הבא שיש לפסול בזה מצד דין "אתו רבים ומבטלי מחיצתא" ואכ"מ].

ואם פנים הדברים, עולה לכאורה, שבעיר שאינה מוקפת חומה [ולדעה שאין צריך ס' ריבוא] כל הכבישים הרחבים ט"ז אמה, ואינם מקורים, ומתחברים לכביש [רחב ט"ז וכו'] משני הצדדים, ייחשבו כרשות הרבים. ואף כביש סיבובי שמתחיל מרשות הרבים אחת וחוזר לאותה רשות הרבים, [עייין צויר א2] – צילום לוויין של רחוב אהרן אשכולי ברמות ב' ייחשב אף הוא לרשות הרבים, שהרי במקום שאין חומה לא נאמר הדין שיהא מפולש. [אמנם בספר "שמירת שבת כהלכתה" משמע שלא הבין כך, אך יעויין ב"הוספות והערות" שהתבאר שם שאף לדעתו אין להקל בזה כלל].



עייין עוד ב"הוספות והערות" שנתבאר שם דעת החולקים בזה, ומה שיש לדון האם יש רשות הרבים בשכונת "רמות", ומה שיבואר שם האם ניתן להסתמך על גדרות הבתים הקיצוניים של העיר שייחשבו כ"חומה".

מהו "מפולש משער לשער"?

התבאר בדברי השו"ע שבעיר המוקפת חומה, אם יהיה כביש המפולש מצד אחד של העיר עד הצד השני, כביש זה ייחשב לרשות הרבים. [צויר א1] אמנם אם הכביש

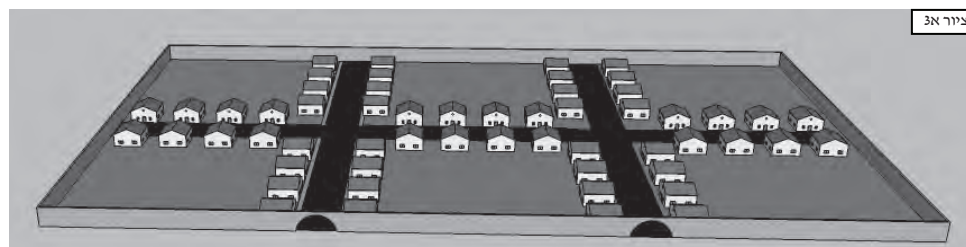

הנ"ל יכנס מצד אחד של העיר וייצא מאותו צד, [צויר א3] באופן זה אין הכביש ייחשב לרשות הרבים, דמכיוון שמוקף מגי רוחותיו במחיצות, שוב נחשב הוא לרשות היחיד מדאורייתא ככל

מקום המוקף במחיצות מגי רוחותיו. [וע"ע בפרקים ד' וה' שיתבאר דין זה ביתר ביאור].

ועתה יש לדון בגדר מפולש משער לשער, האם צריך שהכביש יהיה ישר לגמרי ואף ללא כל עקמימות קלה, או אף כאשר הכביש עקום ייחשב הוא לרשות הרבים.

ובאמת, המעיין בראשונים יראה, שיש הסוברים שצריך שיהא מכוון משער לשער ממש¹², ויש שהקילו מעט וכתבו¹³ שצריך שיהא ישר באופן שלא יצטרך לעקם דרכיו, ויש הסוברים¹⁴ שאף בכביש העקום כמין גא"ם חשיב כמפולש. [ומשום שבהלכות מביי חזינן שאף העקום כמין גא"ם חשיב כ"מבוי מפולש"].

ויעויין עוד בשו"ת אור לציון¹⁵ שביאר איזו עקמימות אינה נחשבת כמפולש והיא "כשמתחיל הרחוב להתעקם, אם כשנמשך ממנו קו ישר לבתים שבצד שכנגד, ישאר העומד מרובה על הפרוץ (ראה ציור 4 וא5). (והיינו שהקו מנקודה א' עד נקודה ב' העומד שבו

מרובה על הפרוץ שבו), הרי זה חשוב כסתום, ונמצא שהרחוב מוקף ג' מחיצות, והו"ל רה"י מדאורייתא, אבל אם יהא הפרוץ מרובה. (והיינו שבקו ג - ד הפרוץ מרובה על העומד). הרי

הרחוב אין לו ג' מחיצות והוי רשות הרבים."

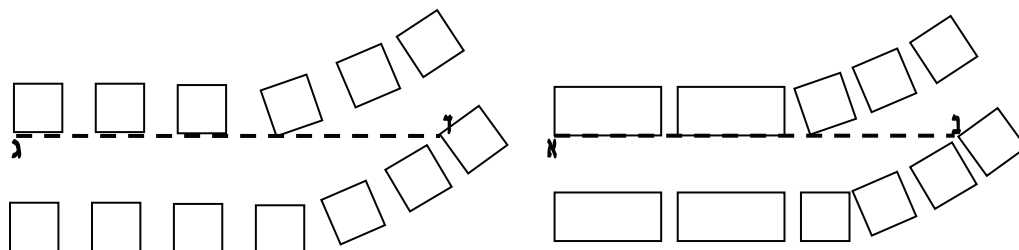

להלכה למעשה: דעת המגן אברהם¹⁶ והמ"ב¹⁷ כשיטת הראשונים שצריך שיהא מכוון זה כנגד זה, ולפי שיטה זו בעיר המוקפת חומה כמעט ולא מצוי רשות הרבים כלל. [אמנם אף בדעת המ"ב אפשר להסביר ש"זה כנגד זה" הכוונה היא שצריך שיהיו הפרצות בשני רוחות מקבילות ולא כמין גא"ם, (אך אף המ"ב לא העלה על דעתו שצריך שיהא ישר כפולס או ללא עקמומית מועטת) ולפי הבנה זו אף המ"ב יודה לדעת האג"מ דלקמן]. מאידך, הרבה פוסקי זמנינו פקפקו בדין זה מאד. יעויין בשו"ת "אגרות משה"¹⁸ שפקפק בזה מאד, וסבירא ליה שרק באופן שיש באמצע הכביש מקום שאין לו דין רשות הרבים, אך ורק ככה"ג אין הכביש נחשב כמפולש. והוסיף, כי מדברי הגר"א מבואר שהבין בכוננת השו"ע שאין צריך שיהיו מפולשין משער לשער זה כנגד זה ממש. ועיין עוד בשו"ת מנחת שלמה¹⁹ שס"ל שאין להקל בזה ומשום "דחשיב כמפולש אע"פ שאין הפילוש מכוון כידוע". ובספר ארחות שבת²⁰ הביאו להחמיר בזה בשם מרן הגרי"ש אלישיב זצ"ל והוסיפו שאף מרן החזו"א לא הביא נידון זה.

אין דלתותיה ננעלות בלילה

דין זה של דלתות ננעלות בלילה הוא אחד מהאופנים שבהם ניתן לתקן ולהתיר מקום הנחשב כרשות הרבים, שבאופן שקבעו דלתות בשני צידי רשות הרבים וכן נועלים אותם בלילה, ככה"ג, הרבים העוברים ביום בכביש זה אינם מחשיבים את המקום לרשות הרבים.

ככמה שכונות בירושלים [מטרסדורף, רמות פולין ועוד] קבעו שערים כאלה בכניסה וביציאה של השכונה. אמנם יעויין ב"הוספות והערות" שהתבאר שם כי בכל המקומות הללו אין השערים האלה פותרים לחלוטין את החשש של רשות הרבים.

שישים ריבוא עוברים בו

בגדר שישים ריבוא עוברים בו

הנה מרן השו"ע לאחר שפסק שכל רחוב שרחב ט"ז אמה נחשב לרשות הרבים, הוסיף להביא את דעת ה"יש אומרים", שכל עוד ואין שישים ריבוא בני אדם עוברים במקום בכל יום אין המקום נחשב לרשות הרבים. אמנם, אף שמפשות לשון השו"ע משמע שצריך שיעברו במקום ס' ריבוא בכל יום, כבר כתב המ"ב "חיפשתי בכל הראשונים העומדים בשיטה זו ולא נזכר בדבריהם תנאי זה, רק שיהיו מצויין שם שישים ריבוא"¹³. וכדי להבין את דבריו כדבעי נראה להקדים, שהנה כתב רש"י¹⁴:

¹³ אמנם עיין בהערות "דרשו" על המקום שציינו לכמה ראשונים [שכפי הנראה לא היו תחת ידו של המ"ב] שכתבו כן.

"רה"ר. משמע רחב שש עשרה אמה ועיר שמצויין בה ששים ריבוא" וכן במקום אחר¹⁴ כתב: "עיר של יחיד. שלא היו נכנסין בה תמיד ס' רבוא של בני אדם ולא חשיבא רשות הרבים דלא דמיא לדגלי מדברי".

מבואר בדברי רש"י שאין צורך שיעברו בכביש ששים ריבוא בכל יום, אלא אף בעיר שמצויים בה ס' ריבוא או שנכנסים אליה ס' ריבוא, כבר ייחשבו רחובותיה לרשות הרבים, ודין זה חלוק לב' אופנים וכדלהלן:

א. עיר גדולה שיש בה ס' ריבוא – בעיר כגון זאת, מבואר בראשונים שרחובותיה נחשבים לרשות הרבים, ואף שאין עוברים ס' ריבוא בכל רחוב ורחוב, מ"מ סגי בכך שגרים בעיר ס' ריבוא בני אדם. אמנם, נחלקו פוסקי זמנינו האם כל רחוב ורחוב הרחב ט"ז אמה וכו' שנמצא בעיר הנ"ל ייחשב לרשות הרבים, [כן חשש הגר"י אלשיב זצוק"ל¹⁵ וכך נוטה דעת הגר"מ שטרנבוך שליט"א¹⁶], או שרק הרחובות הראשיים שנועדו לשמש את כל תושבי העיר¹⁴, רק הם ייחשבו לרשות הרבים [לדעות שמצריכים ס' ריבוא], [וכן היא דעת הגר"נ קרליץ שליט"א¹⁷ וכן מורים רבני העיר בני ברק¹⁸].

ב. עיר קטנה שנכנסין בה ס' ריבוא – עוד מבואר בדברי רש"י שאף בעיר קטנה שאין בה ס' ריבוא, מכל מקום אם נכנסין אליה בני אדם [מהישובים שסביבותיה וכדו'] עד שבצירוף הנכנסים יהיה בעיר ס' ריבוא, שוב נחשבת היא לעיר שמצויין בה ס' ריבוא. אמנם בזה לכו"ע [היינו אף לדעת הגר"י דלעיל¹⁵] ייחשבו לרשות הרבים רק הכבישים המוליכים אל מרכזי הקנייה ואל מקומות העבודה אשר בני הישובים הסמוכים נכנסים אליהם. אבל הכבישים השכונתיים אשר משמשים רק את תושבי השכונה ואינם משמשים את הבאים מחוץ לעיר, בכה"ג לא ייחשבו כרשות הרבים [לדעות שמצריכים ס' ריבוא].

דוגמאות המצויות בזה יובאו ב"הוספות והערות".

המצטרפים לשיעור ס' ריבוא

הסכמת הפוסקים שאף ששיעור ס' ריבוא נלמד מיוצאי מצרים, ובמספר זה נכללו אך ורק גברים מגיל 20 עד גיל 60 בלבד, מ"מ לגבי נידון דידן אין חילוק בין גברים לנשים ובין גדולים לקטנים. [אמנם, מרן הגר"י אלשיב זצ"ל הורה¹⁹ שניתן להקל שלא לצרף את מי שאינו יכול ללכת, ולכן בשעת הצורך ניתן שלא למנות את התינוקות והזקנים שאינם יכולים ללכת]. 300 אלף איש אשר מגיעים בבוקר וחוזרים בערב אינם נחשבים כשישים ריבוא בוקעים בו, ופשוט. [וכן הביאו²⁰ בשם הגר"י שליט"א]

האם אפשר להקל כדעת היש אומרים שצריך ס' ריבוא?

כתב המ"ב²¹ וז"ל: "ולענין הלכה מדעת המחבר דכתב דעה זו רק בשם יש אומרים משמע דלהלכה לא סבירא ליה כן¹⁵, ומכל מקום אין בנו כח למחות ביד הסומכין על דעה זו, דדעה זו גם כן לא דעת יחידאה היא כמו שכתבתי בביאור הלכה, וכל בעל נפש¹⁶ יחמיר לעצמו"¹⁷.

ובשו"ת שבט הלוי²² הביא לפקפק מעט בחומרת הדברים וכתב וז"ל: "אנו סומכים לכתחלה על דעה זו דבעינן ס' רבוא, וכבר העיד מג"א ס' שמ"ה ס"ק ז' דדעת רוב הפוסקים להקל, ועיין בתשובת בית אפרים סוס"י כ"ו שהראה היטב כי המקילים הם הרוב ובפרט חכמי אשכנז וצרפת שאנו נמשכים אחריהם". והוסיף וכתב "אבל למעשה אין זה מגרע כלל כיון דכל רבותינו בחו"ל ובא"י הנהיגו לעשות תיקוני העיר בעירובין על יסוד זה דבעינן ס' רבוא בוקעים וראו בזה תיקון העולם, והניחו להמחמירים להחמיר על עצמם, אבל אין להרהר אחרי תקנתם, ובדבר רגיל וגדול כזה שעשו מעשה בזה למאות ולא לפים עפ"י הוראת גאוני הדורות ופוסקהם כאילו מן השמים הסכימו לזה, ואסור להרהר אחריהם".

¹⁴ ואין הבדל בין הרחובות שמשמשים בפועל את כל תושבי העיר וכגון בכביש של הכניסה לעיר וכדו', לבין הרחובות הראשים שבין שכונה לשכונה [ואפי' שיתכן שהרבה מתושבי העיר לא יסעו לעולם בכבישים אלו]. ועל כן יש לחוש לרשות הרבים בכל הכבישים הראשיים המיועדים לשימושם את כל תושבי העיר, וניתן להקל רק בכבישים הפנימיים שבתוך השכונות אשר אינם משמשים כמעבר למרכזי קניות או כמעבר לשכונות אחרות וכדו'. [אמנם יש שהביאו בשם הגר"י שרק שברחובות הראשיים שיש לכל בני העיר שייכות אליהם ולא בכל כביש ראשי, ומ"מ נראה לעיקר לדינא שיש לחוש לרשות הרבים בכל כביש ראשי].

¹⁵ ולכאורה הטעם בזה משום דהוי ק"מ ואח"כ יש אומרים שהלכה כק"מ. אמנם עיין בפמ"ג ס' שמ"ה משב"ז ס"ק ו' שכתב שמכיוון שב"ק"מ לא כתב מפורש כנגד דעת היש אומרים, ועל כן לא חשיב כסתם ואח"כ יש אומרים.

¹⁶ ובפשטות ההגדרה של בעל נפש היא באדם הרגיל להשתדל ולהחמיר בספקות ולחוש לשיטות המחמירות, וכ"כ בשו"ת אבן ישראל (חלק ט' סימן ס"א). והעירו שבביאור"ל ס' שמ"ה ד"ה שאין ס' ריבוא כתב לשון "אבל כל ירא שמים בודאי יש להחמיר לעצמו" ולא נקט לשון "בעל נפש".

¹⁷ וע"ע בארחות רבינו (ח"ה או"ח אות ס') שהביא בשם החזו"א שאמר "לענין העירובין שמרן היה מחמיר שלא לטלטל בהם מ"מ בעולם האמת המקילים יכולים לומר שעשינו כשיטת רש"י". [היינו כדעה שצריך ס' ריבוא].

והנה כתב הביאווה"ל בשם האליה רבה^מ: "מכל זה מוכח שיש להחמיר כדעה ראשונה [אך במקום שיש עוד צד להקל יש לסמוך על סברא אחרונה]. נמצינו למדים כי באופן שהתווסף צד נוסף של ספק יהא ניתן להקל ולומר שהמקום לא נחשב לרשות הרבים. לדוגמא: המטלטל דבר שנחלקו הפוסקים אי נחשב כמשוי או כמלבוש, ככהאי גוונא¹⁸ ניתן להקל ולצרף שאין המקום נחשב לרשות הרבים אלא ככרמלית בלבד. [ונפ"מ בזה שיהא ניתן להתייר לטלטל אף במקום שהוקף ע"י צורות הפתח בלבד ולא נעשה בו תיקון מיוחד כדי להתייר רשות הרבים].

[א.ה. וע"ע בשו"ת שבת הלוי¹⁹ שכתב על דברי הביאווה"ל הנ"ל "והנה עפ"י הרוב יש לעולם עוד צירופי היתר המבוססים היטב ע"פ דעת הפוסקים". ולכאורה אפשר לומר בכוונת דבריו שברוב הפעמים ניתן לצרף את דעת החזו"א הידועה שבערים שלנו לא מצוי כלל רשות הרבים, (והחזו"א התייר ע"פ יסוד זה "לכתחילה") וא"כ תיחשב דעתו כ"צירוף" לדעת הביאווה"ל הנ"ל, ובכך יוצא שבערים שאין ס' ריבוא אף לדעת המ"ב יהא ניתן להקל, וכדברים האלה צידד בעל ה"תיקון מבואות" ואכתי צ"ע].

ו"ה"הוספות והערות" יובאו הטעמים של המתירים לטלטל בערים הגדולות שיש בהם ס' ריבוא, ואף מתירים לטלטל בכבישים הראשיים שבהם.

ו"ה"ה"עוין עוד ב"הוספות והערות" שהובאו שם דוגמאות של מקומות נוספים הנחשבים לרשות הרבים, שלא הוזכרו לעיל.

רשות היחיד

הגדרת המקום:

מקום של ד' טפחים על ד' טפחים¹⁹ [או יותר] שהוקף במחיצות מג' רוחות, [דהיינו מג' צדדים] לדעת רוב הראשונים²⁰ נחשב הוא כרשות היחיד מדאורייתא. אמנם הוסיפו חז"ל והצריכו תוספת תיקון ברוח הרביעית^מ. ונאמרו כמה פרטי דינים בתיקון זה וכדלקמן. במקרה ורוחב הרוח הרביעית היא בְּמִשְׁךְ י' אמות [או פחות], ככהאי גוונא הקילו חז"ל לתקן רוח זו ע"י "תיקוני רוח רביעית" וכדלהלן. ב"מבוי" [פרטי דין "מבוי" יובאו לקמן פרק כ'] הקילו חז"ל שניתן לקבוע בפתחו "לחיי" [שהוא בתרגום מארמית לוח (וכן מקל או עמוד וכדו')]] בגובה י' טפחים ובעובי כל שהוא²⁰, או ב"קורה" [רחבה טפח וחזקה כדי לקבל אריח] המונחת על כותלי המבוי. אמנם במקרה ואין למקום דין "מבוי" אלא דינו כ"חצר" לענין דין זה, יהא ניתן לתקן את הפתח אך ורק ע"י שתי לחיים ברוחב כל שהוא [ומכונים "לחיים" אלו בשם "פסי חצר"] או באמצעות לחי ברוחב ד' טפחים [המכונה פס ד']. במקרה ורוחב הרוח הרביעית עולה על עשר אמות, ככה"ג [בין ב"מבוי" ובין ב"חצר"] לא מועיל לתקן רוח זו בלחי או קורה או פסין אלא יש לתקן את המקום אך ורק ע"י מחיצה גמורה או צורת הפתח. מכל מקום, להלכה למעשה כתב הרמ"א^מ שנהגו במבואות שלנו שלא לגדור כלל ע"י "תיקוני רוח רביעית" אלא אך ורק ע"י צורת הפתח.

דין נוסף אמרו חכמים, שאף מקום המוקף בד' מחיצות, מכל מקום צריך שיהא המקום "מוקף לדירה", זאת אומרת, שהקיפו את השטח הנ"ל לצורך דירת האדם ותשמישיו ולא לצורך זריעת גידולים וכדו' [אך בפחות משיעור "בית סאתיים" אין צורך להקפיד בזה] ויתבאר עוד בזה לקמן בפרק כ"ד.

ו"ה"ה"דין רשות היחיד אינו תלוי בבעלות המקום, ולכן אפילו שייך המקום לאנשים הרבה, כל עוד והמקום מוקף כדן, ייחשב הוא לרשות היחיד.

עוד מדיני רשות היחיד

רשות היחיד בבור, בְּתֵל או בכלים

בור ברוחב ד' על ד' טפחים ובעומק י' טפחים נחשב הוא לרשות היחיד, משום שכתלי הבור נחשבים הם למחיצות לקרקעית הבור [שיש בה שיעור של ד' על ד' טפחים].

¹⁸ אך לא ניתן לצרף להתייר טלטול בשינוי או ללא עזירה ברשות הרבים וכדו' או אוגדו במקום פטור וכדו' [דהיינו שמטלטל חפץ שחלקו העליון נמצא למעלה מי טפחים], ומשום שאופנים אלה עדיין אסורים מדרבנן. והכלל בזה הוא שרק באופנים שיש פוסקים המתירים את הדבר לכתחילה בלאו הכי, ככהאי גוונא, בשביל להתייר את טלטול לכתחילה, יהיה ניתן לצרף את הדעה שבענין ס' ריבוא. [כן שמעתי מא' ממורי ההוראה שבירושלים] אמנם באור לציון ס' ל' הבין בדברי האליה רבה שניתן להקל בכל דבר המוריד מדרגת האיסור ואף בטלטול בשינוי וכדו', וזה שלא כמו שנתבאר.

¹⁹ בדווקא, אך מקום של ב' טפחים על ח' טפחים אינו נחשב לרשות היחיד. ובעיגול צריך שיהיה בו כדי לרבע ד' על ד'. ועיין במ"ב ס' שמי"ה ס"ק ג' מה שהביא שם האם עובי המחיצות מצטרף לשיעור ד' על ד' או לא, יעויי"ש.

²⁰ ויש לדעת שהלחיים המצויים כיום אינם מועילים מדין לחי אלא מדין עמוד של צורת הפתח. [ואף הטעם שעושים לחיים ברוחב של כ-35 ס"מ (ולא בעובי כלשהוא) הוא מחמת שהלחי משמש כעמוד של צורת הפתח ועונוינים שהחוט של צוה"פ לא ייצא מבין העמודים ואכמ"ל].

תל או עמוד [ברוחב ד' על ד' טפחים ובגובה י' טפחים] העומד ברשות הרבים, נחשב אף הוא לרשות היחיד. הטעם בזה הוא שכתלי התל בוקעים ועולים עד לרקיע וגודרים הם את פני התל. [ויבאר דין זה בארוכה אי"ה בפרק י"ב] דין רשות היחיד נאמר אף בכלים העומדים ברשות הרבים, ולכן פח אשפה וכדו' [שגובה י' טפחים ורחב ד' על ד' וכו'] נחשב הוא לרשות היחיד, בין על גבו ובין בתוכו.²¹ [אמנם בכרמלית אינו כן, ומשום ד"אין כרמלית בכלים" וכדלקמן].

רשות היחיד עולה עד לרקיע

רשות היחיד איננה רק עד גובה י' טפחים או עד כנגד גובה המחיצות, אלא היא בוקעת ועולה עד לרקיע.³ לפי זה, כל דבר שנמצא ברשות היחיד נחשב הוא כרשות היחיד [ואף שאין בו שיעור של ד' על ד' טפחים, או שנמצא בגובה למעלה מ' טפחים].
דוגמא מעשית: הזורק כדור מהרחוב [שאינו בו ערום] לעבר עץ שנמצא בתוך חצר המוקפת כדין, נחשב הוא כמעביר מכרמלית או מרשות הרבים אל רשות היחיד. [ובאופן שענפי העץ סבוכים זה בזה, יתכן שהעץ יחשב כרשות היחיד בפני עצמו, וכך אפילו אם העץ הנ"ל היה עומד ברשות הרבים או בכרמלית, עדיין יתחייב הזורק אליו כמעביר מרשות הרבים אל רשות היחיד].
כמו"כ רשות היחיד יורדת עד לתהום. ולכן בור ברשות היחיד אף שאין בו שיעור של ד' על ד' טפחים והוא עמוק יותר מג' טפחים, מ"מ הוי רשות היחיד.

חורי רשות היחיד

כל מקום הנמצא בצמוד לרשות היחיד ומשמש את רשות היחיד נחשב אף הוא כרשות היחיד ונקרא בשם "חורי רשות היחיד". ולכן

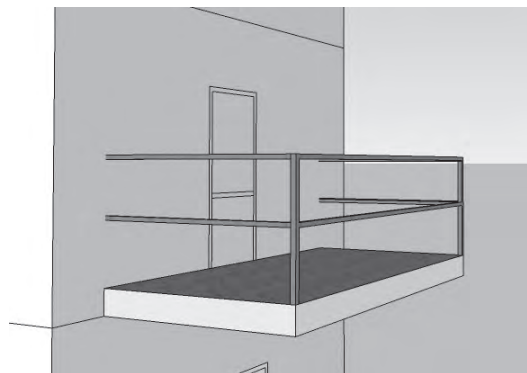

חור בקיר של רשות היחיד בצד הפונה לתוך הרשות, נחשב אף הוא כרשות היחיד. [אך אם החור מפולש אל רשות הרבים או אל כרמלית יש בזה כמה פרטי דינים מתי נחשב כרשות היחיד ענייניו ש"י שמי"ה סעיף ד' ואכמ"ל].
כמו כן מרפסת של בית [צ"ל 6] אף באופן שמבחינה הלכתית אין לה גדר נכונן שאין "לבוד" בין הסורגים] מכל מקום נחשבת היא כרשות היחיד מכיוון שמשמשת את רשות היחיד, דהיינו שמשמשת את הבית.
גג של בית [ללא מעקה] אשר ניתן להיכנס אליו מהבית או מחדר המדרגות וכדו' [דרך דלת או חלון רחב ד' על ד' טפחים] נחשב אף הוא כחורי רשות היחיד. [אמנם בפעמים רבות אף בלא דין זה נחשב גג הבית כרשות היחיד משום דין "גוד אסיק מחיצתא" וכמו שיתבאר בפרק י"ב]

מחיצה המקיפה את רשות היחיד

התבאר לעיל [בהערת שוליים] שכדי שמקום יחשב לרשות היחיד צריך שיהיה בו ד' טפחים על ד' טפחים, אך מקום שיש בו ב' טפחים על ח' טפחים אינו נחשב לרשות היחיד. אמנם כתב השו"ע²² שהכתלים המקיפים רשות היחיד, השטח שעל גביהם נחשב לרשות היחיד אפילו שאין ברוחבם ד' טפחים. והטעם בזה הוא "שכיוון שהם עושים על ידי היקף שלהם את החלל שבתוכן רשות היחיד קל וחומר שהן עצמן יהיו רשות היחיד".

דוגמא מעשית: יש להיזהר שלא להוריד ילד שמטייל על גדר של חצר וכדו' אל קרקעית הרחוב, [והיינו באופן שהמחיצה גודרת את החצר להיחשב כרשות היחיד] ומשום שנחשב כמעביר מרשות היחיד לכרמלית או לרשות הרבים. [אמנם, נראה שמוטר לתת לו יד לסעדו ולתומכו באופן שקופץ מעצמו, ובלבד שלא ירים אותו].

כרמלית

הגדרת המקום:

כרמלית הוא מקום [בשיעור ד' טפחים על ד' טפחים] שאינו רשות היחיד ואינו רשות הרבים. כגון: ים, בקעה, יער, עמוד ברה"ר גובה ג' טפחים ויש בו שיעור של ד' על ד' טפחים.

²¹ אמנם במכוננית משפחתית רגילה, הרבה פעמים אינה נחשבת לרשות היחיד על גבה ולפעמים אף לתוכה אין דין רשות היחיד ומשום שלפעמים אין בקרקעית מקום ד' על ד' ומהמושבים עד הגג לפעמים אין גובה י' טפחים (עכ"פ לשיעור חזו"א), וכן הביאו באר"ש פ"כ סוף הערה קכ"ו.

אוייר כרמלית [וכן אויר רשות הרבים] תופס עד גובה י' טפחים, ולמעלה מכן נחשב מקום פטור. **דוגמא מעשית:** הזורק תאנה מרשות היחיד אל רשות הרבים או אל כרמלית, והתאנה נדבקה על קיר ברשות הרבים או בכרמלית במקום הגבוה למעלה מ' טפחים, בכה"ג לא עבר הזורק כל איסור, ומשום שנחשב כמעביר מרשות היחיד למקום פטור. לשיטות הסוברות שאחד מתנאי רה"ר הוא שיהיו בה ששים ריבוא, בעיר שאין בה ששים ריבוא, מוגדרים רוב הרחובות ככרמלית כיוון שאינם רשות היחיד ומאידך אין להם את כל דיני רשות הרבים.

כאמור לעיל, החמירו חז"ל בכרמלית שתחשב כ"רשות הרבים לחומרא", ומשום שדומה לרשות הרבים שאין לה מחיצות, וחששו שאם יתירו את הטלטול בכרמלית יבואו לטלטל אף ברשות הרבים. מאידך, החמירו חז"ל שתחשב אף כ"רשות היחיד לחומרא" ומשום שאינה עשויה להילוך רבים. ולכן אסור להוציא מכרמלית בין לרשות היחיד ובין לרשות הרבים ולהיפך, וכן נאסר להעביר ד' אמות בכרמלית.

ביאור המילה:

נחלקו הראשונים בביאור המילה כרמלית: **רש"י**²¹ ביאר מלשון הפסוק²² "יערו וכרמלו" שְׁעַר דִּינו ככרמלית. **תוס'**²³ ביארו שהכוונה מלשון כרמל שהוא רך ומלא, לא לח ולא יבש אלא בינוני, כך כרמלית אינה כרשות היחיד ואינה כרשות הרבים. **והרמב"ם**²⁴ ביאר שפירוש כרמלית הוא כ"ארמלית" דהיינו כאלמנה שאינה רווקה ואינה נשואה, כך כרמלית אינה רשות היחיד ואינה רשות הרבים.

סוגי כרמלית נוספים

מקום המוקף משלוש רוחותיו – חכמים גזרו שמקום המוקף מג' רוחותיו בגדר, כדי להחשיבו כרשות היחיד צריך לעשות תיקון [לחי, קורה, צורת הפתח] ברוח הרביעית וכמו שהתבאר. כל עוד שלא תיקנו את הרוח הרביעית כדבעי, נחשב המקום ככרמלית. **קרפף שלא הוקף לדירה** – עוד גזרו שבמקום שהוקף במחיצות כדין אך המחיצות הללו ניבנו שלא למטרת דירת האדם ושימושיו [או אף באופן שהמחיצות נבנו לפני שהיה בית דירה במקום המוקף], שבכה"ג נחשב המקום ככרמלית. שתי הדוגמאות הללו [היינו מקום המוקף מג' מחיצות ומקום שלא הוקף לדירה] שונות משאר סוגי הכרמלית שהוזכרו לעיל [ים בקעה וכדו'] ומשום שמקומות אלו נחשבים כרשות היחיד מדאורייתא, ולכן האיסור לטלטל אליהם מרשות הרבים הוא מדאורייתא.

אין כרמלית בכלים

דין נוסף מבואר בגמ'²⁵ ש"כלי" אף שיש בו שיעור "מקום" [היינו ד' על ד' טפחים] וגבוה למעלה מג' טפחים וכו' מ"מ אינו נחשב ככרמלית אלא הוא בטל לרשות הרבים או לרשות היחיד שנמצא בתוכה. ולכן הזורק מרשות היחיד אל תוך ארון קטן [שאינו לו גובה י' טפחים ומיטלטל] שנמצא ברשות הרבים חייב, כדין הזורק מרשות היחיד לרשות הרבים. וכן לכאורה יהא הדין במכוננית שאינה מקורה²² [ובמקרה שאינה נחשבת כרשות היחיד] מכיוון שדינה ככלי, תיחשב אף היא כרשות הרבים. ולכן, הזורק מרשות היחיד לתוך מכוננית כנ"ל העומדת ברשות הרבים יהיה חייב סקילה. [אמנם ע"ע באר"ש פ"כ הערה קכ"ו ואכמ"ל]

מקום פטור

הגדרת המקום:

כל מקום שאין לו את שיעור המקום להיחשב כרשות בפני עצמו, [ולכן אינו בכלל רשות הרבים או רשות היחיד, או כרמלית] בכה"ג נקרא המקום "מקום פטור".

דוגמאות:

1. עמוד או כל דבר שאין בו שיעור ד' על ד' טפחים ונמצא בגובה של י' טפחים או יותר נחשב כמקום פטור. ולכן קופת צדקה של "ועד הרבנים" וכדו' הקבועה בגובה של למעלה מ' טפחים [וקבועה במקום שאינו מקורה] נחשבת היא כמקום פטור. [ואף גדר בגובה י' טפחים, אם אין ברוחב הגדר ד' טפחים, וכן אינה משמשת כמחיצה בשביל לגזור מקום כרשות היחיד, בכה"ג ראש הגדר ייחשב כמקום פטור].

²² דבאופן שהמכוננית מקורה שוב אינה יכולה להיחשב כרשות הרבים ופשוט. והעירו שבמכונניות הפתוחות [גיפים] מצוי שיש שיעור רשות היחיד בתוך המכוננית, וא"כ דוגמא זו אינה מציאותית כל כך.

2. עמוד שעומד ברשות הרבים וגובהו ג' טפחים או יותר ואין ברוחבו ד' טפחים על ד' טפחים, נחשב כמקום פטור. [ציור א7] [אמנם, כשנמצא ברה"י נחשב כרה"י ככל דבר הנמצא ברה"י, וכשנמצא בכרמלית נח' בזה הראשונים והכרעת המייב שיש לחשוש שדינו ככרמלית ומשום שמצא מין את מינו וניעור ואכמ"ל]. מכיוון שבכל מקום [כמעט] יש לחוש שאינו נחשב לרשות הרבים לכן אין להסתמך לכתחילה על עמוד צר שאינו גבוה י' שייחשב כמקום פטור.

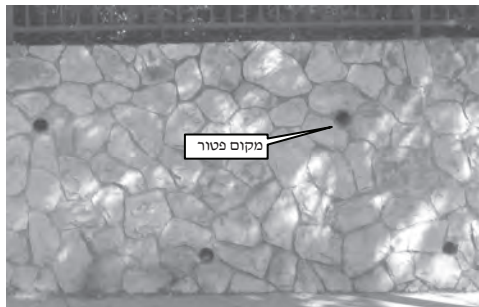

3. חורי רשות הרבים או חורי כרמלית שאינם מפולשים לרשות היחיד, ואין בהם שיעור מקום של ד' על ד', ונמצאים בגובה של ג' טפחים או יותר נחשבים כמקום פטור.¹³

לדוגמא: החורים שעושים בקירות תמך על מנת שישמשו לניקוז המים שמחלחלים מהאדמה שבמפלס העליון, [ציור א8] חורים אלה מכיוון שאינם מפולשים ואין בהם ד' על ד' נחשבים הם כמקום פטור.

דוגמא נוספת: חור המנעול - החור של הצילינדר [בו מכניסים את המפתח] באופן שאינו מפולש מצד לצד, נחשב הוא כמקום פטור. ולכן מותר לאדם העומד במקום שנחשב ככרמלית, להכניס מפתח אל חור המנעול, ומשום שדינו כמעביר מכרמלית אל מקום פטור. [אמנם בדלתות של מחסנים או שירותים וכדו', במקרים אלו מצוי מאד שחור המנעול מפולש ודינו יהיה שונה ואכמ"ל].

דין המקום:

מותר לכתחילה להעביר חפץ מרשות היחיד, מרשות הרבים או מכרמלית אל מקום פטור ולהיפך. [נויז'ר שלא יעביר ד' אמות ברשות הרבים או בכרמלית]. אמנם אסור להערים ולהעביר חפץ מרשות היחיד אל מקום פטור וממנו אל רשות הרבים, וכדברי הגמ' "ובלבד שלא יחליפו".¹⁴ [ולהעביר לכרמלית דרך מקום פטור לשו"ע¹⁵ מותר ולרמ"א¹⁶ אסור].

מה עושה היקף מחיצות העירוב?

היקף המחיצות של העירוב מחשיב את כל הבתים, והחצרות והרחובות של השכונה כ"רשות היחיד" גדולה, וכך ניתן לטלטל בכל השכונה. את הגדר המקיפה ניתן לעשות ע"י מחיצה גמורה, או ע"י צורות הפתח, פרטי הדינים של סוגי המחיצות השונות, ושל צורות הפתח יתבארו אי"ה בפרקים שלפנינו. אף לאחר שכל השכונה הוקפה במחיצות ונחשבת כרשות היחיד, עדיין יש לעשות "עירובי חצרות ושיתופי מבואות" כדי להפוך את כל השכונה מרשות היחיד המשותפת לאנשים רבים, לרשות היחיד שכביכול שייכת לאדם אחד. אי"ה בחלק ב' יבוארו דיני "עירוב חצרות".

הוספות והערות – פרק א'

האופן שמקום נחשב לרשות היחיד אף שאינו מוקף בג' מחיצות

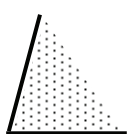

התבאר לעיל שדעת רוב הראשונים היא שמקום נחשב לרשות היחיד מדאורייתא אף שמוקף בג' מחיצות בלבד. ויעויין בחזו"א¹⁷ שאף ב' מחיצות שעומדות בזוית חדה [היינו פחות מ90 מעלות] [ציור א9] השטח שביניהם [המסומן בנקודות] נחשב לרשות היחיד. והטעם בזה הוא משום שהשטח המוקף גדור מג' רוחות ולכן נחשב כמוקף בג' מחיצות. עוד הסתפק החזו"א¹⁸ מהו שיעור השיפוע של הגדרות שיגדיר את המקום כמוקף בג' מחיצות. וכתב שאפשר שהכלל

בזה הוא, שכאשר יש ג' מחיצות בצורה כזאת שהמחיצה השנייה והשלישית משופעות כלפי מזרח, באופן שלאורך ד' אמות הם גודרות י' טפחים מהרוח הצפונית והדרומית [שזה שיעור של "תל המתלקט" (ויבואר להלן פרק י"ג)], [ציור א10] במקרה זה נחשבים המחיצות כג' מחיצות בג' רוחות, והשטח שביניהם [המסומן בנקודות] נחשב לרשות היחיד.



[והנה, ההבנה בדבריו היא, שכמו ששיעור תל המתלקט מגדיר את ההבדל בין מישור למחיצה כן מבדיל הוא בין הרוחות השונות. אמנם כבר העירו על דבריו מורי ההוראה שליט"א²³ ששיעור תל המתלקט הוא סברא ב"ניחא תשמישתיה" ולא בהגדרת רוחות, ומכיוון שאף החזו"א גופיה נשאר בדבר זה בצ"ע ע"כ נמנעים מורי ההוראה לסמוך על דבריו אלו לקולא].

מקומות נוספים הנחשבים לרשות הרבים

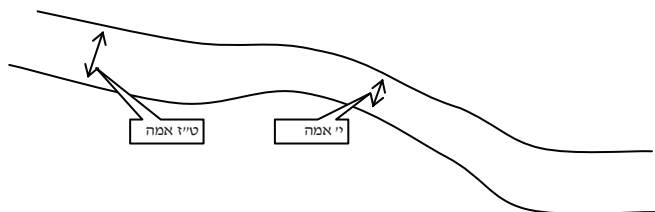

רשות הרבים המתקצרת - כתב השו"ע^{טז} "מבואות הרחבים ט"ז אמה ומתקצרים בקצתם... יש אומרים²³... הרי הם רשות הרבים". ביאור דבריו, רשות הרבים הרחבה ט"ז אמה אף אם חלק ממנה נהיה צר ואין בו רוחב ט"ז, [ציור 11] אכתי כל הכביש

נחשב לרשות הרבים. [ולכאורה הוא הדין אף באופן שחמישים ואחד אחוז מהכביש רחב ט"ז אמה וארבעים ותשע אחוז מהכביש צר משיעור זה, מ"מ כל הכביש נחשב לרשות הרבים שהרי ברוב ארכו יש שיעור רוחב של ט"ז אמה].

מבואות המפולשים לארכן לרשות הרבים - כתב השו"ע^{טז} "מבואות ... שאין בהם ט"ז אמה יש אומרים שאם אורכן לאורך רשות הרבים הרי הם רשות הרבים". ביאור דבריו, שאם יש מבוי צר נוסף בסוף רשות הרבים [הרחבה ט"ז אמה], והמבוי הצר הנ"ל עומד לאורך רשות הרבים, והרבים הבוקעים ברשות הרבים ממשיכים דרך המבוי הצר [ואינם צריכים לעקם דרכיהם כדי להיכנס אליו] [ציור 12] באופן זה אף המבוי הצר נחשב לרשות הרבים.

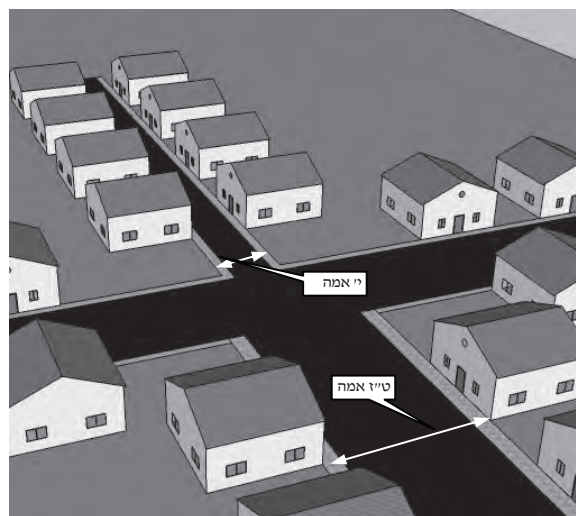

כתב המ"ב שמסתימת דברי השו"ע משמע שאפילו אם יהא המבוי צר מאד ולא יהיה בו שיעור של י"ג אמה ושליש, מ"מ יש להחמיר שנחשב לרשות הרבים. ועיין עוד בדברי הגר"א [שהובאו בשעה"צ] דמשמע שאפילו במקום שרחב ד' טפחים בלבד יש להחמיר. [אמנם בסעיף הבא הביא המחבר דעות ראשונים הסוברים שיש לחוש לזה רק כשהמבוי רחב י"ג אמה ושליש].

ועיין עוד בבבא"מ^ל שכתב דלדעה זו אפילו אם הרחוב הנ"ל אינו מפולש לרשות הרבים אחרת, [אלא מפולש לכרמלית וכדו' וכמבואר בציור] מ"מ מכיוון שהוא עומד באופן שנראה כהמשך אחד לרשות הרבים, נחשב הוא כחלק ממנה והוי רשות הרבים.

מבואות המפולשים לרוחב רשות הרבים - כתב השו"ע "מבואות הרחבים י"ג אמה ושליש ושני ראשיהם מפולשים לרשות הרבים שהוא רחב ט"ז יש אומרים שהוא רשות הרבים". בביאור דברי השו"ע הביא המ"ב ב' הסברים, ולפי ההסבר הראשון שם נמצא כי ברחוב הרחב י"ג אמה ושליש ומפולש לרשות הרבים משני צדדיו, אף שהרחוב עומד לרוחב רשות הרבים, [ציור 13] מ"מ נחשב הוא לרשות הרבים. [אמנם לפי ההסבר השני במ"ב שם, אין רחוב המפולש לרוחב רשות הרבים נחשב לרשות הרבים כלל, ואף שהוא ברוחב י"ג אמה ושליש].

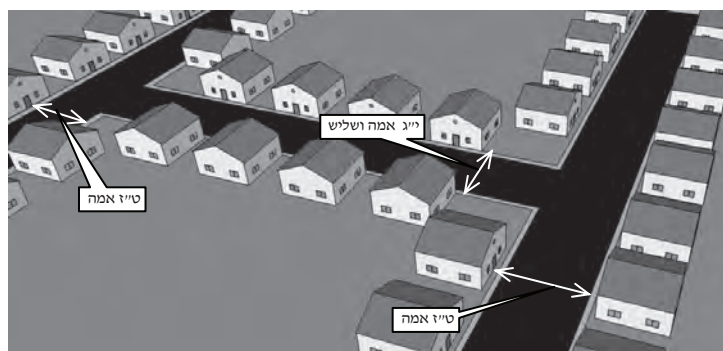

מקומות הנחשבים כטפלים לרשות הרבים - כתב השו"ע^{טז} "כל דבר שהוא ברשות הרבים אם אינו גבוה שלשה טפחים אפילו הם קוצים או צואה שאין רבים דורסים עליהם חשובים כקרקע והוי רשות הרבים". עוד כתב^ח "גומא ברשות הרבים אם אינה עמוקה שלוש הוי רשות הרבים". וטעם הדבר בכל אלו כי המקומות הנ"ל טפלים לרשות הרבים ונחשבים כחלק ממנה. וע"ע בסי' שמ"ה שהובאו דוגמאות נוספות של רשויות הרבים ואכמ"ל.

האם רשות הרבים צריכה להיות מפולשת

התבאר לעיל כי פשוט לשון השו"ע מוכה שרק בעיר המוקפת חומה נאמר הדין שיהא מפולש משער לשער, ואילו במקום שאינו מוקף בחומה לא נאמר כלל הדין שיהא מפולש. אמנם, יעויין בספר שמירת שבת כהלכתה^{טז} שכתב וז"ל: "לרשות הרבים נחשב

²³ ואף שכתב השולחן ערוך לשון יש אומרים, עיין בחזו"א (סי' ק"ז ס"ק ח') שכתב שקיי"ל שנחשב לרשות הרבים.

מקום שאינו מקורה, אין לו שלוש מחיצות והוא מפולש בעיר מקצה אחד אל הקצה השני... ומשמע בדבריו שחולק על מה שנתבאר וס"ל שאף במקום שאין לו כלל מחיצות מ"מ בעינין שיהא מפולש מקצה אל קצה. [או שיש לומר, שהבין שבתי העיר הקיצוניים נחשבים כחומה (וכמו שיובא לקמן) ולכן הצריך שיהא מפולש מקצה אחד של העיר אל הקצה השני].

ובהבנת שיטה זו ביאר הגר"ש גלבר שליט"א שכוונת השו"ע היא כך, שלכו"ע צריך שתהא רשות הרבים מפולשת מצד לצד, רק שבעיר המוקפת חומה צריך שהשערים יהיו מכוונים זה כנגד זה דאם לא כן אין הכביש נחשב כמפולש, אך בעיר שאין לה חומה סביב ממילא גם כביש שאינו מכוון זה כנגד זה נחשב כמפולש מכיוון שאין חומה שתמנע את הפילוש. ולשיטה זו כביש העקום כמין גא"ם אינו נחשב כמפולש ולא ייחשב לרשות הרבים אף בעיר שאין בה חומה.

אמנם נראה שאף לפי דעה זו אין להקל כלל שכבר הביא בשש"כ את דעת הגר"ש זצ"ל וז"ל: "דלדעת הסוברים שאין צריכים דווקא סי' ריבוא, אין להקל גם אם הרחובות אינם ישרים, דמכיוון שיש עכ"פ מקום של ט"ז אמה על ט"ז אמה שהוא מפולש²⁴ ואינו עקום והרי ממילא גם השאר דינו כמפולש לרה"ר, וגם מסתמא יש בכל מקום שיעור של ט"ז אמה שהוא מפולש, ולכן יש להחמיר ולחשוש שזה רה"ר".

ומלבד זאת בשו"ת מנחת שלמה²⁵ משמע שנטה להחמיר בכל גווני שכתב וז"ל "הלא מבואר ברא"ש ובטושו"ע סי' שמ"ה דהיינו דווקא בעיר שמוקפת חומה דאז הוא דאמרין שאם הפילוש אינו מכוון יפה נמצא שחשיב ממילא לגמרי כסתום, משא"כ ברחובות ושוקים שבערי הפרזים ודאי חשיב כמפולש אע"פ שאין הפילוש מכוון כידוע".

האם שכונת רמות מוקפת בחומה?

הנה שכונת "רמות" בירושלים עיה"ק בנויה באופן שכל הכבישים שבתוך השכונה הינם "סיבוביים", דהיינו שמתחילים מהכביש הראשי ("שדרות גולדה מאיר") וחוזרים אל הכביש הנ"ל. אמנם, כבר התבאר לעיל שאף בכביש סיבובי יש לחוש לרשות הרבים, ומשום שבמקום שאינו מוקף חומה אין צורך כלל שיהא הכביש מפולש.

אלא שיש לדון בזה²⁶ דאולי שכונת רמות נחשבת כמקום המוקף חומה, ומשום שבצורת הבנייה המצויה כיום ניתן לומר שהבתים הקיצוניים של השכונה וגדרות חצרות הבתים הנ"ל וכו' ייחשבו כ"חומה" המקיפה את השכונה. [ואף שיש פרצות בין הבתים ופרצות אלו רחבות מ"י אמה, מ"מ העיקר לדינא שפרצה יותר מ"י הוי רק מדרבנן, וכמו כן אין כל כביש רחב ט"ז שעובר דרך פרצות אלו, וא"כ פרצות אלו אינם מקלקלות את היקף המחיצות]. וא"כ אפשר לומר שמכיוון שכל השכונה נחשבת כמוקפת חומה, וכן כל הכבישים שבשכונה הינן סיבוביים ולכו"ע אינם נחשבים כמפולשים, ממילא יש לומר שאין בשכונת רמות דין רשות הרבים.

אמנם פתרון זה אינו מוסכם לדעת הרבה פוסקים וע"כ אין להסתמך ע"כ לכתחילה. [והגר"י דזימטרובסקי שליט"א אמר שהגאון הגדול ר' משה שטרנבוך שליט"א אמר לו שהערוב של "העדה החרדית" מסתמך על כך שבתי העיר הקיצוניים נחשבים כ"חומה", וכן מסתמכים על שיטת המ"א והמ"ב שצריך שיהיו הכבישים מפולשים משער לשער זה כנגד זה ממש, וממילא ברוב הכבישים בירושלים הם מקילים שאינם נחשבים לרשות הרבים וניתן להתירם בצורת הפתח בלבד].

בענין השערים שבשכונת מטרסדורף וכדו'

כתב השו"ע²⁷ וז"ל:

"רשות הרבים עצמה אינה ניתרת אלא בדלתות והוא שננעלות בלילה, ויש אומרים אף על פי שאינן ננעלות אבל צריך שיהו ראויות לינעל, שאם משוקעות בעפר מפנה אותן ומתקנן שיהיו ראויות לינעל, ואחר שעשה לה תיקון דלתות, חשיבא כולה כחצר אחד ואין מבואותיה צריכים תיקון".

פירוש דבריו, מקום שנחשב רשות הרבים [שהוא רחב ט"ז ואינו מקורה וכו'] אינו יכול להיחשב רשות היחיד אלא אם כן יקבעו שערים בכניסתו וביציאתו. [וי"א שסגי שרק בצד אחד יקבעו שער שננעל בלילה. (מ"ב שם)]

אמנם, כתב המ"ב שמכך שהשו"ע הביא את הדעה השנייה בשם "יש אומרים" מוכח שסבירא ליה כדעה הראשונה, ולא סגי בכך שהדלתות ראויות להינעל, אלא צריך שיהיו ננעלות בלילה. [ובמ"ב²⁸ הביא שגם הרמ"א ס"ל כשו"ע בזה]. וע"ע ב"מגילת ספר"י²⁹ שכתב שהמשעות היא שיש לנעול את הדלת במפתח ולא סגי בכך שהשער סגור. [אמנם ב"דלתות שערי העיר" היקל בזה ואכ"מ] וא"כ נראה בפשטות כי השערים אשר נקבעו בשכונת מטרסדורף לא פתרו את החשש שהרחובות הראשיים הינם רשות הרבים, מכיוון שאינם ננעלים כל לילה.

²⁴ א.ה. ולא זכיתי להבין את דבריו שהרי מקום זה אינו מפולש משער לשער וממילא אינו נחשב כרשות הרבים, ומדוע המקומות הפרוצים אליו נחשבים כפרוצים לרה"ר וצ"ע.

אמנם, הביאו בשם האחראי על העירוב בשכונת מטרסדורף, שבעל ה"אגרות משה" הורה לו שהעירוב כשר אף אם הדלתות נסגרות רק פעם בשבוע – בשבת. טעמו היה כדלהלן: שהנה מקור הדין שמהני דלתות הוא מדברי הגמ'²⁵ "אמר רבי יוחנן ירושלים אלמלא דלתותיה ננעלות בלילה חייבין עליה משום רשות הרבים". וביאר האגר"מ כי אין עניין שינעלו דווקא בלילה (כמו שהיה בדלתותיה של ירושלים) אלא הכוונה שישתמשו בדלתות האלו שימוש חשוב, ובירושלים השתמשו בדלתות ע"י שנעלו אותם בלילה כדי להישמר מגנבים. וא"כ, בשכונת מטרסדורף, אפשר לומר שאף בהן משתמשים שימוש חשוב, והיינו שנועלים את הדלתות בשבת על מנת שלא יכנסו מכונניות של מחללי שבת רח"ל, וגם שימוש כעין זה נחשב שימוש חשוב, וכך יועילו הדלתות לעניין היתר רשות הרבים.

למעשה, כיום רק השער שבתחילת רחוב "פנים מאירות" נסגר בשבת. א"כ נמצא כי יש בתיקון זה כמה חסרונות: א. רק שער אחד נסגר. ב. אין השער נסגר כל לילה אלא רק בשבת. ג. אין השער ננעל בלילה. ובשם הגר"ש גלבר שליט"א הביאו, כי בצירוף הדעות שסגי בשער אחד, ובצירוף הדעות שמועיל באופן שרק ראוי לינעל, [אע"פ שבי הדעות הנ"ל אינן לעיקר הדין] ניתן להקל לנשים וקטנים. ועירוב זה נחשב למהודר יותר מאשר עירובים שכונתיים רגילים.

האם שכונת רמות נחשבת כחלק מירושלים לעניין ס' ריבוא?

התבאר לעיל שבעיר שגרים בה ס' ריבוא בני אדם, לדעת הגר"ש אלישיב זצ"ל, יש לחוש כי כל רחוב הרחב ט"ז אמה נחשב לרשות הרבים אף לדעות המצריכות ס' ריבוא. והנה המציאות כיום היא [ע"פ נתוני הלשכה המרכזית לסטטיסטיקה²⁵] שבירושלים גרים למעלה מ-100,000 ריבוא בני אדם, וא"כ לדעת הגר"ש אלישיב יש לחוש ברוב רחובות ירושלים לרשות הרבים. [ובבדיקה מדוקדקת שנעשתה ע"י הגר"מ רוזנר שליט"א נתגלה כי אף אם נוציא את כל המקומות שיש להסתפק בהם האם נחשבים כחלק מירושלים [מצד הלכות תחומין], עדיין יישאר בירושלים שיעור של ס' ריבוא בני אדם].²⁵

ועתה, יש לדון בשכונת "רמות", האם נחשבת כעיר שמצויין בה ס' ריבוא. שהנה כידוע אין שכונה זו נחשבת כחלק מירושלים מצד הלכות תחומין, [היינו ללא העירוב וללא צירופי ריבועים, ואף שעשו תיקון של בורגנים על מנת לחבר את רמות לירושלים דעת רוב המומחים שאין תיקון זה מועיל (דכביש אינו כחל) ואכמ"ל]. וא"כ נראה שאין להחשיב אותה כ"עיר שמצויין בה ס' ריבוא" שהרי אין בה [בפני עצמה] ס' ריבוא ואינה כחלק מירושלים להיחשב כחלק מהעיר שמצויין בה ס' ריבוא. וכן לכאורה אין להחשיבה כ"עיר שנכנסים בה ס' ריבוא", שהרי אין כל תושבי העיר נכנסים בה, וממילא, נראה היה לומר שהרחובות שבה לא יחשבו לרשות הרבים. [ואף שברחוב הראשי שבה, [היינו ב"שדרות גולדה מאיר"] יש לחוש לרשות הרבים לכו"ע, ומשום שכל תושבי ירושלים עוברים בו והוי כ"עיר שנכנסין בה ס' ריבוא". אך לכאורה בכל הרחובות שבתוך השכונות אין לחוש ל"עיר שמצויין בה ס' ריבוא" וכמו שהתבאר].

אמנם להלכה למעשה, הורה הגר"ש אלישיב זצ"ל²⁶ לחוש לרשות הרבים אף בשכונת רמות [וכל השכונות הדומות לה] ובטעם הדבר ביאר ב' טעמים: או משום שהעירוב מצרף את רמות להיחשב כחלק מירושלים, או משום שמכיוון שתושבי רמות נכנסים לירושלים באופן קבוע לכן נחשבת השכונה כחלק מירושלים ועיין בהערה²⁶.

כעין נידון זה יש לדון ב"גוש דן", האם כל הערים שבה [היינו תל אביב-יפו, רמת גן, בני ברק, גבעתיים, פתח תקווה, בת ים וכו'] ייחשבו כעיר אחת ש"מצויין בה ס' ריבוא. שהנה מצד הלכות תחומין נחשבין הן כעיר אחת, וכן יש עירוב המצרף את כל הערים גם יחד, וא"כ לכאורה כל גוש דן נחשב כ"עיר שמצויין בה ס' ריבוא". [וכ"כ בספר "הלכות שבת בשבת"²⁷] [א.ה. אמנם יש לומר שאפילו אם תמצי לומר שיש חיבור בין כל הערים [בין ע"י רצף בתים ובין ע"י עירוב המצטרף] אולי בנידון דידן הדין שונה ומשום שאין שייכות כל כך בין הערים השונות, משא"כ בירושלים יש קשר בין השכונות השונות וכמבואר בהערה²⁷. ומ"מ להלכה למעשה יש לשאול מורה הוראה מובהק].

כן יש לדון ברחובות הראשיים של "בני ברק" האם נחשבים הם כרשות הרבים לכולי עלמא מצד עיר ש"נכנסין בה ס' ריבוא. ולכאורה היה נראה לומר שמכיוון שכפי הנראה המציאות היא שאין אחינו התועים, תושבי הערים החילוניות שבגוש דן נכנסים

²⁵ וכן הוצאו כל התינוקות אשר לא יכולים ללכת, ומ"מ עדיין נשאר בירושלים שיעור של ס' ריבוא.

²⁶ ואף שגם תושבי טלזסטון נכנסים לירושלים וכדומה, מ"מ אינם נכנסים לירושלים בתדירות גבוהה כתושבי רמות, וכן תושבי ירושלים מתייחסים לשכונת רמות כחלק בלתי נפרד מערים, משא"כ בתושבי טלזסטון, ואכתי צ"ע גדר הדבר. [ושמעתי שהגר"ש אלישיב התבטא שאף את הלחם והחלב [היינו מצרכי המזון הבסיסיים] שלהם קונים בירושלים].

²⁷ והיינו משום שבגוש דן יש תחנה מרכזית נפרדת לכל עיר, שירותי עירוניים נפרדים לכל עיר, אירועי "תרבות" נפרדים לכל עיר. [ואין תושבי עיר אחת יכולים להיכנס [ללא עלות נוספת] לאירועים של העיר השנייה]. ולכן נראה יותר שכל עיר נחשבת כעומדת בפני עצמה. משא"כ בירושלים השימושים שווים לכל השכונות וכו' והכל נחשב כעיר אחת.

לבני ברק כלל א"כ הרחובות הללו אינן משמשים לס' ריבוא. [ואף שנכנסים לקנות מצרכי קדושה וכדו' (וכמו שכתב ב"חכמת הלבי") מ"מ נראה יותר לומר שזה שימוש רחוק מאד ואינו תדיר כלל ולא ייהני להחשיב את הרחוב כ"יעיר שנכנסים אליה ס' ריבוא"].
ואכן הוראת הגר"נ קרליץ שליט"א²⁷ להקל בזה, ואף ברחובות הראשיים שבה אין חשש של "יעיר שנכנסין בה ס' ריבוא" ולא חשש של "יעיר שמצויין בה ס' ריבוא". [אמנם ברחובות הראשיים של הערים המרכזיות שב"גוש דן" יש לדון על כל רחוב ורחוב בפני עצמו אי נחשב שנכנסין בו ס' ריבוא או לא].

טעם המקילים לטלטל בכבישים הראשיים של הערים הגדולות

התבאר עד כה, כי בכבישים הראשיים של הערים הגדולות [דהיינו שמצויין בהן ס' ריבוא] יש לחוש לכו"ע לרשות הרבים, ואף לדעת רש"י שהצריך ס' ריבוא, מ"מ בכבישים אלה יש ס' ריבוא. וא"כ יש להבין מהו טעמם של המתירים לטלטל אף במקומות הללו. [היינו באופן שלא עשו תיקונים מיוחדים להתיר הטלטול ברשות הרבים וכדלקמן בפרקים ד' וה'].
והנה הסכמת רוב הפוסקים שראוי להחמיר ולא לטלטל במקומות הללו דספיקא דאורייתא לחומרא, ויש האוסרים לטלטל שם מעיקר הדין, אך מ"מ מצינו בזה כמה וכמה היתרים [וכמו שהביא כמה מהם בשו"ת תשובות והנהגות²⁸] וכדלהלן:
א. **אינו מפולש מצד לצד** – התבאר לעיל שלדעת המ"א והמ"ב במקום המוקף חומה צריך שיהיו הכבישים מפולשים בצורה ישרה מצד אחד לצד השני. ולכן אם נאמר שבתי העיר הקיצוניים נחשבים כחומה א"כ אפשר לכאורה להקל שאין הכבישים הראשיים נחשבים לרשות הרבים, מכיוון שאינם מפולשים בצורה ישרה מצד אחד למשנהו.
ב. **צריך ס' ריבוא בכל יום** – עוד יש המקילים כפי דעת רש"י שבשביל להחשיב מקום לרשות הרבים צריך שיעברו בו ס' ריבוא וכפי פשוט לשון הרמ"א שכתב שצריך "ס' ריבוא בכל יום", דהיינו שיעברו בכביש זה ס' ריבוא בכל יום ממש. דבר זה לא מצוי כלל בארץ הקודש ושייך אך ורק ברחובות מסוימים בערים הגדולות כניו-יורק ופריז כדו'.
ג. **היתר החזו"א לרחובות דידן** – יעויין ב"הוספות והערות" לפרק ד' שיבואר שם כי דעת החזו"א שלפי צורת בניית הרחובות והבתים בימינו, כמעט לא שייך שיהיה רשות הרבים בתוך הערים. [לאפוקי מהשטחים שמחוץ לעיר שבהם שייך רשות הרבים]. ואף שהחזו"א כתב שזה "היתר מרווח לרחובות דידן", מ"מ מכיוון שבמ"ב מבואר שלא כדבריו, לכן רוב מוחלט של הפוסקים לא הסתמכו על דעתו רק בתור "צירוף" וכגון: ע"מ להקל בטלטול תרופה בשינוי לצורך חולה וכדו'²⁸ אך לא כדי להתיר לכתחילה. נויש לציין, שיש הסוברים שאף החזו"א גופיה לא הסתמך על סברא זו להלכה ולמעשה, וודאי הוא, שנמנע מלסמוך על רוב העירובים מחמת הפסולים הרבים המצויים בהם כמבואר בקובץ אגרות ח"ג – מכתב ק"ה (א.ה. אמנם לכאורה כיום המציאות שונה במעט ואכ"מ)].

מלבד היתרים אלו נאמרו בדברי הפוסקים²⁹ סברות שרובם ככולם לא התקבלו להלכה כלל וכלל: והם: 1. לדון ס' ריבוא צריך שיגורו בעיר ג' מיליון בני אדם, [ובטעם הדבר שצריך שיתובנו ברחובות ס' ריבוא בני אדם, ובשביל כך צריך שיהא בעיר כג' מיליון בני אדם]. 2. שהנוסעים במכוניות לא מצטרפים לשיעור ס' ריבוא, [שמכיוון שהמכונית נחשבת לרשות היחיד, אין הנוסעים בה מצטרפים לשיעור הנמצאים ברשות הרבים]. 3. כיוון שהכביש מיועד למכוניות ולא למעבר בני אדם, על כן אינו מצטרף לשיעור ט"ז אמה. 4. רמזור מעכב את בקיעת הרבים³⁰ [שהאור האדום מונע מללכת ברשות בכל שעה ושעה. וכן כתבו שצריך שיהא רשות לכל אדם לעשות בכביש ככל שליבו חפץ ואין מי שיעכב בידו]. 5. רשות הרבים הוי רק באופן שיש כביש ראשי אחד בעיר. [וע"ע בערוך השולחן ס"י שמי"ה ס"ק י"ט וכ"ל]. ועוד טענות שאכמ"ל.

דין סרטיא

מבואר בגמ' כי סרטיא היינו "מסילה שהולכין בה מעיר לעיר" נחשבת אף היא לרשות הרבים, וכך נפסק להלכה. ובדין סרטיא זו נתבאר בפוסקים כמה דינים, וכדלהלן:
האם בעינן בסרטיא שיהיה ברוחבה ט"ז אמה, או שלא תהא מקורה, או מפולשת? דין פשוט הוא שאף בסרטיא [וכן בפלטיא] בעינן שיהא ברוחב המקום ט"ז אמה. ומסתימות הפוסקים נראה כי אף הדין של "אינו מקורה" נאמר לגבי כל סוגי רשויות הרבים. אמנם

²⁸ עיין שו"ת מנחת שלמה ח"ב סי' ל"ה (במהדורה הישנה) אות כ"ב (קטע זה הושמט מהמהדורה החדשה) שכתב שאדם הנצרך לתרופה יכול לטלטלה בשינוי במקום שהאיסור לטלטל הוא רק מדרבנן. ובשעת הדחק ניתן לסמוך על החזו"א (ק"ז ח') שאין מצוי בערים שלנו רשות הרבים, וממילא רוב הערים שלנו נחשבים לכרמלית, ויהא מותר בשעת הדחק לטלטל תרופה בשינוי.

הדין שיהא מפולש לכאורה לא נאמר בסרטיא, שהרי כבר נתבאר שאף במבואות המפולשין אין דין פילוש במקום שאין חומה וכ"ש בסרטיא. [ואולי אף הדין שלא יהא מוקף במחיצות לא נאמר בסרטיא²⁹]

האם בעינין ס' ריבוא שעוברים בסרטיא?

נחלקו הראשונים לדעות שצריך ס' ריבוא, האם אף בסרטיא בעינין פרט זה או לא. הביאור³⁰ הביא את דעת הרמב"ן שס"ל שלא בעינין ס' ריבוא "שהאסטרטיא שהיא כבושה חוץ לעירות והולכים ממנה מעיר לעיר וממדינה למדינה עד סוף העולם אין מדקדקין בה בעוברין עליה שישים ריבוא דהא דכולי עלמא היא" וממילא נחשב שיש בה ס' ריבוא.

אמנם בשו"ת "ישועות מלכו"³¹ כתב שרבים הם הסוברים כנגד דעת הרמב"ן והכי נקטינן. וכן מדברי המ"ב³² מבואר לכאורה שס"ל שניתן להקל בסרטיא באופן שלא עוברים בה ס' ריבוא, שאינה נחשבת לרשות הרבים.³⁰ ויש שחילקו³³ בין סרטיא שמחוץ לעיר שבו לא צריך ס' ריבוא, לבין סרטיא העוברת בתוך העיר שבו ניתן להקל ולומר שבעינין ס' ריבוא.

האם כביש בין שני עירות קטנות נחשב לסרטיא?

עוד יש לעיין מה הגדר של "עיר", והאם כל מסילה שהולכין בה מכפר קטן אחד [שיש בו 50 דוירין שנחשב כ"עיר"³⁴] למשנהו תיחשב כסרטיא? והנה, בשם מרן הגר"ש אלישיב זצ"ל מטו שחשב בכביש שעובר בתוך "חפץ חיים" שנחשב כסרטיא מכיוון שמשמש כמעבר ל"בית חלקיה". [וכעין זה הביאו אף בשם הגר"ן קרליץ שליט"א]. ולפי"ז יוצא לכאורה שיש לחוש בכל כביש שמחוץ לעירות שייחשב כסרטיא ואף בכביש שמחבר בין שני עירות קטנות מאד. [א.ה. ושמעתי להעיר מא' האברכים מתושבי האזור שבעבר כביש זה שימש כמעבר בין כביש 4 לצומת כנות, ומכוניות ומשאיות רבות קיצרו את דרכם דרך כביש זה. אך כיום שסללו את כביש מס' 7 יתכן שאין לדון כביש זה כסרטיא]. ולמעשה בעל ה"תיקון מבואות" הורה שכל כביש המחבר בין כמה עירות ואפשר לעבור דרכו מכביש בין עירוני אחד למשנהו [היינו לאפוקי כביש שמוביל לעיירה אחת ומסתיים בעיירה הנ"ל] יש לומר בו שנחשב כסרטיא. ומ"מ להלכה למעשה אין כ"כ נפק"מ אם מחשיבים את הכביש הנ"ל כ"סרטיא" או כ"מבואות המפולשין" וכמבואר בהערה³¹.

האם שייך "סרטיא" בתוך העיר?

מצוי בכמה ערים במרכז הארץ שיש כביש בין עירוני העובר בתוך העיר, ורוב השימוש שלו הוא למעבר בין עיר אחת לשנייה, וכן רוב המשתמשים בו אינם מתושבי העיר, במקרה זה נראה שהסכמת הפוסקים כי אף שאינו מחוץ לעיר מ"מ מכיוון שמיועד הוא לשימוש כל העולם, ממילא נחשב הוא כ"מסילה ההולכת מעיר לעיר". [אמנם הביאו³⁵ בשם הגר"ש"א שבכהאי גוונא שבתחילה נבנה הכביש ככביש עירוני, ורק אח"כ התחילו אנשים רבים לקצר את דרכם דרך הכביש הנ"ל, באופן הנ"ל אין בכוחם של העוברים ושבים להפוך את הכביש ל"סרטיא"].

[כביש בין עירוני שמגייעים בו מחוץ לעיר וממשיך כהמשך אחד לתוך העיר, ואינו חוצה את העיר מצד לצד] בכה"ג נראה פשוט כי עד בתי העיר ייחשב הכביש כ"סרטיא" ומבתי העיר ופנימה ייחשב הכביש כ"מבואות המפולשין"].

האם כביש רמות נחשב כ"סרטיא"?

עוד יש לעיין האם "שדרות גולדה מאיר" [המכונה "כביש רמות"] נחשב כסרטיא או לא. והנה יעויין בספר "הלכות שבת ושבת"³⁶ שכתב שכביש זה נחשב כסרטיא מכיוון שהו כ"מסילה ההולכת מעיר לעיר" דהיינו מירושלים לרמות שנחשבות כערים נפרדות. [א.ה. אמנם לפי דברי הרמב"ן לכאורה יש לומר שאינו כן, שהנה נתבאר לעיל שכתב הרמב"ן בגדר סרטיא שצריך שיהא הכביש שייך לכל העולם, וא"כ בנידו"ד מכיוון שכביש זה שייך לתושבי ירושלים המוניציפאלית ואינו שייך לכל העולם, א"כ לכאורה כביש זה ייחשב כ"מבואות המפולשין" ולא כ"סרטיא", [ומ"מ כבר התבאר³¹ שאין כ"כ נפ"מ בין "סרטיא" ל"מבואות המפולשין"] ואכתי צ"ע].

פלטיא

עוד מבואר בגמ' כי פלטיא היינו "רחבה של עיר ששם מתקבצין לסחורה" נחשבת גם היא כרשות הרבים.

²⁹ דלכאורה לפי הרשב"א שיובא לקמן שס"ל שבפלטיא אף אם דלתות המדינה נעולות מ"מ ייחשב כפלטיא, א"כ במקום שהסרטיא פרוצה לבי ערים שיש בהם [ביחד] ס' ריבוא א"כ תושבי ב' הערים מצויים בסרטיא והוי לכאורה רשות הרבים. [או שנאמר שמכיוון שהסרטיא אינה מסורה לכל עולם אלא רק לתושבי ב' הערים הנ"ל בכה"ג לא ייחשב כסרטיא].

³⁰ יעויי"ש שכתב בטעם שמקילים להסתמך על צורת הפתח אף שיש רשות הרבים בתוך העיר וכתב שמקילים שצריך ס' ריבוא. ומשמעות דבריו שלימוד זכות זה קיים אף בסרטיא שעוברת בתוך העיר. [ואף שהביאור³⁰ הביא את דעת הרמב"ן מכל מקום אין ראייה שהכריע כדבריו שם].

³¹ דהנה ע"פ מה שנתבאר החילוק העיקרי בין סרטיא למבואות המפולשין הוא, שלדעת הרמב"ן אין מקום להקל בסרטיא בגלל שלא עוברים בה ס' ריבוא, ומשום שלדעתו אף לדעת רש"י אין צורך שיעברו בה ס' ריבוא. אמנם כבר התבאר שנראה לעיקר כי דברי הרמב"ן הללו לא נפסקו להלכה, וע"כ המחמיר יחוש אף במקום שאין בו ס' ריבוא, והמיקל יכול לסמוך על החולקים על הרמב"ן דס"ל שאף בסרטיא כל עוד שאין בוקעים בה ס' ריבוא, אינה נחשבת לרשות הרבים.

מה שיעור הרבים המתקבצים שם?

יש לעיין מה השיעור של "רבים המתקבצים שם" האם בעיני שישים ריבוא או שמא אף בפחות מכך ייחשב המקום כפלטיא. עוד יש לברר דאף אי נימא שאין צריך ס' ריבוא עכ"פ מה השיעור המינימאלי לפלטיא, שהרי ודאי הוא שאין מנין של אנשים המתקבצים לסחורה במקום אחד יחשיבו את מקומם כפלטיא. ולמעשה כתב ה"נתיבות שבת" שאין הדבר ברור וצ"ע.

האם יש פלטיא במקום המוקף חומה?

כתב הרשב"א שאף בעיר המוקפת חומה, [עם דלתות הננעלות בלילה] מ"מ אם יהיה בתוכה מקום שהרבים מתקבצים בתוכו לסחורה ייחשב המקום כרשות הרבים. עוד מבואר במאירי שאם יהיה לפלטיא הנ"ל היקף נפרד שמפריד בינה לבין שאר העיר, אין הפלטיא נחשבת ככה"ג כרשות הרבים.

ובטעמו של המאירי ביאר ה"נתיבות שבת" שאם כל בני העיר יכולים להיכנס אל הפלטיא ללא כל הפרעה, ככה"ג תיחשב הפלטיא כרשות הרבים שהרי הרבים מצויין שם. אבל אם הפלטיא מוקפת בהיקף נפרד ואין הרבים יכולים להיכנס שם כל שעה, ככה"ג אין המקום נחשב כפלטיא.

הוראת הפוסקים שכיום לא מצויה פלטיא

כתב בשמירת שבת כהלכתה³² וז"ל: "דדוקא אם בני אדם עומדים ויושבים בשוק אבל ברחובות שכל העסקים הם בפנים הבית בתוך רשות היחיד... ככה"ג אין המקום נחשב לפלטיא. לפי"ז נהוג לומר שלא מצוי בימינו כלל דין פלטיא. [ולכאורה אף בשוק מחנה יהודה וכדו' (בחלק שאינו מקורה) עיקר הסחורה נעשית בתוך רשות היחיד ורק מיעוטה נעשית במקום שאינו מקורה שיש לדון בו כרשות הרבים]. עוד כתבו³³ בשם הגרש"ז אויערבאך זצ"ל שאין ברחבת הכותל המערבי משום פלטיא, ואף "שמיועד ועשוי לרבים המתקבצים שם מ"מ אפשר דאין זה חשוב כפלטיא כיוון שהמקום מיועד רק לתפילה ולא לסחורה". או משום ש"לא עשוי לקביעות של מעמד אנשים, שזה בא להגיד תהילים וזה בא להתפלל". [א.ה. וצ"ע בגדרם של הדברים ובטעמם]. [והעירו, שבכותל המערבי מכיוון שמוקף בהיקף בפני עצמו, ע"פ דברי המאירי דלעיל אין שייך בו דין פלטיא. אמנם יש לבדוק אי היקף המחיצות של רחבת הכותל נחשב כהיקף תקין מבחינה הלכתית, ושמא י"ל שאף אם נחשב מבחינה הלכתית כ"פרוץ למקום האסור", מ"מ אין המקום מסור לכל בגלל השומרים המוצבים שם.].

פרק ב'

שיטת הרמב"ם באופן תיקון המחיצות

כתב הרמב"ם:³⁴

"אם היה לפרצה זו צורת פתח אף על פי שיש בה יותר מעשר אינה מפסדת המחיצה. והוא שלא יהא הפרוץ מרובה על העומד".

הנה, דעת רוב הראשונים כי מקום הנחשב ככרמלית [ויש בו דיוורין³²] אם הוקף בצורות הפתח כדין נהפך המקום להיות כרשות היחיד. אולם, דעת הרמב"ם ועוד ראשונים היא שהאופן המועיל לגדור מקום על מנת להפכו לרשות היחיד, הוא אך ורק באופן שרובו יהיה עשוי מגדר שלמה ומלאה, ורק מיעוטו יהיה גדר בצורת הפתח. וכוונת הרמב"ם בלשון "שלא יהא הפרוץ מרובה על העומד" היינו ש"הפרוץ" הכוונה למקום שתוקן בצורת הפתח, ואילו "העומד" הכוונה למקום שתוקן במחיצה גמורה. [ונביאור טעמו עיין בהערה³³].

ע"ע בפרק י"ח שיתבאר שם כי אף במקום שיש פרצה גמורה [היינו שאין במקום לא גדר ולא צורת הפתח] מ"מ אם אורך הפרצה אינו עולה על י' אמות וכן בצד הפרצה יש גדר ארוכה יותר מי' אמות, ככה"ג ניתרת הפרצה לכו"ע מדין "עומד מרובה על הפרוץ" ואכמ"ל.

והנה אף שמסתימת דברי הרמב"ם נראה היה לכאורה שיש להקפיד על דין זה בכל ג' או ד' רוחות של היקף המחיצות, כבר כתבו הפוסקים³⁴ שלשיטת הרמב"ם יש להקפיד על דין זה אך ורק בב' רוחות מכלל ההיקף. [נראייתם היא שהרי במבוי מפולש מועיל לכו"ע צורת הפתח בב' רוחות וע"כ שמה שהצריך הרמב"ם עומד מרובה הוא דווקא בב' רוחות בלבד].

³² עיין בשו"ע סי' שס"ב סעיף י' דלא מהני צורות הפתח בבקעה, והובאו הדברים בארוכה בפרק י"א.

³³ וההסבר המפורסם בדעתו הוא שאין בכוחן של צורות הפתח הרחבות מ"י "להגדיר מקום" ומשום שאינן נחשבות כמחיצה בפני עצמן. אולם, אחר שהמקום גדור בשתי רוחות במחיצות של "עומד מרובה" [או של צורות הפתח הקטנות מ"י וכדלקמן] ובכך המקום מוגדר כמקום נפרד, אזי ניתן לסגור את פרצות הרוחות האחרות אף בעזרת צורות הפתח. וע"ע בחידושי הגר"ח הלוי על הרמב"ם פט"ז מהלכות שבת הטי"ז

ובאופן שגדר ב' רוחות כמין הצמודות זו לזו [כמין גא"ם] באופן הכשר לדעת הרמב"ם [דהיינו שגדור ברובו במחיצה ומיעוטו גדור בצורות הפתח], וב' הרוחות הנוספות גדר בצורות הפתח בלבד, דעת הלחם משנה²³ שמהני אף בכהאי גוונא אך החזו"א²⁴ הסתפק בזה.

כתב הגרש"ז אויערבאך זצ"ל²⁵ כי כאשר מתקנים מקום במחיצות



הכשרות לדעת הרמב"ם, ניתן להוסיף מקומות נוספים אשר הפרוץ בהם מרובה על העומד. [ציור ב1 – קו ישר=מחיצה גמורה, קו מקווקו=צורות הפתח, שטח מסומן בקווים אלכסוניים=המקומות הנוספים שבקצה העיר] ואף שהמקומות הנוספים הנ"ל גדורים אך ורק ע"י צורות הפתח, [שכאמור אינם נחשבים כמחיצה לדעת הרמב"ם], מכל מקום, מכיוון שהמקומות הנוספים הנ"ל מצטרפים אל ההיקף הכללי של העיר שוב דנים אותם כחלק בלתי נפרד מהעיר, ומכיוון שעתה, בכל אורכה של המחיצה יש יותר גדרות מאשר צורות הפתח, תו לא אכפת לן שמקום מסוים גדור מג' רוחותיו בצורות הפתח בלבד.

דין צורת הפתח הפחותה מ' אמות לשיטת הרמב"ם

באופן שיש פרצה הפחותה מ' אמות, כתב השעה"צ²⁶ שיהני לשיטת הרמב"ם לגדור פרצה זו בצורת הפתח וזאת אף שאין העומד מרובה על הפרוץ. [ובמקום של י' אמות על כ' אמות הגדור ע"י ד' צורות הפתח בלבד, לדעת הביאור"ל²⁷ ב' צורות הפתח שברוחב י' אמות נחשבות כ"עומד" וניתן להתיר את המקום לשיטת הרמב"ם אף שבי' צורות הנוספות רוחבן כ' אמה, אך החזו"א²⁸ חולק].

באופן שיש פרצה הרחבה מ' אמות ומעוניין לגדור אותה ע"י כ"ץ צורות הפתח שכל אחת מהם קטנה מ' אמות, דעת החת"ס שיהני אף לשיטת הרמב"ם, אך החזו"א²⁹ חולק בזה וס"ל שכל שהפרצה יתירה מ' אמות לא מועיל לסותמה כלל ע"י צורות הפתח.

להלכה למעשה: כתב המ"ב³⁰ "נכון לחוש לדברי הרמב"ם שגם דעת הסמ"ג והסמ"ק הוא כן". בעירובים המהודרים חוששים לשיטת הרמב"ם ומקפידים ששתי רוחות [מקבילות וכדעת החזו"א דלעיל] יהיו גדורות באופן שה"עומד" דהיינו מחיצה גמורה, מרובה על הפרוץ דהיינו על צורות הפתח.

כאשר באים להקיף מקום גדול כשכונה שלמה, קשה לחשב היכן נחשב עדיין כרוח אחת והיכן מתחילה הרוח השנייה, ועל כן יש להיעזר במפה. כיום, אפשר דרא וניתן להשיג צילומי לוויין מדויקים או מפות מדויקות וכך ניתן לסמן ע"ג המפה ריבוע, וכל המחיצות שהם כנגד הצלע האחת של הריבוע, נחשבות הן כגודרות את הרוח האחת. וכן כל המחיצות שכנגד הצלע השנייה של הריבוע נחשבות כגודרות את הרוח השנייה. [ובמקום שהגדר אלכסונית, נחשבת גדר זו כגודרת ב' רוחות ואכמ"ל].

במפה המצורפת ניתן לראות את האופן שבו הגדירו בשכונת רמות ב' את הרוחות של היקף השכונה. ואיך רוב כל רוח ורוח תוקנה באופן שרובה עשויה ממחיצות ורק מיעוטה גדורה בצורות הפתח. [למעשה, בערוב זה הקיפו ג' רוחות באופן הכשר לשיטת הרמב"ם מהטעם שיתבאר בהוספות והערות לפרק ד' ואכמ"ל]. [במפה המצורפת קו ישר מסמל מחיצה גמורה וקו מקווקו מסמל צורות הפתח]

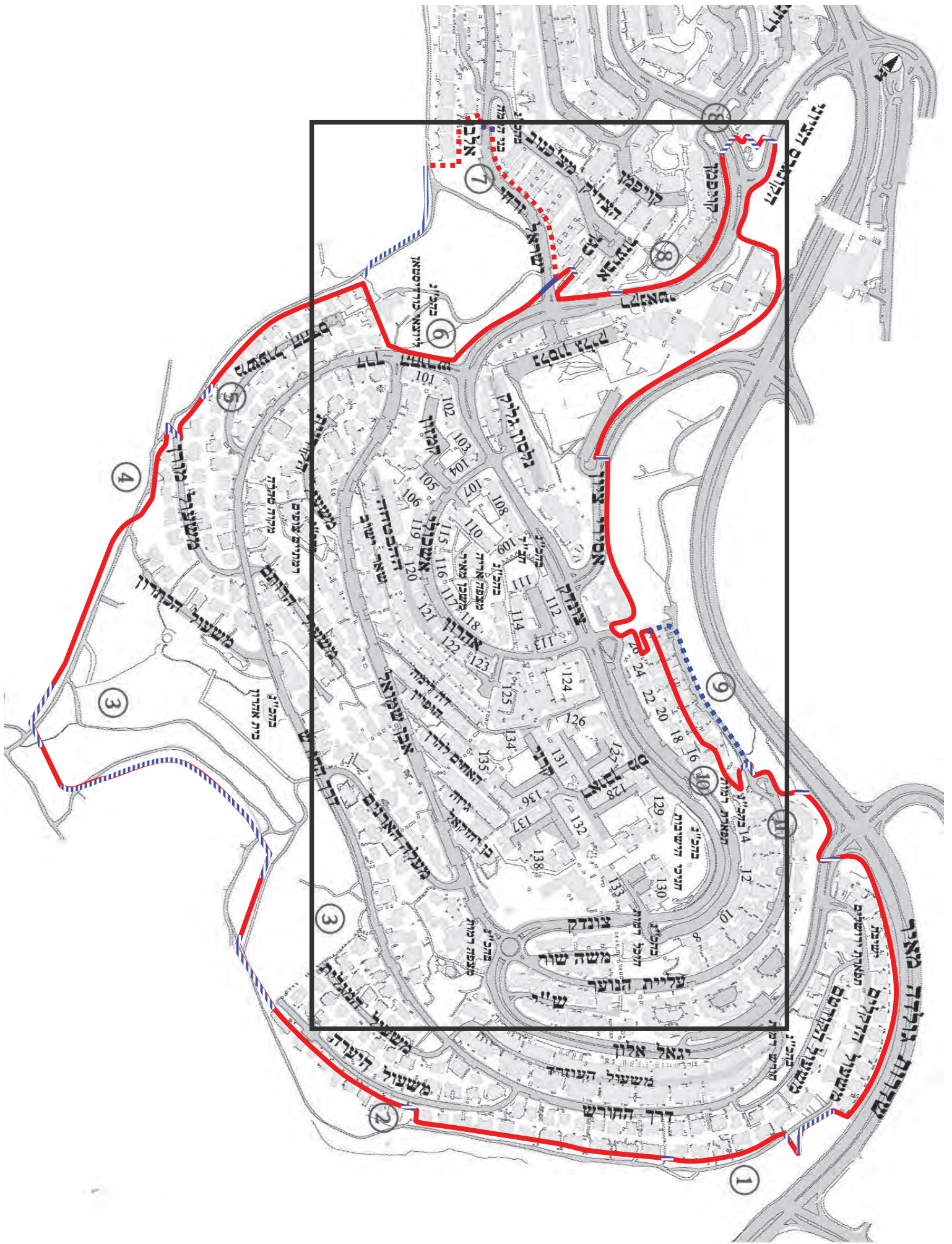

^א שמות לו. ו. ^ב שבת צו: ^ג לשון רש"י שם ד"ה מחנה לויה ^ד שבת ב. ד"ה פשט ^ה שמות ט"ז. כ"ט. ^ו עיין עירובין יז: ובתוס' שם. ^ז סי' שמ"ו סעיף א' ^ח שבת דף ו. ^ט שבת ו. ^י סי' שמ"ה סעיף ז' ^{יא} שבת צט. ^{יב} עיין הגהות רעק"א סי' שמ"ה סי' מה שצ"ח לשביתת יו"ט או"ח סי' ה' וע"ע בנתיבות שבת פ"ג הערה ב' וע"ע במנחת ח"ב סי' ל"ה אות י"ט. אמנם במשנה הלכות ח"ו סי' פ"ו היקל בזה. ^{יג} כן דעת האג"מ או"ח ח"ה סי' כ"ח אות ג', אמנם בנתיבות שבת פ"ג הערה ב' התקשה בדבריו. ^{יד} כן כתב בטור וכן הוא ברשב"א וכן פסקו להלכה בחיי אדם (כלל מ"ט סי"א) ובשו"ע הרב (סי' שמ"ה סעיף י"א) ^{טו} שבת צח. ^{טז} סו"ס שמ"ו ס"ק ל"י ^{יז} פרק ג' הערה ו' ^{יח} ריש סימן שמ"ה ^{יט} או"ח סי' נ"ב ^כ סי' רס"ו ס"ק ז' ^{כא} סי' ס"ב ס"ק כ"ב ^{כב} עיין קובץ אליבא דהלכתא (חברת אהבת שלום) גליון ע"ב עמ' ס"ה שהביאו כן בשם הגאון ר' משה שטרנבוך שליט"א והגאון ר' נתן קופשץ שליט"א וכ"כ אף בשו"ת משנה הלכות ח"ח סימן ק"ע. ^{כג} עיין קובץ אליבא דהלכתא (חברת אהבת שלום) גליון ע"ב עמ' פ"ח הערה 113. ^{כד} וכן כתב הנתיבות שבת פ"ג הערה ז' וכן שמעתי מהגר"מ רוזנר שליט"א ומהגר"י דזימיטרובסקי שליט"א. וע"ע מנחת שלמה תנינא לט – ב עמ' צ"ז ואגר"מ או"ח ח"ה עמ' ק"י שאף בדבריהם מבואר לכאורה כן. ^{כה} וכן הוא בדפוס ראשון ^{כו} עבודת הקודש לרשב"א שער ב' אות ד' ^{כז} עיין מאירי ו. ^{כח} שו"ת הריב"ש סי' ת"ה ^{כט} ח"א סי' ל' ^ל סי' שמ"ה ס"ק ו' ^{לא} סי' שמ"ה ס"ק כ' ^{לב} או"ח ח"א סי' ק"מ ^{לג} תנינא סי' ל"ט ריש אות ב' ^{לד} פרק כ"ח הערה נ"א ^{לה} ו. ד"ה רשות הרבים ^{לו} נט. ד"ה עיר של יחיד ^{לז} כן הביא החכמת הלב בעמק החכמה סי' ו'. ^{לח} עיין תשובות והנהגות ח"ה סי' ק"ב שהסתפק בזה ולכאורה משמעות דבריו שם להחמיר בזה. ^{לט} כן שמעתי מבעל ה"תיקון מבואות" ^מ כן ביאר את דבריו הריטב"א דף נט. והובאו דבריו בביאור"ל שמ"ה ד"ה שאין שישים ריבוא. ^{מא} כן הורה הגאון ר' מאיר רוזנר שליט"א ^{מב} בקונטרס "דרך הרבים" ^{מג} סי' שמ"ה ס"ק כ"ג ^{מד} חלק ח' סימן צ"ז ^{מה} סי' שמ"ה ביאור"ל ד"ה שאין סי' ריבוא. ^{מו} ח"ח סי' קע"ז – ב בתחילתו ^{מז} עיין סי' שס"ג סעיף א' ביאור הלכה ד"ה אסרו חכמים ודלא כדעת הרמב"ם שסובר שצריך ג' מחיצות ולחי ברוח הרביעית ^{מכ} סי' שס"ג סעיף א' ובמ"ב ס"ק ב' ביאר הטעם שהצריכו תיקון ברוח הרביעית ^{מט} סי' שס"ג סעיף כ"ו בסופו ^נ סי' שמ"ה סעיף ה' ^{נא} סי' שמ"ה סעיף ג' ^{נב} שבת ג: ד"ה בעי אביי ^{נב} ישעיהו פרק י' פסוק כ"ח ^{נד} שבת ו. ד"ה כרמלית ^{נז} בפירוש המשניות ריש פ"א דמסכת שבת ^{נח} שבת ח. וברש"י ד"ה פחות מכן ונפסק להלכה במג"א סי' שמ"ה ס"ק ד' ובמ"ב ס"ק ט"ז ^{נח} ועיין עוד פרטים בזה בסי' שמ"ה סעיף ד' ובמשנ"ב שם ^{נח} עירובין עז. ונפסק להלכה בסי' שמ"ו סעיף ב' ^{נח} שמ"ו סעיף א' שהכלל הוא שהיכא שמביא יש אומרים ויש אומרים שהלכה כיש האחרון ^ס סי' שע"ב סעיף ו' ^{סא} סי' ע"ב ס"ק ו' ^{סב} סי' ע"ג סו"ס ס"ק ט' ^{סג} כן שמעתי מהגר"י דזימיטרובסקי שליט"א ומהגר"מ רוזנר שליט"א וע"ע מה שהקשה על דברי החזו"א הנ"ל בחוברת אליבא דהלכתא גליון ע"ב עמ' מ"א ס"ק ח' ^{סד} סי' שמ"ה סעיף ח' ^{סה} סי' שמ"ה סעיף ח' ולפי גירסת המ"ב ס"ק כ"ה ^{סו} סי' שמ"ה ד"ה ומתקצרין ^{סו} סי' שמ"ה סעיף י' ^{סו} סי' שמ"ה סעיף י"א ^{סז} פרק י"ז סעיף ג' ^{סז} שם הערה י"ח ^{סז} וכן הביא בספר תיקון מבואות ^{סז} סי' שס"ד סעיף ב' ^{סז} סי' שמ"ה ס"ק כ"ב ^{סז} לגאון ר' אוריאל אייזנטל שליט"א קונטרס בעניני עירובין סימן ה' ^{סז} עירובין קא. ^{סז} כן בדק הגאון ר' מאיר רוזנר שליט"א ^{סז} פרק ס"ג סעיף מ"ה ^{סז} כן הביא בשמו בעל ה"תיקון מבואות" שליט"א ^{סז} ח"ה סי' ק"א ^{סז} שו"ת משנה הלכות ח"ח סי' ע' והלאה ^{סז} ואף בשם הגר"ח שיינברג צוק"ל מטו סברא זו ^{סז} סי' שמ"ה סעיף ח' ד"ה שאין ^{סז} סימן כ"ו ^{סז} סי' שס"ד ס"ק ח' ^{סז} כן הביא בקונטרס דרך הרבים, יעו"ש אריכות נפלאה בזה ^{סז} כן הביא בקונטרס דרך הרבים (מהדורת ביקורת) עמ' 22 ^{סז} פרק ס"ג סעיף מ"ו ^{סז} פרק י"ז הערה י"ז ^{סז} הסברות הנ"ל הוזכרו בשמירת שבת כהלכתא פרק י"ז הערה י"ז ובספר "סובו ציון" להגר"א נבנצל שליט"א סי' קכ"ג ^{סז} פט"ז מהלכות שבת ה"ט"ז והובאו דבריו בשו"ע סימן שס"ב סעיף י' ^{סז} כ"כ במ"מ שם וכן פסק המג"א סי' שס"ב ס"ק י"ז והמ"ב סי' שס"ב ס"ק נ"ח ^{סז} הלכות סוכה פ"ד הי"ב ^{סז} סי' ע' ס"ק י"ב ^{סז} מנחת שלמה תנינא סי' ל"ט (מהדורה חדשה) אות א' ד"ה מיהו ^{סז} סי' שס"ב ס"ק מ"ב [וכתב שם בדעת הסמ"ג הסמ"ק שסוברים כרמב"ם ובדעת הרמב"ם גופיה הסתפק בזה] ^{סז} סי' שמ"ו ס"ג ד"ה הבולטין ^{סז} סי' ע"ט ס"ק ו' ^{סז} סי' שס"ב ס"ק נ"ט

גליון זה לא הוגה בכדי הצורך - ואין לסמוך עליו להלכה ולמעשה

ולעירב עירובו

מהדורת ביקורת מתוך "כיצד עושים עירוב"

ערב זמן מתן תורתנו התשע"ב

פרק ד'

חשש "אתו רבים ומבטלי מחיצתא"

במשנה בפרק שני דעירובין^א התבאר כי הקילו חכמים להקיף את השטח סביב באר הרבים ב"פסי ביראות" (המכונים "דיומדין") בכדי שייחשב רשות היחיד, כך יוכלו עולי רגלים לדלות מים מהבאר על מנת להשקות את בהמותיהן. [ציור ד1]

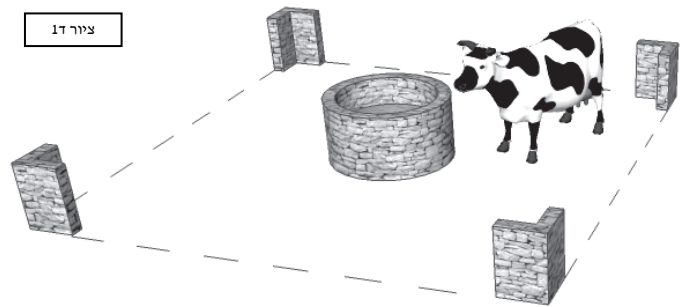

בהיתר זה התחדש כי גדרות אלו מחשיבות את השטח המוקף כרשות היחיד [לדינים מסוימים], אף שהפרצות בין הגדרות רחבות מעשר אמות, (והוא לדעת ר' יהודה שם) ואין בהן "עומד מרובה על הפרוץ", דהיינו, הפרצות רחבות מהמחיצות. [עיקרי הדינים של פסי ביראות התבארו ב"הוספות והערות"]

נחלקו תנאים במקרה בו רשות הרבים עוברת בין מחיצות פסי הביראות, אם מבטלים הרבים שעוברים דרך המחיצה את שם המחיצה. [ציור ד2]

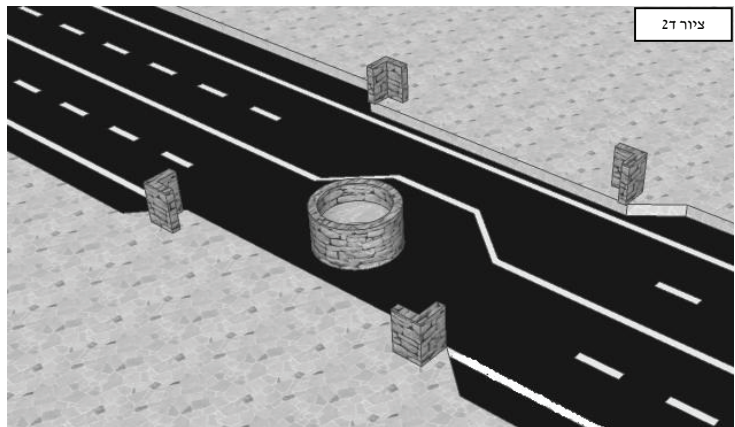

נא לא להוסיף אמת המזרע!

דבר העורך

בסיעתא דשמיא מוגשים לפני יושבי בית המדרש פרקים נוספים מתוך הקונטרס "כיצד עושים עירוב" אשר יבאר את עיקרי ההלכות של בניית עירוב מהודר, על פי האופן בו נבנה העירוב המהודר בשכונת רמות ב'.

מתחילה, נועד קונטרס זה עבור מי שלא עסק במסכת עירובין מעולם, אך עם כתיבת הדברים ושימוש חכמים התבררו נושאים שיהיו לתועלת אף לתלמידי חכמים הבקיאים בהלכות אלו.

בפרקים אלו מתבאר דין "אתו רבים ומבטלי מחיצתא". שהוא אחד הטעמים העיקריים אשר בגללם ראוי להחמיר לא לסמוך על עירוב עירוני, ואף לא על עירוב שכונתי רגיל.

אמנם, ראוי לציין כי יש לשאול מורה הוראה אם להחמיר שלא לסמוך על העירוב, כי לעיתים יש בזה משום "חומרא דאתי לידי קולא". ועיין מה שמובא בשם הגרש"ז אויערבאך זצ"ל ב"הליכות שלמה" תפילה, פרק ד' הערה 95.

אשמח לקבל הערות אל הכתובת הנ"ל:

"לערב עירובי"

רח' ראובן מס - 128/19

רמות ב' ירושלים 97236

או בכתובת דואר אלקטרוני:

Eruv.ramot.b@gmail.com

אין לסמוך על הדברים הלכה למעשה כלל וכלל !!!

רבי יהודה סובר כי "אתו רבים ומבטלי מחיצתא" וחכמים חולקים. [וכן בגמ' שם נחלקו ר' יוחנן ור' אלעזר בדין זה, דעת ר' יוחנן שהלכה כר' יהודה, ומכיוון שאנשים רבים עוברים דרך הפרצות שבגדר, בטל שם "מחיצה" מהגדר, והמחיצה פסולה. רבי אלעזר חולק וסובר שהלכה כחכמים והגדר נחשבת למחיצה כשרה אף שהרבים עוברים דרך הפרצות].

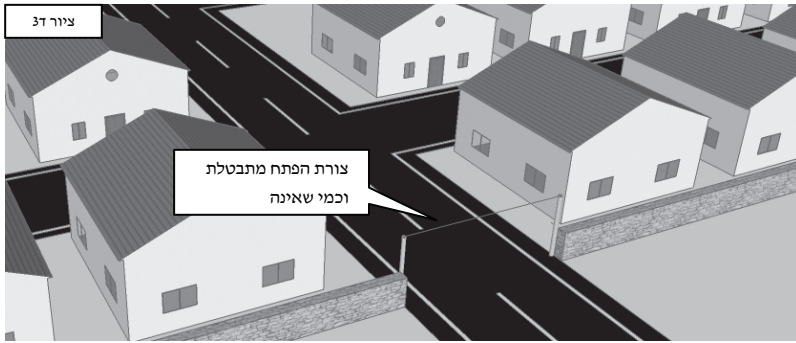

אף שהמחלוקת בגמ' היא לגבי מחיצה של "פסי ביראות", מ"מ מבואר מדברי הראשונים שם³ כי נדון זה שייך אף בסוגי מחיצות אחרות, לדוגמא: במקרה בו הרבים בוקעים ועוברים דרך צורת הפתח. [צויר ד³]

ברוב העירובים השכונתיים מצוי נדון זה, כאשר כביש [או שביל וכדו'] הנחשב כרשות הרבים [או בחשש רה"ר] חוצה את השכונה מצד לצד. במקרה כזה, גם

אם מקיפים את השכונה בצורות הפתח וכדו' [הנחשבות מבחינה הלכתית כגדר], מכל מקום, כיוון שגדרות אלו אינן מונעות את הרבים מלעבור דרכן ולהיכנס אל השכונה, לדעת רבי יהודה, מבטלים הרבים העוברים דרך הכביש הנ"ל את שם המחיצות של השכונה.

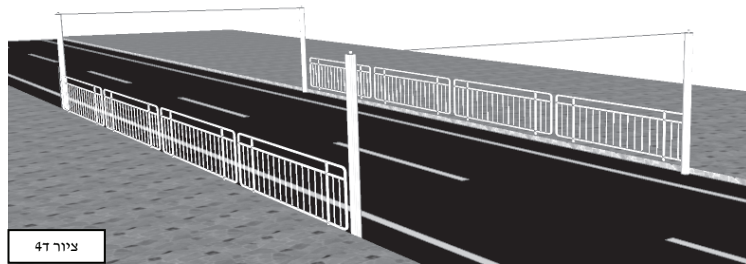

כך לא ניתן יהיה כלל, לדעת ר' יהודה [ור' יוחנן], לגדור רשות הרבים בצורת הפתח, שכן הרבים העוברים תחת צורת הפתח יבטלו את שם המחיצה והמקום יחזור להיות מפולש מצד לצד ויחשב כרשות הרבים. [צויר ד⁴]

לשיטתם ניתן לגדור רשות הרבים רק בעזרת מחיצה המונעת מהרבים לעבור דרכה, או בדלתות הננעלות בלילה [המונעות על כל פנים מעבר בלילה], באופנים אלה שם המחיצה אינו בטל.

אמנם, חכמים [ור' אלעזר] חולקים על דין "אתו רבים ומבטלי מחיצתא" ואומרים כי אף אם רבים עוברים דרך המחיצות, מכל מקום, אין הם מבטלים את שם המחיצה. ואם כן גם צורת הפתח אשר בתוכה עובר כביש [או דרך עפר] רחב ט"ז נחשבת כגדר, ומחשיבה את השכונה לרשות היחיד. אמנם, לדעתם יש חיוב מדרבנן לקבוע דלתות בפתחים של רשות הרבים ויתבאר לקמן.

רוב הראשונים פוסקים כדעת רבי יהודה [ור' יוחנן] כי "אתו רבים ומבטלי מחיצתא", הרמב"ם לעומת זאת פוסק כחכמים [ור' אלעזר] ולא חושש ל"אתו רבים ומבטלי מחיצתא".

דעת רוב הפוסקים [וכך התקבל להלכה] כי רק רבים העוברים במקום הנחשב לרשות הרבים מבטלים את שם המחיצות. ולכן אף אם יעברו ס' ריבוא במקום בו אין את כל דיני רשות הרבים, מ"מ לא יבטלו רבים אלו את שם המחיצה. [ונח' האחרונים⁴ לשיטת הראשונים שמצריכים ס' ריבוא כדי להחשיב מקום לרה"ר, האם גם לגבי דין אתו רבים צריך ס' ריבוא או לא].

הגמ' אומרת:

"א"ר יוחנן ירושלים [הנחשבת כרשות הרבים] אילמלא דלתותיה ננעלות בלילה חייבין עליה משום רשות הרבים"

מבואר, כי על מנת לגדור רשות הרבים יש לקבוע דלתות בשני צידי רשות הרבים. הראשונים הפוסקים ש"אתו רבים ומבטלי מחיצות" יבארו כי יש צורך בדלתות הננעלות בלילה, והחיוב בדלתות אלו הוא מדאורייתא, דאם לא כן יבטלו הרבים את שם המחיצה. מאידך, הרמב"ם יסבור, כי הצורך בדלתות הוא רק מדרבנן, וזוהי תקנה מיוחדת שתקנו חז"ל, שכאשר מקיפים את רה"ר בגדרות, יש לקבוע דלתות בפתחי הרשות. דלתות אלו אינן צריכות להינעל ומספיק שיהיו ראויות להינעל, ובביאור הטעם בזה עיין "בהוספות והערות".

עתה, מבוארים דברי השו"ע:

"רשות הרבים עצמה אינה ניתרת אלא בדלתות, והוא שננעלות בלילה [היינו כדעת רוב הראשונים, שבדלתות שאינן ננעלות, הרבים העוברים דרכן מבטלים את שם המחיצה שלהן, וחוזר המקום להיחשב כרה"ר] ויש אומרים אף על פי שאין ננעלות אבל צריך שיהיו ראויות להינעל, שאם היו משוקעות בעפר מִפְנֵה אותן ומתקנן שיהיו ראויות לינעל" [היינו

כדעת הרמב"ם, שאינו חושש ל"אתו רבים", וסובר כי המקום מדאורייתא נחשב כרשות היחיד, אולם מכל מקום מדרבנן צריך שיהיו דלתות לרשות].

נמצינו למדים, כי קשה לתקן עירוב שכונתי במחיצות כדן, שכן ברוב הכבישים יש להדר ולחשוש שדינם כרשות הרבים [במיוחד בעיר בה מצויים שישים ריבוא], וכאמור לדעת ר' יהודה, לא ניתן לגדור רשות הרבים על ידי צורת הפתח, ואף שניתן לגדור באמצעות דלתות, אך התבאר כי יש לנעול את הדלתות בלילה, מה שקשה להיעשות מבחינה מציאותית.

הסבר מנהג העולם שלא חששו בזה

הביאור הלכה¹ מתקשה אך נהגו העולם שלא לחשוש לדעת רבי יהודה, שהרבים מבטלים את מחיצות העירוב של שכונה בה כבישים [או שבילים] בחשש רשות הרבים, אף על פי שזהו חשש איסור דאורייתא. ומלמד עליהם זכות, שסוברים כשיטת הרמב"ם שפסק כרבנן, שאין הרבים מבטלים את המחיצות, כך נחשב המקום כרשות היחיד מדאורייתא. ואף על פי שיש חיוב שיהיו דלתות בפתחים של רשות הרבים, מכל מקום כיוון שכל החיוב בעשיית דלתות הוא רק מדרבנן, ניתן לעניין דין זה להקל ולומר שהמקום אינו נחשב כרשות הרבים אלא ככרמלית, מכיוון שלא עוברים בו שישים ריבוא כל יום. ובכרמלית אין צורך לקבוע דלתות וניתן לגודרה אף בעזרת צורת הפתח בלבד, שהרי רק ברשות הרבים נאמר הדין ש"אינה ניתרת אלא בדלתות".

ומכל מקום מסיים הביאור הלכה וכותב "ועל כן, אף דאין למחות ביד העולם שנהגו להקל, אבל בעל נפש יחמיר לעצמו כי יש בזה גרר דחיוב חטאת" עכ"ל.

ועיין בחזו"א² הסובר שברה"ר המוקפת בצורות הפתח בלבד (ללא עומד מרובה או דיומדין), לכולי עלמא "אתו רבים ומבטלי מחיצתא" ונחשבת אף לדעת חכמים כרשות הרבים גמורה מדאורייתא, וב"הוספות והערות" מובאת שיטתו בתוספת ביאור.

ועיין עוד ב"הוספות והערות" שהתבאר שם כי יש לפקפק האם לימוד זכות זה של המשנ"ב מועיל אף לטלטל בירושלים, [בה מצויים שישים ריבוא]. עוד התבאר שם האם יש לקבוע צורת הפתח בנוסף לדלתות או שמספיקות דלתות בלבד, כן הובאה שם דעת החזו"א המבאר כיצד נחשבים רוב הרחובות לרשות היחיד.

יש לציין שכל החשש הנ"ל הוא לפי הפוסקים הסוברים שפוסקים כר' יהודה שאנו רבים ומבטלי מחיצתא. אך יש פוסקים [החזו"א, שו"ע הרב, ועוד] שפוסקים כרבנן ולשיטתם אין את החשש הנ"ל ועיין ב"הוספות והערות" ובהערה מספר 8 שם.

האופן בו תוקנו המחיצות בשכונה ללא חשש "אתו רבים"

ציור 5ד



כאמור לעיל (פרק א'), מקום שהוקף מג' רוחותיו על ידי מחיצות נחשב כרשות היחיד מדאורייתא, ורק מדרבנן יש לתקן את הרוח הרביעית ע"י צורות הפתח. [ציור 5ד]

לכן, אם תוקף השכונה מג' רוחותיה במחיצות גמורות, אזי תחשב השכונה [כולל הכבישים שבתוכה] כרשות היחיד מדאורייתא, ככל מקום המוקף מג' רוחותיו. אמנם במקרה ועובר דרך אחת המחיצות כביש [או שביל] הנחשב כרשות הרבים, יבטל כביש זה את שם המחיצה מדין "אתו רבים ומבטלי מחיצתא" ושוב לא תהיה השכונה מוקפת מג' רוחותיה.

ציור 6ד



וליתר ביאור, בשכונתנו [ציור 6ד] השטח הנמצא בין המחיצות, הכבישים הראשיים של השכונה העוברים בו [יגאל אלון, צונדק,

במציאות בנויה גדר זו עם צורות הפתח ועם "עומד מרובה" וכפי שהתבאר בפרק ג'

דרך החורש וכו'), נחשב כרשות היחיד מדאורייתא כיוון שמוקף מג' רוחות. ואין חשש ל"אתו רבים" שיבטלו את שם המחיצה כיוון שהכבישים הראשיים אינם עוברים דרך אף אחת מג' המחיצות. אילו היה רחוב "דרך החורש" מתחבר ל"שדרות גולדה מאיר", דרך רוח א' [ציור 7ד], היו הרבים העוברים ברחוב זה מבטלים את שם המחיצה של רוח זו. ממילא לא הייתה השכונה מוקפת מג' רוחות, והעירוב היה נפסל.



לפי האופן בו נבנתה השכונה, ניתן לתקן מחיצות סביבותיה בצורה המהודרת ביותר ללא כל חשש ל"אתו רבים ומבטלי מחיצתא".

בפרק הבא תתבאר הדרך בה תוקנו מחיצות השכונה כולה על פי האופן הזה. ב"הוספות והערות" יבואר בס"ד הטעם מדוע יש לתקן את כל שלש הרוחות במחיצות של "עומד מרובה על הפרוץ" וכדלעיל בשיטת הרמב"ם, [פרק ג'] ומדוע אינה מספיקה מחיצה של צורות הפתח.

^א עירובין כב. ^ב ציור זה הינו ע"פ רש"י עירובין כ. ד"ה מפסקתן ^ג עיין עירובין כב. תוד"ה והא ועוד ^ד בציור זה מבואר שאף צוה"פ שיש לה "עומד מרובה" מתבטלת והוא לדעת הרמב"ם ודלא כדעת הרמב"ם במלחמת דף כ"ב ^ה עיין סי' שס"ג סעיף לו בביאור"ל ד"ה הוי כמחיצה ובחזו"א סי' ק"יח ס"ק י"ב ^ו עירובין כב. ועי' ברא"ש פ"א סי' ח' ^ז סי' שס"ד סעיף ב' וביאור דבריו הוא לפי הביה"ל ד"ה והוא ודלא כדברי החזו"א סי' ע"ד ^ח סי' שס"ד ד"ה ואחר ^ט חזו"א סי' ע"ד ס"ק ב,ג,י

הוספות והערות

דין פסי ביראות

באר נחשבת כרשות היחיד, כיוון שהיא רחבה ד' טפחים על ד' טפחים ועמוקה י' טפחים. לכן, אסור היה להוציא מים מן הבאר החוצה, כיוון שמוציא מרשות היחיד לכרמלית. [או לרה"ר]. באו חכמים והקילו להקיף את השטח סביב באר הרבים ב"פסי ביראות" [פסים של בורות] כך ייחשב כל השטח המוקף כרשות היחיד לעניין שיוכלו לשאוב מים מן הבאר ולהשקות את הבהמות.¹

פסי הביראות עשויים מארבעה "דיומדין" [דיו- שני, מדין- עמודים]- עמוד פינתי הבנוי משני עמודים, כאשר כל עמוד רוחבו אמה גובהו י' טפחים ועוביו משוה. על ידי העמדת ארבעה דיומדין בארבע פינות נחשב השטח שבין הדיומדין כרשות היחיד. המרווח בין העמודים יכול להיות עד שלוש עשרה אמות ושליש. [והוא כדעת רבי יהודה במשנה שם]. אם מעוניינים להקיף שטח גדול יותר, יש להוסיף עוד פסים [עמודים] באמצע, [ציור 8ד] ובלבד שהמרחק בין הפסים לא יעלה על שלוש עשרה אמות ושליש.

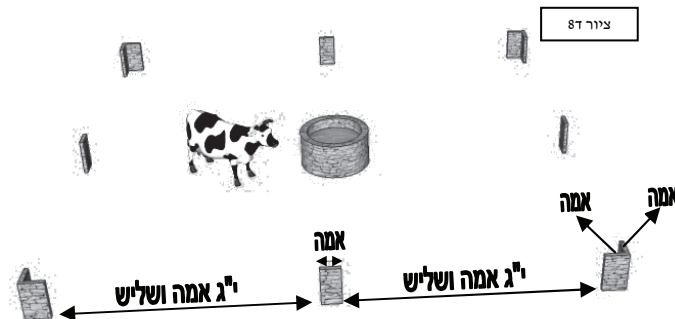

[אין חיוב שהבאר תהיה במרכזו של היקף המחיצות, ומועיל אף אם הבאר בצד ההיקף [וכמו בציור 2ד], ובלבד שיהיה מקום לראשה ורובה של פרה בין המחיצות לבאר].

¹ ומבואר בגמ' שאף עולי הרגלים, כאשר אינם יכולים להיכנס לתוך הבאר לשתות, הותר להם לשאוב מים מן הבאר אל בין פסי הביראות.

האם נחשבות צורות הפתח כ"שם ד' מחיצות"?

בגמ' (כב.) מבואר כי חכמים הסוברים שאין הרבים העוברים מבטלים את שם המחיצה, הוא דווקא היכא שיש "שם ד' מחיצות". זאת אומרת, הטעם שחכמים החשיבו את פסי הביראות כגדר, אף במקרה בו הרבים בוקעים בין הפסים, הוא משום שיש להן "שם ד' מחיצות", - השטח סביב הבאר מוקף בגדר מארבע רוחותיו. [אף שכל רוח גדורה רק בב' אמות] אמנם במקום בו אין "שם ד' מחיצות" אין גדר מארבע רוחות, אף לדעת חכמים "אתו רבים ומבטלי מחיצתא".

החזו"א (סי ע"ד ס"ק י') כותב כי היקף שנעשה על ידי צורות הפתח בלבד [ללא עומד מרובה על הפרוץ] אינו נחשב כ"שם ד' מחיצות" ולכן ברשות הרבים הגדורה ע"י צורות הפתח בלבד, יבטלו הרבים העוברים תחת צורות הפתח את שם המחיצה אף לדעת חכמים הסוברים כי אין אומרים "אתו רבים ומבטלי מחיצתא".²

לעומת זאת, מסתימת דברי המשנה ברורה (שס"ד ס"ק ח"ג) שלא הזכיר דין זה משמע שסובר כי צורות הפתח נחשבות כ"שם ד' מחיצות". לכן לדעת חכמים נחשבות צורות הפתח כמחיצות מדאורייתא על אף הרבים שבוקעים ועוברים דרכן. עם זאת, כותב

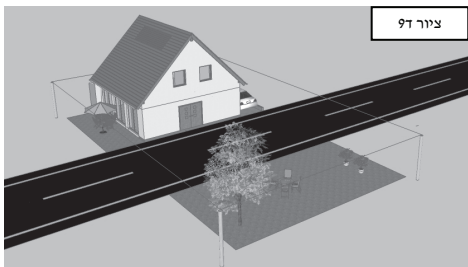

המשנ"ב, כי אף לדעת חכמים יש חיוב מדרבנן לקבוע דלתות לרשות הרבים המוקפת בצורות הפתח. [וכפי הנראה ההבנה בזה היא שעל כל פנים, צורות הפתח גרועות מדיומדין, דבדיומדין לא בעינן דלתות כלל אף מדרבנן, ובצוה"פ בעינן דלתות הראויות לינעל].

להאמור, לא ניתן להקיף שטח בו עוברת רשות הרבים על ידי צורות הפתח בלבד [צויר ד' 97]. לדעת המ"ב הוא משום שבעינן דלתות מדרבנן. [ולדעת חכמים יספיק

בדלתות הראויות לינעל], ואילו לדעת החזו"א העירוב פסול מדאורייתא, כיוון שאין לצורות הפתח שם ד' רוחות, ולכולי עלמא אתו רבים ומבטלי מחיצתא. ולשיטתו יהיה צורך מדאורייתא בדלתות הננעלות בלילה או הראויות לינעל.

האם מועיל לימוד הזכות של ה"משנה ברורה" בירושלים?

נהגו העולם להקל לסמוך על עירוב שנעשה ע"י צורות הפתח, אף במקומות בהם יש לחשוש כי נחשבים כרה"ר. וביאר המ"ב שסוברים כדעת הרמב"ם הפוסק כדעת חכמים [וכר' אלעזר] כי אין אומרים אתו רבים ומבטלי מחיצתא. ומועילות מחיצות של צורות הפתח להגדיר מקום כרשות היחיד מדאורייתא.

ואמנם, אף שמדרבנן, יש לקבוע דלת ברה"ר [אף אם הקיפו את המקום בצורות הפתח] מ"מ מוסיפים להקל ולומר כי אין המקום נחשב כלל כרה"ר, כיוון שאין עוברים בו שישים ריבוא, ובכרמלית אין צורך בדלת.

והנה הובא לעיל [פרק א'] כי בירושלים כיוון שמצויים בה ס' ריבוא, יש לחשוש בכל מקום הרחב ט"ז, כי נחשב לרה"ר לכולי עלמא. וא"כ אין אנו יכולים לומר כדלעיל [לגבי החיוב דרבנן לקבוע דלת ברה"ר] – שהמקום נחשב ככרמלית כיוון שאין עוברים בו שישים ריבוא, שהרי בירושלים יש לחשוש לרה"ר בכל מקום.

[א.ה. ולכאורה ניתן ליישב שלגבי הדין דרבנן שצריך דלת ברה"ר, אפשר לומר שאינו נחשב כרה"ר משום שבעינן מפולש מצד לצד שלא בעקמימות. או שבעינן שיעברו ברה"ר שישים ריבוא כל יום ולא מהני מה שמסור לשישים ריבוא, או כהסברו של החזו"א כדלקמן].

וב"ארחות שבת" הביאו שכל המנהג לסמוך על עירוב של צורות הפתח היה דווקא בעיירות שלא היה בהם שישים ריבוא, אך בערים הגדולות לא נהגו לסמוך על עירוב זה. ולעניין הלכה למעשה יש לשאול מורה הוראה.

כיצד נחשבים רוב הרחובות כרשות היחיד מדאורייתא לדעת החזו"א

החזו"א (סי' ק"ז ס"ק ה-ז) כתב כמה חידושים גדולים להלכה, ולדבריו יוצא שכמעט ואין רשות הרבים ברחובות שלנו. [אך יהיה שייך רה"ר בסרטיא ובפלטיא וכמו שהתבאר בפרק א.].

החזו"א מחדש ג' חידושים:

² ולדבריו, השו"ע בסי' שס"ד ס"ב שכתב "רשות הרבים אינה ניתרת אלא בדלתות" היינו לכו"ע משום שצוה"פ לא נחשבת לשם ד' מחיצות ולכו"ע "אתו רבים ומבטלי מחיצתא". והביא השו"ע שיש מח' אילו דלתות מפקיעות את בקיעת הרבים, האם בעינן דווקא דלתות הננעלות בלילה או שאפי' דלתות הראויות לינעל מפקיעות את בקיעת הרבים. וזה דלא כהסברו של הביאור הלכה בדברי השו"ע שהתבאר לעיל.

³ וע"ע בביה"ל סי' שס"ב ד"ה כשכל הרוחות.

א. סובר כדעת הרמב"ם שפוסק כחכמים כי אין אומרים "אתו רבים ומבטלי מחיצתא", וממילא אין הרבים העוברים מבטלים את שם המחיצה, וכתב שכן סוברים רוב הראשונים.

ב. פוסק כי מקום הגדור מגי רוחותיו ע"י "עומד מרובה על הפרוץ" נחשב כגדור מדאורייתא.⁴ אף אם יש בו פרצות רחבות מ"אמות [ללא צוה"פ] ורק מדרבנן פרצה הרחבה מ"א אוסרת.

ג. מוסיף לחדש עוד כי כאשר מקום נחשב כרשות היחיד, יכול הוא לשמש כגדר לרחובות הפתוחין לו.

כך, נחשבות רוב השכונות לרשות היחיד מדאורייתא, אמנם מכל מקום יצטרכו מדרבנן להקיף את השכונה בצורות הפתח. וביתר ביאור: [ציור ד10]

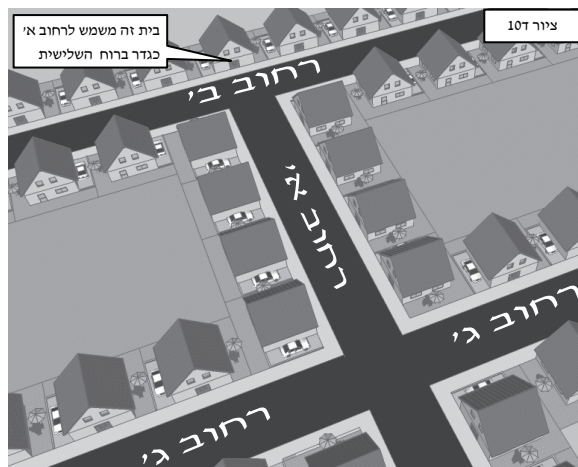

רחוב א' נחשב לרשות היחיד מדאורייתא, בניני המגורים שבצידי הרחוב יוצרים "עומד מרובה על הפרוץ" וגודרים את שתי הרוחות המקבילות, הרחוב מסתיים בבנין [שנמצא ברח' ב'] הגודר אותו מהרוח השלישית. כך יש ברחוב הנ"ל עומד מרובה- יותר גדרות [בתים המשמשים כגדרות] מאשר פרצות בין הגדרות. ואמנם אף שיש פרצות הרחבות מ"א אמות [בין הבתים] מ"מ נחשב המקום לפי החזו"א כגדור מדאורייתא. הרבים העוברים ברחוב ג' דרך רחוב א' אינם מבטלים את שם המחיצות של רחוב א' [דהיינו את מחיצות העומד מרובה על הפרוץ] מכיוון שהחזו"א פוסק כדעת הרמב"ם הסובר כחכמים כי אין אומרים "אתו רבים ומבטלי מחיצתא".

אחר שרחוב א' נחשב כרשות היחיד ממילא משמש הוא כגדר לרחוב ב' ברוח השלישית. [ציור ד11] ובנוסף גדר רחוב ב' בשתי רוחות מקבילות ע"י הבתים שבצידי הרחוב. [באופן שהעומד מרובה על הפרוץ] כך נחשב אף רחוב ב' לרשות היחיד מדאורייתא.

על זו הדרך, נחשבים גם רחובות ד' וה' לרשות היחיד, שהרי אף הם גדורים בשתי רוחות מקבילות ע"י הבניינים באופן של "עומד מרובה" וברוח השלישית הם גדורים ע"י רחוב ב' שנחשב כאמור כרשות היחיד. וכן הלאה ...

אמנם, למרות שהחזו"א כתב בסוף דבריו "ולאמור ההיתר מחוור ומרווח לכרכים שלנו" מכל מקום נמנעים מורי ההוראה מלסמוך על דברי החזו"א הנ"ל הלכה למעשה, אך לפעמים מצרפים את דבריו

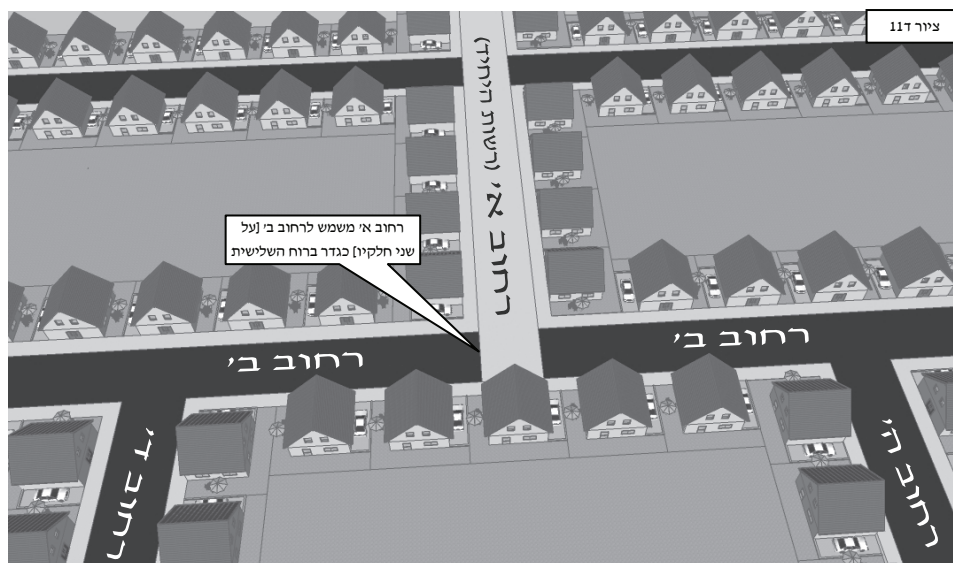

כסניף הלכתי להקל.

[ועיין באגר"מ או"ח ח"ה סי' כ"ח אות ג' שכתב וז"ל "הוא דבר תמוה, שנמצא שהכרכים היותר גדולים הם רה"י, ורק הכפרים ועירות הקטנים ביותר שאין להם אלא רחוב מפולש אחד הוא בדין רה"י. להיפוך מכפי שכל ישראל סבורין שהכרכין שייכין להיות יותר רה"י. וכדכתב הוא בעצמו שבמשנה ברורה (סימן שמ"ה סעיף ח' ביאה"ל ד"ה שאין ששים) כתב שלא כדבריו, ודברי המ"ב הוא שיטת כל ישראל בפשיטות."

וע"ע במנחת שלמה ח"ב סי' ל"ה אות כ"ב [במהדורה הישנה] שכתב כי יתכן שיש לסמוך על דברי החזו"א הנ"ל לענין הוצאת תרופות לחולה הזקוק להם וע"י שיטלטלם בשינוי עי"ש. וע"ע בהליכות שלמה תפילה פי"ד הערה 95]

⁴ ומקום הגדור ע"י עומד מרובה עדיף מ"שם ד' מחיצות" [מושג זה התבאר בקטע הקודם]. ולכן לדעת חכמים הרבים שבוקעים דרך המחיצות לא מבטלים את המחיצה.

בעלון "העירוב" שיצא לאור ע"י ועד העירוב השכונתי – רמות ב' הובא מכתבו של הגר"מ רוזנר שליט"א שהוכיח כי אף החזו"א עצמו לא הסתמך על היתר זה בשביל להתיר רה"ר המסורה לשישים ריבוא ואכמ"ל. [וע"ע בשו"ת אחיעזר ח"ד סי' ח' שמשמע דלא כדבריו]

האם יש צורך בצורת הפתח בנוסף לדלתות?

כתב החזו"א (סימן ע"ח ס"ק א') וז"ל:

"ראינו מתקנים את המבואות בדלתות בלא צורת הפתח במקומות שאי אפשר לעשות צורת הפתח מטעם פקידי העיר, ואת הדלת נועלים פעם אחת ואח"כ פותחים אותם ועומדים תמיד פתוחים. ונראה דאין תיקון דלתות בלא צורת הפתח מועיל כלום שדלת בלא צורת הפתח אינו עושה פתח אלא אם הדלת נעול הוא כשאר מחיצה ובזמן שהפתח פתוח בטלה המחיצה ואסור". עכ"ל.

ומבאר שם (ס"ק ה') כי הטעם שצריך צורת הפתח בכל דלת הוא משום שעיקר המחיצה הוא דווקא צורת הפתח. ורק בגלל ש"אתו רבים ומבטלי מחיצתא" של צורת הפתח, לכן קובעים דלתות המונעות מהרבים לעבור. כך מפסיק המקום להיות רשות הרבים ונחשב ככרמלית, וכרמלית ניתן לכתחילה לגדור ע"י צורת הפתח. אמנם בסי' פ' ס"ק ט' ציין החזו"א כי ה"חתם סופר" חלוק עליו וסובר כי אף דלתות בלא צורת הפתח מועילות. [וע"ע באבני"ז או"ח סי' ר"פ הסובר אף הוא כדעת החת"ס וכן סוברים עוד פוסקים] בעירובים המהודרים של שכונות מטרסדורף ורמות פולין קבעו דלתות עם צורות הפתח בכבישים הראשיים.

בכניסה לירושלים הניח ועד העירוב של בד"ץ העדה החרדית מחסומים ניידים [של המשטרה וכדו'] בצידי הכביש [תחת צורת הפתח] המשמשים כשערים הראויים לינעל, וכן הובא בעלון "מים חיים" [לגרי"א דינר שליט"א] כי אף הגר"ח קנייבסקי סובר כי מחסומים נחשבים כשערים הראויים לינעל ועיין בהערה.⁵ [תיקון זה הוא רק תוספת תיקון ולרווחא דמילתא⁶]

בעלון שהוציא ארגון "דרשו ה' ועוזו" מובאים דברי הגר"י לוקסנבורג שליט"א שעורר כי מצוי בכפרים ובמושבים קטנים שתוואי העירוב מסתמך על שער הכניסה למושב שמעליו אין צורת הפתח [נפתח השער רחב מי' אמות], כך כאשר גוי וכדו' יוצא דרך השער ברכבו ופותח את השער לרווחה, נפסל העירוב [כל זמן שהשער פתוח] לדעת החזו"א.

האם יש מקרים בהם מועילים דיומדין אף בימינו

בגמ' מבואר כי היתר זה נאמר דווקא במקרה בו מקיפים את באר הרבים [ולא בבור הרבים או בבאר היחיד] עבור עולי הרגלים ובארץ ישראל בלבד, ואם כן נמצא כי לכאורה היתר זה אינו אקטואלי כיום. אמנם נראה כי יש אפשרות להסתמך על פסי ביראות אף בימינו וכדלקמן.

בין הפסים נחשב כרשות היחיד מדאורייתא

בגמ' (כ.) אמרינן "איתמר אמר ר' אלעזר הזורק לבין פסי הביראות חייב" ומסבירה הגמ' כי מדובר במקרה בו עשה אדם כעין פסי ביראות ברשות הרבים [ואין בור בין הפסים], לדעת חכמים הסוברים כי אין הרבים מבטלים את המחיצה נחשב השטח המוקף כרשות היחיד מדאורייתא. ולכן מחייב רבי אלעזר את הזורק חפץ מרשות הרבים לבין פסי הביראות, משום שמכניס מרשות הרבים לרשות היחיד.

וכן פסק הרמב"ם שאף בזמן הזה "הזורק מרשות הרבים לבין הפסין חייב הואיל ויש בכל זווית וזווית מחיצה גמורה שיש בה גובה עשרה, ויותר מארבעה על ארבעה והרי הרבוע ניכר ונראה, ונעשה כל שביניהם רשות היחיד. ואפילו היה בבקעה ואין שם ביניהם באר, שהרי בכל רוח ורוח פס מכאן ופס מכאן". עכ"ל

⁵ הגר"ח קנייבסקי נשאל לגבי מחסומים של המשטרה הקשורים בשרשרת וקבועים בצידי הכביש ואפשר להזיז את המחסומים ולחסום את הכביש האם הם נחשבים כדלתות הראויות לינעל? והשיב "מסתבר שכן". אך יש להעיר שבנידון דידן, למעשה אי אפשר לסגור את הכביש הנ"ל בגלל תנועת כלי הרכב. וכבר דנו האחרונים [האבני"ז רע"ג-ח ועוד] בדלתות שאין אפשרות לנעול אותם מכיוון שהשלטונות אינם מרשים האם נחשבים כדלתות "הראויות לינעל". האבני"ז מיקל בזה שכן אם יזדקק השלטון לסגור את הכביש יוכל הוא להשתמש במחסומים אלו לשם כך. ולמעשה, הגר"מ ברלין שליט"א מיקל והגר"מ רוזנר שליט"א מחמיר.

⁶ מכיוון שנפסק להלכה שיש צורך בדלתות הננעלות בלילה, ומחסומים אלו אינם ננעלים כלל, לכן עיקר התיקון הוא ע"י הדיומדין וכדלקמן שהופכים את המקום לרשות היחיד, וממילא אין צורך בדלתות כלל. אך לתוספת תיקון קבעו את המחסומים הנ"ל [הנחשבים כדלתות הראויות לינעל] לפי השיטה שהובאה בשו"ע בשם "יש אומרים" כי ניתן לתקן רשות הרבים בדלתות מעין אלו.

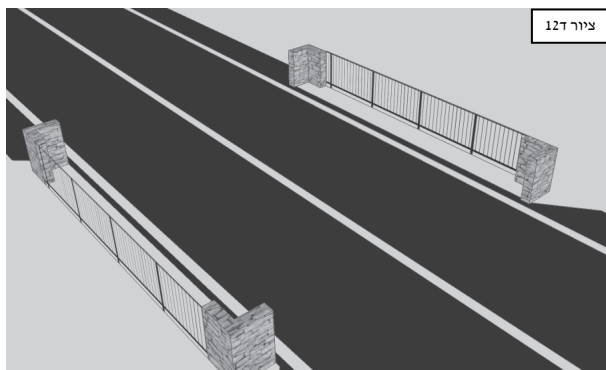

ונראה שאף לדעת ר' יהודה ור' יוחנן הסוברים כי "אתו רבים ומבטלי מחיצתא", אם יהיו שתי רוחות מקבילות גדרות לגמרי כך שאין הרבים בוקעים דרכן [צויר 127] ייחשב השטח בין הפסים לרשות היחיד מדאורייתא. שהרי דעת ר' יהודה כי אף שטח הגדור ע"י שתי מחיצות בלבד כבר נחשב רשות היחיד. שלא כדעת רבנן הסוברים כי רק מקום המוקף בג' מחיצות נחשב כרשות היחיד מדאורייתא. אם כן כיוון שישנן שתי מחיצות גמורות [שאינן נבקעות] הרי שלדעת ר' יהודה השטח בינן נחשב רשות היחיד. ועיין בהערה⁷

האם הלכה כר' יהודה או כחכמים?

התבאר לעיל כי המשנה ברורה חושש כי הלכה כר' יהודה ו"אתו רבים ומבטלי מחיצתא". אמנם הרבה אחרונים [המג"א (מדויק מדבריו סו"ס שס"ג) שו"ע הרב והחזו"א] חלוקים עליו וסוברים כי הלכה כחכמים ואין אומרים "אתו רבים ומבטלי מחיצתא". אם כן ניתן לומר כי מכיוון שהשטח בין הדיומדין הגדור בשתי רוחות וכמו שהתבאר לעיל, נחשב כרשות היחיד מדאורייתא אף

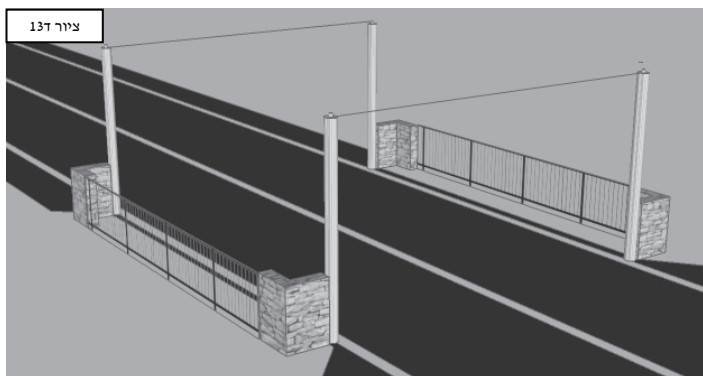

לדעת ר' יהודה. ורק כדי להחשיב את המקום כגדור לשיטתו אף מדרבנן, בעינן ג' מחיצות שאינן נבקעות. מכיוון שכך ניתן להקל ולסמוך על דעת האחרונים, החולקים על המ"ב, ולפסוק שאין "אתו רבים ומבטלי מחיצתא" ואין לחשוש שהמחיצות יתבטלו.⁸ ואם כן נראה לומר שאם יסגרו הפרצות שבין פסי הבראות בצורות הפתח. [צויר 137] ייחשב השטח בין הפסים כרשות היחיד אף מדרבנן, ויהא מותר לטלטל בו **לכתחילה**, ועיין בהערה⁹.

רשות היחיד נחשבת כגדר

בירושלים, בכניסה לעיר [בין גינות סחרוב לגבעת שאול] התקין ועד העירוב של בד"ץ ה"עדה החרדית" פסי ביראות עם צורות הפתח כמו שהתבאר. על מנת למנוע את החשש כי הכבישים בכניסה לעיר נחשבים כרה"ר [שכן הם מפולשים לכביש ירושלים-תל אביב הנחשב כ"סרטיא"], מה שמונע את האפשרות לערב את העיר. פסי הבראות הנ"ל הופכים את השטח שביניהם לרשות היחיד, ורשות זאת גודרת את הכבישים הראשיים [על פי החזו"א הסובר כי רשות היחיד גודרת את השטח שמחוצה לה]. באופן זה ניתן להקל ולפסוק כי אין לחשוש בכבישים הנ"ל לרשות הרבים. פתרון זה הוא לפי הוראתו של הגר"מ ברלין שליט"א, אך יש מורי הוראה המפקפקים בהיתר זה ואכמ"ל.

⁷ אמנם מכיוון שלהלכה פוסקים אחר בתראה- כר' יוחנן ולא רק כדעת ר' יהודה, יש לדעת מהי דעת ר' יוחנן. לדעת תוס' (כב. ד"ה קשיא) והבעה"מ ר' יוחנן סובר כר' יהודה הן באתו רבים ומבטלי מחיצתא, והן לגבי הדין שסגי בב' מחיצות להחשיב מקום כרה"י מדאורייתא. אמנם הריטב"א והרשב"א סוברים כי דעת ר' יוחנן היא מצד אחד כדעת ר' יהודה לגבי אתו רבים ומבטלי מחיצתא, ומאידך כרבנן שבעינן ג' מחיצות על מנת להחשיב מקום כרשות היחיד מדאורייתא. וא"כ לשיטת הריטב"א והרשב"א מקום הגדור בשתי מחיצות גמורות ובב' מחיצות אחרות בהן בוקעים רבים, נחשב לדעת ר' יוחנן כרה"ר מדאורייתא, שכן יש צורך בג' מחיצות שאינן נבקעות.

⁸ אמנם לפי דעת הריטב"א והרשב"א הסוברים כי ר' יוחנן סובר כדעת רבנן שצריך ג' מחיצות כדי להגדיר מקום כרה"י וכמו שהתבאר בהערה הקודמת, יהיה צורך לומר כי הלכה כחכמים [לא כר' יהודה אף לגבי הדאורייתא, ומכיוון שלא אמרינן "אתו רבים ומבטלי מחיצתא" המקום המוקף בצורות הפתח נחשב כרשות היחיד מדאורייתא ומדרבנן. [ואכן לשיטתם הוא דוחק שסומכים על דעת חכמים המקילים שלא אמרינן "אתו רבים" אף לגבי איסור דאורייתא.]

⁹ ומה שמבואר שהיתר זה נאמר רק לעולי רגלים היינו שהחשיבו את השטח שבין פסי ביראות כרשות היחיד אף ללא צוה"פ בין הפסים ואף כשהפרצה בין הפסים רחבה מ"י אמות. אך אם יש צוה"פ בין הפסים ייחשב המקום כרשות היחיד אף בזמן הזה.

מדוע יש צורך להקיף את השכונה בעומד מרובה בג' רוחות?

התבאר, כי יש להקפיד שלא יעברו רבים [בכביש או שביל רחב ט"ז] דרך מחיצות צורת הפתח ויבטלו את שם המחיצה. אמנם, מותר שמחיצות העירוב ייעשו ע"י צורות הפתח הרחבות מט"ז אמה, ובלבד שלא יעבור דרכן כביש או שביל הנחשב כרשות הרבים ויבטל את שם המחיצה. [מסיבה זו, בצמוד ל"יער רמות" ישנן צורות הפתח הרחבות מט"ז אמה, שכן אין שם רשות הרבים העוברת דרך המחיצה.]



ע"פ הנ"ל עולה לכאורה כי במקום הגדור מג' רוחותיו בצורות הפתח בלבד, אם אין רשות הרבים עוברת דרך המחיצות, נחשב המקום כרשות היחיד מדאורייתא לכולי עלמא [ציור 14]. ואין הבדל בין ציור זה לציור 6 שהרי מבחינה הלכתית צורות הפתח שאין

בוקעים דרכן נחשבות כגדר לכל דבר.¹⁰ אמנם, בעירוב השכונתי הקפידו להקיף את ג' הרוחות בגדר גמורה באופן שיש "עומד [גדר גמורה] מרובה על הפרוץ" [צורות הפתח], והטעם בזה הוא כדלהלן.

את רה"ר ניתן לגדור רק ע"י גדרות של עומד מרובה

מדברי התוס' שיובאו להלן מוכח כי אין לגדור רשות הרבים אלא ע"י גדרות של "עומד מרובה על הפרוץ", [דהיינו שרוב הרוח גדורה ע"י גדר גמורה ומיעוטה ע"י צורות הפתח]. ומכיוון שהתבאר לעיל (הוספות והערות לפרק א') כי יש לחשוש לכך שכל ירושלים נחשבת כרשות הרבים, ממילא אין לגדור את השכונה אלא ע"י מחיצות של "עומד מרובה על הפרוץ". וזהו טעם ההקפדה על כך שג' רוחותיה של השכונה יהיו גדורות ב"עומד מרובה על הפרוץ" כפי שהתבאר בפרק הקודם.

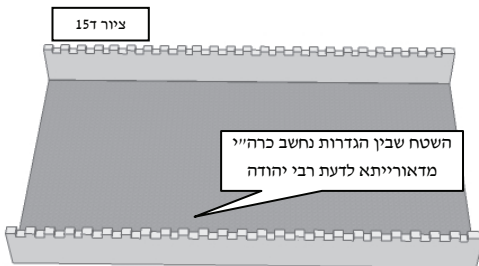

הגמ' בעירובין (כב.) מביאה את דברי רבי יוחנן האומר כי ירושלים אלמלא דלתותיה ננעלות, היו חייבים עליה משום רה"ר. ומקשה התוס' שם, שהרי רבי יוחנן סובר כדעת ר' יהודה האומר כי אף מקום הגדור בשתי מחיצות בלבד נחשב כרשות היחיד מדאורייתא [ציור 15]. וא"כ מה אכפת לן אם דלתותיה של ירושלים ננעלות או לא, הרי כל ירושלים נמצאת בין שתי מחיצות, ונחשבת עקב כך [לדעת ר' יוחנן הפוסק כר' יהודה] כרשות היחיד [עכ"פ מדאורייתא]? [ציור 16]

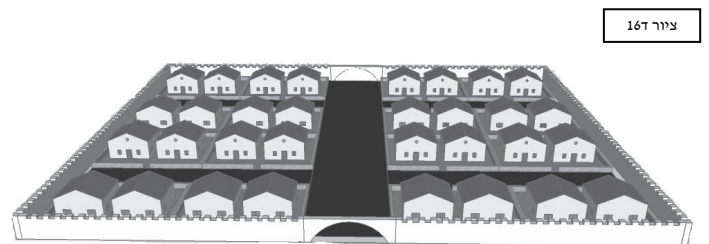
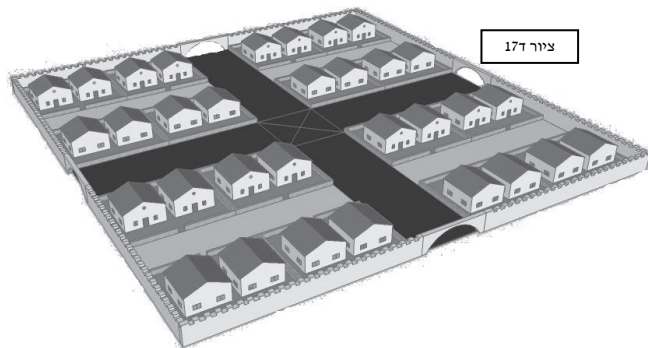

ומתוך תוס' כי יש מקום במרכז העיר אשר מפולש מארבע רוחותיו, ועל מקום זה נאמר שלולא היו דלתות העיר ננעלות

בלילה, היה נחשב כרשות הרבים [ציור 17] – הריבוע המסומן שבמרכז נחשב כרה"ר. ומקשים האחרונים, הרי בשערי ירושלים ישנן צורות הפתח,¹¹ וא"כ גדר המקום הנ"ל מארבע רוחותיו ע"י צורות הפתח ומדוע נחשב כרה"ר? ומוכח מכאן כי תוס' סובר שאין צורות הפתח מועילות לגדור רה"ר, וכי ניתן לגדור רה"ר רק ע"י גדרות של עומד מרובה.

¹⁰ ואף שבערוב השכונתי מקפידים על שיטת הרמב"ם [כמבואר בפרק הקודם] ומצריכים שבשתי רוחות מקבילות יהיה עומד [גדר שלמה] מרובה על הפרוץ [צוה"פ הרחבה מ"י] מ"מ לכאורה אין צורך כי ברוח השלישית יהיה גדר של "עומד מרובה" ומספיקות צורות הפתח.

¹¹ ואין להקשות שצורות הפתח הנ"ל בטלות בגלל הרבים שבוקעים דרכם, משום שצורות הפתח נמצאות בין ב' מחיצות. וכמו שהתבאר לעיל שכל מקום הנמצא בין ג' מחיצות נחשב כרשות היחיד ואין לחשוש בו ל"אתו רבים ומבטלי מחיצתא" כדלעת ר' יהודה שמספיק ב' מחיצות להחשיב מקום לרשות היחיד מדאורייתא צורת הפתח שנמצאת בין ב' מחיצות אין לחשוש בה ל"אתו רבים ומבטלי מחיצתא".

פרק ה'

אופן תיקון המחיצות בשכונה

כאשר עובר דרך צורת הפתח כביש הנחשב רשות הרבים, יש לחשוש לכשרות צורת הפתח [כפי שהתבאר בפרק הקודם], אמנם כאשר מוקף כביש זה בגדר משלש רוחותיו נחשב הוא כרשות היחיד מדאורייתא, ואף אם יעבור הכביש תחת צורת הפתח מכל מקום לא יבטל את שם המחיצה של צורת הפתח.

וביתר ביאור: [עיין ציור ה1] היה מקום לחוש כי הכביש [המסומן בשחור] שנחשב רשות הרבים, מבטל את שם המחיצה מצורות הפתח. אמנם, כיוון שהכביש מוקף בג' מחיצות ממילא אינו נחשב כרשות הרבים ואינו מבטל את צורת הפתח. כך נחשב השטח המסומן באפור כרשות היחיד לכתחילה שכן הוא גזור מארבע רוחותיו. שאר השטח שבין המחיצות [השטח הלבן] נחשב כרשות

היחיד מדאורייתא ומדרבנן יש לתקנו בצורת הפתח ברוח הרביעית.

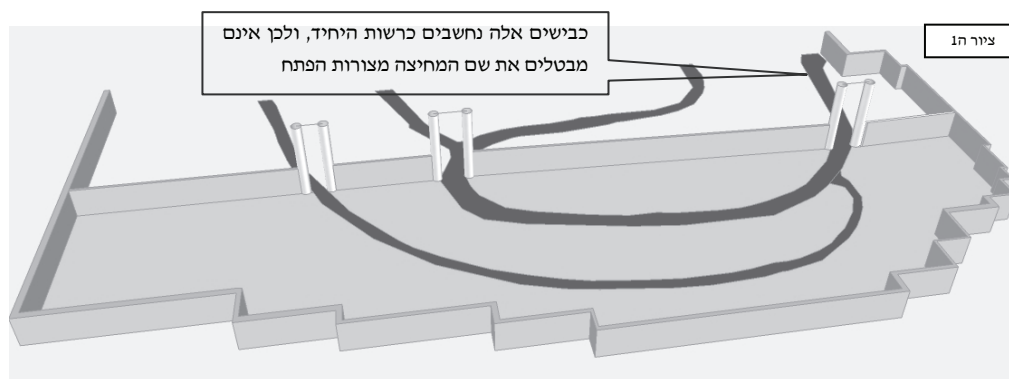

דוגמאות מהשכונה:

צורת הפתח הנמצאת בכניסה לרח' יגאל אלון

בכניסה לשכונה מרח' יגאל אלון ישנן שתי צורות הפתח בשל הטעם שהתבאר וכדלקמן [ציור ה2]. [ליתר ביאור עיין במפה שבסוף העלון]. צורת הפתח א' נבנתה כאשר לא הקפידו עדיין על החשש של "אתו רבים". כאשר באו לתקן את מחיצות השכונה באופן המהודר נוכחו כי צורת הפתח א' אינה בין ג' מחיצות. לכן הוסיפו צורת הפתח חדשה [צוה"פ ב'] אותה קבעו בין ג' מחיצות, כך נחשב הכביש העובר דרכה כרשות היחיד מדאורייתא וממילא אינו מבטל את צורת הפתח. [צורת הפתח א' נשארה על מקומה לגיבוי אם תקרע ח"ו צורת הפתח ב']

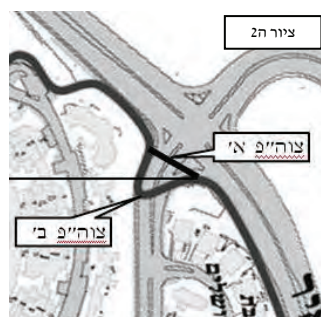

אילו הייתה מתבטלת צורת הפתח בכניסה לרחוב יגאל אלון היא הייתה מבטלת את כל גדר הרוח ה', בשל היותה פרצה הרחבה מ'י אמות. כאשר צורת הפתח הנ"ל אינה מתבטלת ונחשבת כגדר, נמצא שעד רחוב אסירי ציון מוקפת השכונה מג' רוחותיה בגדר שלמה שאינה נבקעת ע"י רשות הרבים [ועיין במפה שבסוף העלון], כך נחשב כל השטח שבין מחיצות אלו לרשות היחיד מדאורייתא.

צורת הפתח ברחוב אסירי ציון

על פי עקרון זה אין מתבטלת אף צורת הפתח החוצה את רחוב אסירי ציון [ציור ה3]. בצדו של רחוב אסירי ציון קבועה גדר [המסומנת בקו כפול] שאמנם אינה משמשת את תוואי העירוב. אך כאשר צורת הפתח החוצה את הרחוב נמצאת בין גדר זו לשאר הגדרות המקיפות את השכונה היא נמצאת בין ג' מחיצות וממילא אינה מתבטלת.



צורת הפתח ברחוב ישראל זרחי

אף צורת הפתח החוצה את רחוב ישראל זרחי, נמצאת בין ג' מחיצות [ציור ה4].

במקום זה מסתמכים על היקף העירוב הרגיל שאינו מהודר [המסומן במפה בקו מקווקו], מקום זה הוצא מתוואי הערוב המהודר בשל בעיה של "קרפף שלא הוקף לדירה", מכל מקום המחיצות בנויות כדין, ועליהן מסתמכים כדי להחשיב את צוה"פ כנמצאת בין ג' מחיצות.



כן על זו הדרך, אף ברחובות רקנאטי והקונגרס הציוני נמצאת צורת הפתח בין ג' מחיצות וכמו שהתבאר. [ועיין במפה שבסוף העלון]

לסיכום: צורת הפתח הנמצאת במקום שנחשב כרשות היחיד מדאורייתא [מקום הגדור מג' רוחותיו] אינה מתבטלת.

בימים אלה עמלים מספר אברכים מרמות ג' לחבר את העירוב של רמות ג' ושל רמות 06 עם העירוב של רמות ב'. כך אף רמות ג', ורמות 06 יהיו מוקפים מג' רוחות במחיצה. וכך ייצא שכל הכניסות לשכונה [מכיוון שדרות גולדה מאיר] יהיו בין ג' מחיצות, וכפי שהתבאר באופן זה לא יהיה כל חשש ל"איתו רבים ומבטלי מחיצתא".¹²



¹² במקרה זה ייצא כי רוב כביש רמות (שדרות גולדה מאיר) יהיה בין ג' מחיצות, וכאמור יהיה דינו כרשות היחיד מדאורייתא. וכן הורה הגר"מ ברלין שליט"א כי אם יקיפו את רמות ג' ורמות 06 כמו שהתבאר, יחשב רוב ארכו של כביש רמות כרשות היחיד. אך הגר"מ רוזנר שליט"א ממאן בזה וחושש שייחשב כרה"ר מטעם רשות הרבים המתרחבת מכנגד הפילוש, ואכמ"ל.

מפת העירוב השכונתי המהודר בשכונת רמות ב'

ביאור אופן בניית המחיצות ללא

חשש רשות הרבים כלל וכלל

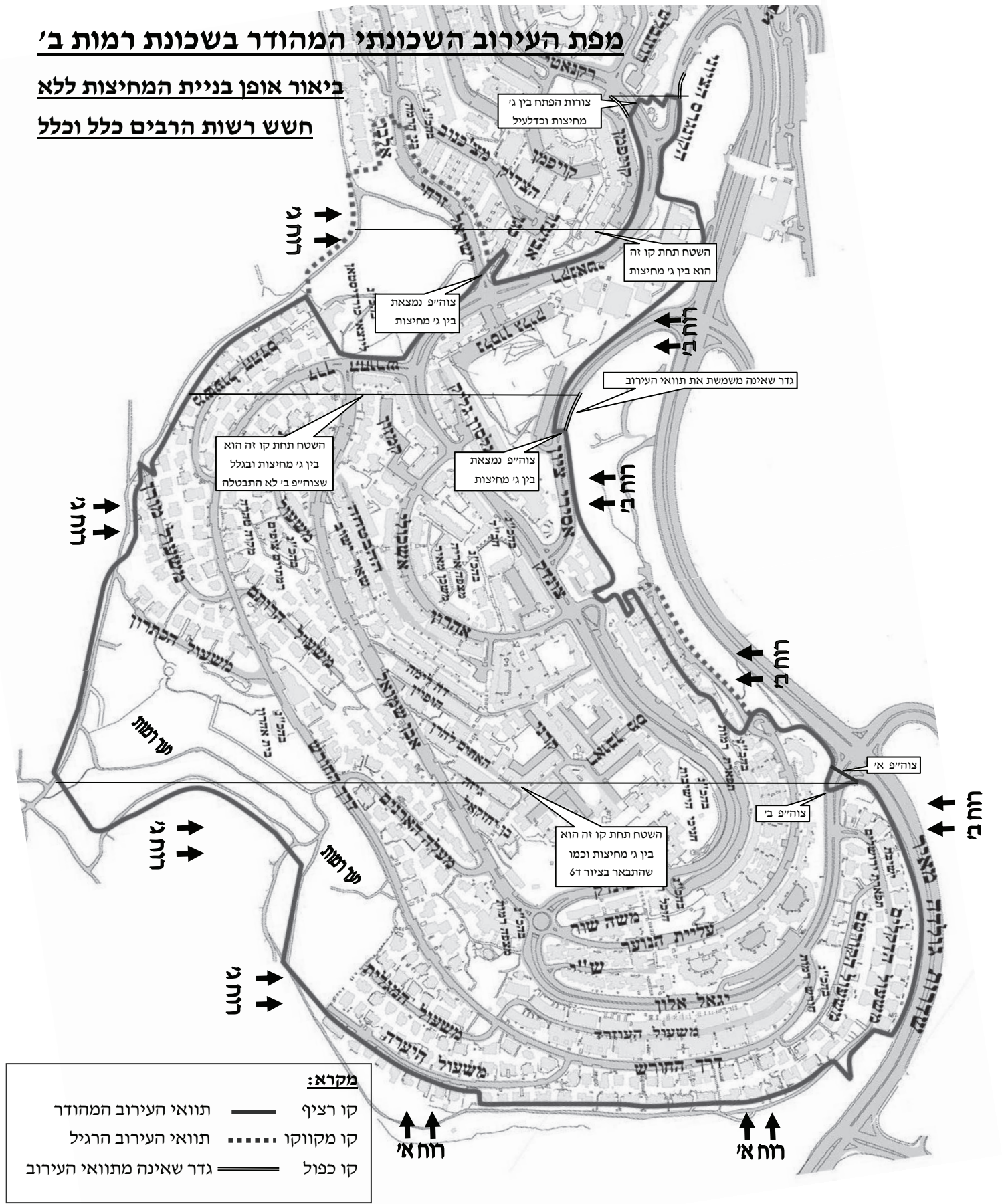

מקרא:

קו רציף	תוואי העירוב המהודר
קו מקווקו	תוואי העירוב הרגיל
קו כפול	גדר שאינה מתוואי העירוב

העלון יוצא לאור לעילוי נשמת

ורעייתו מרת מרים בת הגאון ר' שלמה זלמן זלזניק ע"ה
 נלביע כ"ה אייר תשע"א

הר"ר שלום צבי בן הר"ר יצחק יעקב גליק ז"ל
 נלביע כ"ה באייר תשע"ב

אשר הקדימו להכניס את השבת ודקדקו בכבודה

ת.נ.צ.ב.ה

התודה והברכה להרה"ג ר' מרדכי ירט שליט"א שעבר על הדברים והעיר את הערותיו

ולעירב עירובו

מהדורת ביקורת מתוך "כיצד עושים עירוב"

לא לא אהוציא אבית הנדרש!

דבר העורך

בסיעתא דשמיא מוגשים לפני יושבי בית המדרש פרקים נוספים מתוך הקונטרס "כיצד עושים עירוב", אשר יבאר עיקרי הלכות בניית עירוב מהודר, על פי האופן בו נבנה העירוב המהודר בשכונת רמות ב'.

בפרקים אלו מובאים עיקרי הדינים המצויים של צורת הפתח. מעלה טובה יש בלימוד הלכות אלו, כך יוכל ציבור בני התורה הגר בסמיכות לתוואי העירוב לשים לב לבעיות בעירוב, ולהאיר את עיני האחראים לתיקון מייד של התקלות. [וכמבואר בעירובין ג. "רבים מדכרי אהדי"]

כן יש לקוות כי קנאת סופרים תרבה חכמה, ועירובים שכונתיים נוספים יסיפו עוד ועוד הידורים והחרדים לדבר ה' יוזילו מכספם למען מטרה חשובה זו.

אשמח לקבל הערות אל הכתובת הנ"ל:

"לערב עירובו"

רח' ראובן מס - 128/19

רמות ב' ירושלים 97236

או בכתובת דואר אלקטרוני:

Eruv.ramot.b@gmail.com

פרק ו'

מקור דין צורת הפתח

הגמרא^א מביאה:

"מעשה באדם אחד מבקעת בית חורתן שנעץ ד' קונדיסין [מקלות] בארבע פינות השדה ומתח זמורה עליהם ובא מעשה לפני חכמים והתירו לו לעניין כלאים [דהיינו שהורו כי צורת הפתח נחשבת לגדר המפרידה בין הגפנים ובין הירקות, ומונעת איסור כלאים] ואמר ריש לקיש כדרך שהתירו לו לעניין כלאים כך התירו לו לעניין שבת" [דהיינו לענין טלטול שמותר לטלטל בתוך שטח המוקף על ידי צורות הפתח]. נחלקו האחרונים מה המקור לדין צורת הפתח. הגר"ח מבריסק^ב כותב כי טלטול במקום הגדור על ידי צורות הפתח נכלל בדברי רב שאמר^ג "שיעורין חציצין ומחיצין הלכה למשה מסיני". החזו"א^ד כתב שאפשר שזו סברת חכמים שצורת הפתח חשיבה כמחיצה. צורת הפתח נחשבת כגדר, שכן כפי שמותר שיהיה פתח בגדר, כך ניתן לעשות את כל היקף הגדר מפתחים רבים.

מהי צורת הפתח, והטעם שמצמידים לחי לעמוד

כתב השו"ע^ה:

"מהו צורת הפתח? קנה מכאן וקנה מכאן וקנה על גביהן אפי' אינו נוגע בהן אלא שיש ביניהם כמה אמות, ובלבד שיהא גובה הקנים שמכאן ומכאן י' טפחים, ויהיו מכוונים כנגד קנה העליון [צוור 11] ואם חיבר הקנה העליון לשני הקנים או לאחד מהן מן הצד^ו, לא מהני [צוור 21]."

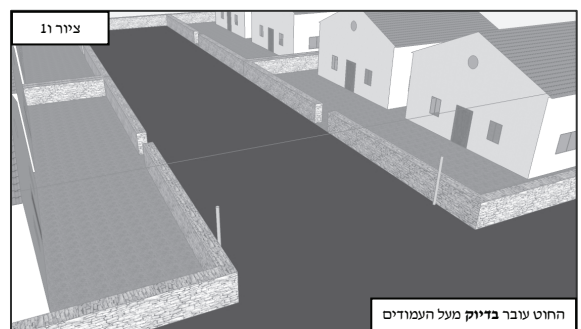
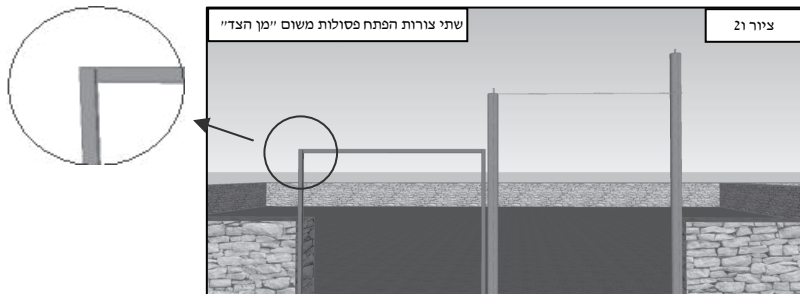

מבואר בדברי השו"ע שצורת הפתח כשרה, אף באופן בו ה"קנה שעל גביהן", [או באופן המצוי כיום - החוט שעל גבי העמודים] אינו נוגע בעמודים עצמם. ובאור הדבר הוא משום "גוד אסיק", שנחשב כי הקנים נמשכים ועולים עד לחוט שלמעלה. ומכאן, כי בכל צורת הפתח עיקר העמוד הוא עשרת הטפחים התחתונים. עשרה טפחים אלו נמשכים כלפי מעלה עד לקנה שעל גביהן. ואילו

שאר העמוד אין לו חשיבות מבחינה הלכתית. [ציור 31] לכן, צורת הפתח העשויה על ידי שני עמודים [או לחיים] בגובה י' טפחים וחוט העובר מעליהם [ציור 11] נחשבת כצורת הפתח כשרה לכל הדעות. [אמנם לכאורה יש מקום להדר שלא לעשות צורת הפתח באופן זה¹⁰]

לפי טעם זה מסביר המשנה ברורה¹¹ מדוע נפסלת צורת הפתח כאשר אין החוט עובר ממש מעל העמודים. שכן כאשר ימשך העמוד כלפי מעלה, יהיה החוט בצידי העמוד, וצורת הפתח תפסל מדין "צורת הפתח מן הצד". "צורת הפתח מן הצד" פסולה כיוון שאינה דומה לפתח, שכן בפתח ניתן המשקוף על שתי המזוזות¹², ונכלל לכאורה בפסול של "פתחי שימאי" שיבואר בפרק ט'.

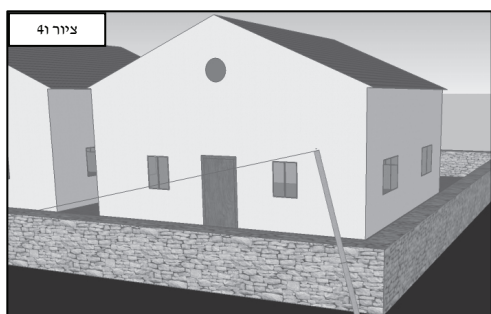
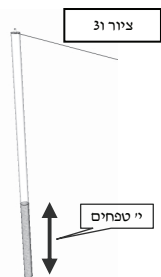

הג"ר שלמה קלוגר ב"חכמת שלמה"¹³ כתב כי במקרה בו התעקם העמוד של צורת הפתח לכיוון תוך רשות היחיד [או לעבר הצד שכנגד] יוצא כי "הקנה שעל גביהן" דהיינו החוט של צורת הפתח אינו מעל עשרת הטפחים התחתונים של העמוד [ציור 41] ונפסלת צורת הפתח. לשם פיתרון בעיה זו מצמידים לעמוד של צורת הפתח "לחי" - לוח מתכת¹⁴ רחב 30 ס"מ בגובה עשרה טפחים. לוח זה משמש כעמוד נוסף של צורת הפתח, כך אף אם יתעקם



העמוד המקורי של צורת הפתח במעט, מכל מקום, יהיה החוט מעל הלחי- העמוד החדש של צורת הפתח [ציור 51]. [לחי זה נחשב כעמוד נוסף לצורת הפתח ואין לו דין "לחי" אשר יבואר בעז"ה בפרק כ"ה] ועיין עוד בפרק י' שהתבאר שם טעם נוסף מדוע מצמידים לחי לצורת הפתח.

יש לציין שככל שהעמוד של צורת הפתח גבוה, כך אף עקמימות קטנה משפיעה שהחוט לא יהיה מעל תחתית העמוד.

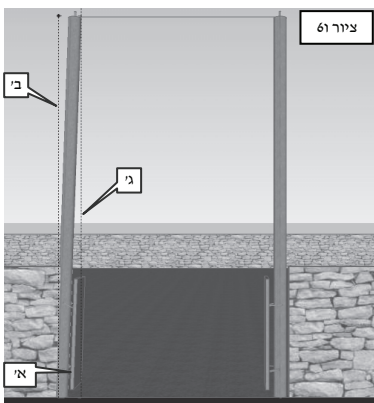

כאשר מחברים את הלחי אל העמוד מרחיקים אותו מן העמוד בכ-15 ס"מ [ציור 61 - אות א'] כיוון שחוששים שהעמוד יתעקם כלפי חלל צורת הפתח¹⁵ [ולא כלפי רשות היחיד או הצד הנגדי] ואז לא יהיה החוט מעל עשרת הטפחים הראשונים של העמוד. [ציור 61 - אות ב'], כאשר הלחי רחוק מעט מהעמוד, אף אם יתעקם העמוד עדיין יעבור החוט מעל הלחי [ציור 61 - אות ג'].

מכל מקום יש להקפיד שלא להרחיק את הלחי מן העמוד יותר מ-24 ס"מ [ויש הסוברים שהשיעור הוא 22.5 ס"מ] על מנת שיהיה "לבוד" בין הלחי ובין העמוד ויהיה המשך רציף של תוואי העירוב. שכן הפרש גדול מהמרחק הנ"ל נחשב כפרצה.¹⁶

אמנם, אם יתעקם העמוד לכיוון שכנגד חלל צורת הפתח [ציור 71] תישאר צורת הפתח כשרה כיוון שהחוט עובר מעל י' הטפחים התחתונים של העמוד, ובמקרה זה אף אין צורך בלחי.¹⁷ [ונראה שאף אין בזה משום "פתחי שימאי" ואכמ"ל¹⁸]



עיין עוד ב"הוספות והערות" שם מובאות דעת המ"ב ודעת החזו"א והכרעת פוסקי זמנינו בזה, האם צריך להקפיד על חומרתו של ה"חכמת שלמה".

רבים שואלים מדוע אין עושים את החוט של צורת הפתח ע"י חוט חשמל שעובר בו זרם חשמלי וברגע שיפסק ה"מעגל החשמלי" נדע שנקרע החוט של צורת הפתח?

לאחר שנתבאר דין "צורת הפתח מן הצד" התשובה בזה ברורה. והוא משום ששלמות החוט עדיין לא תועיל למקרה שהחוט ייצא מעל העמוד ויעבור בצידו שאז תיפסל צורת הפתח אף שהחוט נשאר שלם. בפרקים הבאים יבוארו אי"ה פסולים נוספים השייכים

אף כאשר החוט נשאר שלם, ולכן אין הצדקה כלכלית לעשות זאת. [ובמיוחד שיש חיסרון שחוט ברזל ישמש לצורת הפתח וכמו שיתבאר בפרק י.].

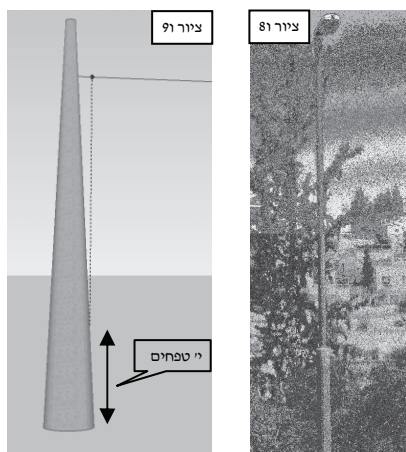

השימוש בעמודי תאורה כעמודים של צורת הפתח

בעמודי תאורה הבנויים כעמוד על גבי עמוד כאשר החלק התחתון בעל קוטר רחב מקוטר החלק שמעליו וגובהו יותר מעשרה טפחים [ציור 81], נראה מדברי החזו"א¹ כי מותר ללפף את החוט של צורת הפתח באמצע העמוד, ואין חיסרון של "צורת הפתח מן הצד", כיוון שהחוט נמצא מעל החלק התחתון של העמוד. ואף שלגבי ראש העמוד נחשב החוט כ"צורת הפתח מן הצד", מכל מקום הוא מעל החלק התחתון שכאמור הוא העמוד של צורת הפתח מבחינה הלכתית, ואף שיש שחולקים בזה², מכל מקום המנהג להקל. אמנם בעמודים העשויים כמין חרוט, [ציור 91] כתב החזו"א² שאין ללפף את החוט סביב ראש העמוד.

הוספות והערות לפרק ו'

מדוע אין מצמידים לחי לכל העמודים של צורת הפתח?

מהטעם דלעיל מקפידים בעירובים המהודרים להצמיד לחי לעמודי צורת הפתח, אמנם, ישנם מקומות בהם לא הצמידו לחי לעמודים, כי החשש שעמודים אלו יתעקמו אינו מצוי וכדלקמן.

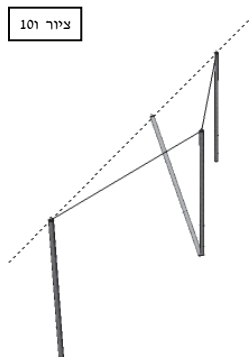

החשש כי עמוד יתעקם שייך בעיקר כאשר יש עיקול בתוואי הערוב, כאשר ישנן שתי צורות הפתח שאינן ממשיכות בקו ישר, והאחת נוטה לזוית אחרת מחברתה, [ציור 101] באופן זה קיים חשש כי כאשר ימתחו את החוט של צורת הפתח יתעקם העמוד האמצעי, שכן החוט נוטה ליצור קו ישר בין העמוד הראשון לשלישי [הקו המקווקו] והוא גורם לעמוד האמצעי להתעקם. [העמוד הבהיר] במקרים אחרים המציאות הכיחה כי הסיכוי שהעמוד יתעקם הינו קטן מאד, ולכן הבדיקה שהעמוד לא התעקם מתבצעת רק פעם בכמה חודשים.

האם מוסכמת חומרתו של ה"חכמת שלמה"?

כאמור, מקור הדין להקפיד כי העמודים יעמדו בצורה ישרה הוא מדברי ה"חכמת שלמה", ויש לברר מה דעת פוסקי זמנינו בנידון זה.

מסתמית המ"ב [סי' שס"ג עה"צ אות י"א] משמע שאפי' אם יתעקם העמוד, צורת הפתח כשרה. עיין שם שהסתפק בדין צורת הפתח העקומה כלפי חלל צורת הפתח [ציור 61] והעמודים של צורת הפתח מתנועעים. ומשמע שאם העמודים מחוברים בחזקה ואינם מתנועעים, צורת הפתח כשרה ללא חשש, וזאת אף שהעמודים נוטים כלפי חלל צורת הפתח.¹

החזו"א (סימן ע"א ס"ק ו') כותב לגבי מקרה שהעמודים נוטים באלכסון כלפי חוץ לחלל הרשות [ציור 41] ולכאורה הוא הדין לאופן שנוטים כלפי חלל הרשות] שכשר מדין מחיצה באלכסון, ובלבד שהקנה העליון ייגע בשני הקנים שבצדדים. אמנם בס"ק י"א כתב שאף שכתב בס"ק ו' שכשר מ"מ אין לזה מקור נאמן כי שמא אין זה נחשב שהקנה העליון על גבי המזוזות.²

¹ ויש שהעירו שאולי המ"ב מכשיר דווקא שצורת הפתח עקומה כלפי חלל צורת הפתח אבל היכא שצורת הפתח עקומה כלפי הרשות או להיפך, אולי אף המ"ב יודה שפסול ואכמ"ל. [ומ"מ החזו"א הכשיר גם באופן שצורת הפתח עקומה כלפי הרשות וכדלקמן].

² אמנם בשעה"צ הנ"ל (בסופו) מוכח שהכשיר אף אם החוט אינו נוגע בקנים שבצדדים. דיעו"ש שהסתפק שם בעמודים הנוטים באלכסון כלפי חלל צורת הפתח, דשמא אפי' אם החלק העליון של הקנה שבצדדים פסול וכגון שנע ונד ברוח, מכל מקום כל שהקנה שבצדדים ב"י טפחים התחתונים עומד בחזקה ואינו מתנועע כשר. ובמקרה זה אין החוט נחשב כנוגע בקנים שבצדדים שהרי הקנים [בחלקם העליון] מתנועעים ברוח וכמי שאינם, וממה שצייד בזה להכשיר מוכח דלא כדברי החזו"א ואף אם הקנה העליון אינו נוגע בקנים שבצדדים כשר. (הערת הגר"מ דזימיטרובסקי שליט"א)

יש שהעירו²⁶ כי ברוב צורות הפתח המצויות אין הקנה העליון [דהיינו החוט] נחשב כנוגע בשני הקנים שבצדדים. שכן מבואר במ"ב (ש"ב ס"ק ס"ד) כי נוהגים לכרוך את החוט של צורת הפתח ע"ג מסמר הנמצא בראש העמוד. והנה מסמר זה אינו נחשב כחלק מהעמוד, שהרי כורכים את החוט סביב המסמר, ואילו היה המסמר נחשב כחלק מהעמוד, היה אסור לכרוך את החוט סביב המסמר מדין "צורת הפתח מן הצד". ואם כן ברוב צורות הפתח המצויות אין החוט נוגע בשני העמודים ממש, [אלא מעליו ע"ג המסמר] ועל כן אף לדעת החזו"א [המתיר בעמוד עקום באופן שהקנה העליון נוגע בקנים שבצדדים] מ"מ בעמודים המצויים כיום יש להקפיד שהעמוד לא יתעקם.

הגרי"י קנייבסקי זצ"ל כתב (קריינא דאיגרתא ח"ב סי' צ"ו) וז"ל:

"מרן בעל החזון איש החמיר לנו מאד שאם אחד מעמודי העירוב אינו עומד ישר אלא נוטה קצת לצד אחד שנפסל העירוב על ידי זה דנמצא שאין החוט המשקוף מכוון כנגד עשרה טפחים התחתונים של העמוד שהן עיקר המזוזות והחוט אינו מכוון כנגדן" עכ"ל. "המנחת שלמה" (תנינא סימן ס' אות כ"ג) כותב כי אם העמודים של צורת הפתח עקומים פחות מג' טפחים "נראה שאין לפקפק". ובמקרה שהעמוד עקום יותר מג' טפחים הביא את דברי החכמת שלמה והחזו"א דלעיל ולא הכריע ביניהם. למעשה, מובא ב"ארחות שבת" (פכ"ח סוף הערה מ"ג) בשם הגר"ש אויערבאך שליט"א שעכ"פ בשעת הדחק ניתן לסמוך על סתימת המ"ב בשעה"צ (שהובא לעיל) ואף אם העמוד התעקם שפיר דמי. [ולא הביאו להלכה את דברי המנחת שלמה דלעיל].

בעיה זו של עמודים עקומים מצויה כאשר נוסעים לישובים, לחדרי אירוח וכדו' שאף שמפרסמים כי יש עירוב כשר, מ"מ מצוי שיש עמודים שהתעקמו.

השתדלות הערובים המהודרים עבור חומרא זו

בעירוב של המועצה הדתית עשוי החוט של צורת הפתח מתיל ברזל, בעירובים המהודרים לעומת זאת משתמשים בחוט העשוי מפלסטיק [חוטי דיג]. אחד מהטעמים הוא כי כאשר נופל עץ על חוט פלסטיק, החוט נקרע והעמודים אינם מתעקמים, מה שאין כן כאשר נופל העץ על תיל ברזל, אז החוט נשאר שלם וכובד העץ גורם לעמודים להתעקם במעט. ועדות העירובים המהודרים מעדיפים כי החוט יקרע, וביום שישי יחליף צוות הפיקוח את החוט, ולא יצטרכו לקרוא לבעל מלאכה ליישר את העמוד. בעירוב של המועצה הדתית בו אין מקפידים על חומרא זו [שהעמודים יעמדו ישר], מעדיפים כי החוט ישאר שלם אף שהעמוד יתעקם במעט.

פרק ז'

בדיקת העמודים בעזרת כלי מדידה

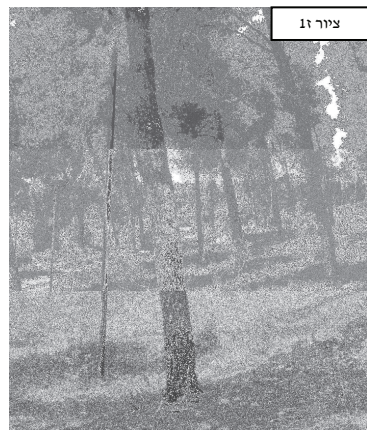

התבאר כי ראוי לדאוג שהעמודים של צורת הפתח יעמדו בצורה ישרה. אמנם יש לברר האם מחויבים לבדוק על ידי כלי מדידה או שניתן להסתמך על ראיית העין? הגרי"פ פיינהנדר זצ"ל²⁷ הביא את דעת מרן הגרי"ש אלישיב זצ"ל כי ניתן להסתמך על מראית העין ואין צורך לבדוק ע"י כלי מדידה מקצועיים. [וכן מורה הביה"ל²⁸ על מקרה דומה] אמנם בארחות רבינו²⁹ מסופר שהחזו"א השתמש בפלס מים. על אף האמור, לעיתים יש צורך לבדוק את העמודים ע"י כלי מדידה. שכן מצוי כי העמודים של צורת הפתח עומדים בצורה ישרה ורק בשל טעות אופטית נראה כי העמוד עקום. [ולדוגמא עיין בתמונה [ציור 1ז] העמוד בתמונה עומד בצורה ישרה, העצים לעומת זאת צומחים בצורה עקומה. בשל כך נראה במראית העין כי העמוד של צורת הפתח עקום].

ישנן שלוש שיטות לבדוק אם התעקם העמוד:

א. כאשר עומדים בצד עמוד אחד של צורת הפתח ומביטים בקו ישר לעבר העמוד השני. [ציור 2ז] אם העמוד השני מוסתר כולו ע"י העמוד הראשון, אות הוא כי שני העמודים עומדים בזווית שווה.

ציור 2ז

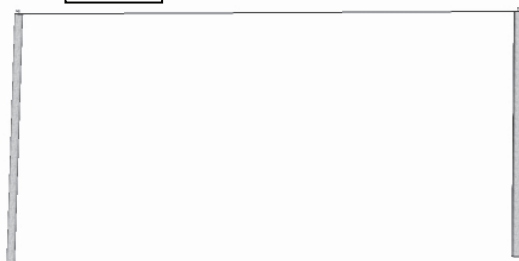

במקרה בו אחד העמודים עומד בזווית עקומה, יראה האדם העומד בצד העמוד הראשון את העמוד השני בולט במקצת. [ציור 3ז]



ציור 3ז

בדיקה זו נועדה לשימוש כאשר אין אפשרות לבדוק בצורה מקצועית יותר.

ב. אפשרות בדיקה אחרת היא על ידי זריקת אֶנְךְ-משקולת הקשורה אל חוט [עייני עמוס פ"ז פסוק ז' וברש"י

שם]. מכיוון שהמשקולת נמשכת כלפי מטה בזווית של 90 מעלות ויוצרת אנך לחוט, ניתן לבדוק על ידה את זווית העמוד. זורקים את המשקולת אל מעבר לחוט של צורת הפתח ומחזיקים את המשקולת באויר באמצעות החוט כאשר היא בגובה יי טפחים מהקרקע. אם המשקולת נמצאת בדיוק במרכז העמוד, ניתן להסיק כי העמוד ישר, והחוט עובר מעל היי טפחים התחתונים של העמוד. [ציור 4ז]

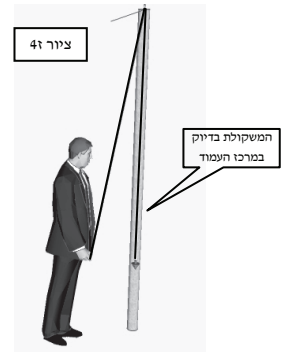

ציור 4ז

ג. הכלי המקצועי לבדוק כי העמוד ישר הוא הפלס. ישנו פלס מיוחד אשר בו קבועה מראה עם פס מסומן באמצעה, מצמידים את הפלס לעמוד של צורת הפתח ובודקים כי הפלס עומד בצורה ישרה [על פי מד המים], אם החוט של צורת הפתח נראה במרכז המראה [בפס המסומן] הרי שהעמוד ישר. [ציור 5ז]



ציור 5ז

פרק ח'

עמוד של צורת הפתח הנעשה על ידי לחי

לעיתים, נעשה העמוד של צורת הפתח באמצעות לחי בלבד. [ציור 1ח] במקרה זה, הלחי נידון כנמשך לעבר החוט שמעליו וכמו שבארנו לעיל. אף במקרה בו יש עמוד המחזיק את החוט [כמו בציור], אין צורת הפתח מסתמכת על העמוד ולכן אין לו כל חשיבות הלכתית, וצורת הפתח כשרה אף כאשר היו קושרים את החוט לגדר. [ועיי' בפרק י"ג מה שהתבאר שם דין עמוד של צורת הפתח הנמצא על גבי גדר].

הקפדה שלא תהיה חציצה בין הלחי לחוט שעל גביו

כתב הט"ז^ה לגבי מקרה בו יש גג המפסיק בין הלחי ובין החוט שעל גביו, [וכגון: בגג רעפים] כי צורת הפתח פסולה משום שהגג מפריד בין הדבקים, וכן פסק המ"ב.^כ גם בחזו"א^כ משמע שסובר כדעת הט"ז, אך מוסיף כי כל איסורו של הט"ז הוא דווקא בגג קבוע, אבל דבר שאינו קבוע אינו מפסיק בין הלחי לחוט.

בעירובים המהודרים נהגו להקפיד שלא יהיה שום דבר [ואף לא ענפי אילן וכדו'] המפסיק בין הלחי ובין החוט שעל גביו.



הטעם שקובעים את הלחי גבוה מהקרקע

את הלחי קובעים בדרך כלל במרחק של כ-15 ס"מ מקרקעית המדרכה^כ [ציור 2ח], וזאת על מנת שבמקרה בו העירייה תגביה את



ציור 2ח

מפלס המדרכה וכדו', עדיין יישאר העמוד [הלחי] בגובה של יי טפחים, ולא יכוסה ע"י האספלט. [חשש מעין זה נזכר במ"ב בסי' שני"ז^ט]

אמנם, אין מגביהים את הלחי יותר מכך, שכן יש להקפיד שאף אם ירד מפלס המדרכה, [בשל ריבוד מחדש וכדו'] עדיין יישאר "לבוד" בין הלחי לבין קרקעית הרחוב, דאם לא כן תפסל צורת הפתח מדין "מחיצה תלויה" [ויתבאר אי"ה בפרק ט"ז]

מסיבה זו אף יש להקפיד כי הלחי יהיה מגולה כולו, וצמחיה הצומחת לידו לא



ציור 3

שיעור רוחב הלחי

בפרק ו' התבאר כי הטעם להצמדת לחי לעמוד של צורת הפתח הוא על מנת שבמקרה בו יתעקם העמוד מעט, עדיין יעבור החוט מעל הפתח. הלחי כאמור מחליף את העמוד מבחינה הלכתית ונחשב במקומו לעמוד של צורת הפתח. ויש להבין מדוע אין עושים לחי רחב ה' טפחים או יותר, ואז אף אם יתעקם העמוד בשיפוע גדול, עדיין יעבור החוט מעל הלחי. [ציור 3]

דין עמוד הנכנס לתוך הרשות ד' טפחים

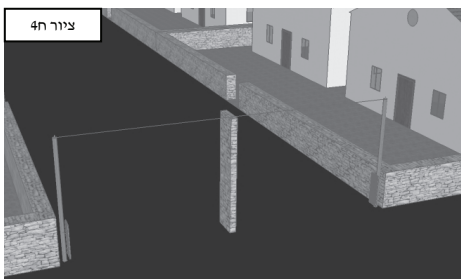

ציור 4

החזו"א^א חושש כי במקרה בו העמוד של צורת הפתח נכנס לתוך הרשות בשיעור של ג' או ד' טפחים [ציור 4], צורת הפתח נפסלת משום "פתחי שימאיי" [מושג זה יתבאר א"י בהרחבה בפרק הבא] במקרה שנצמיד לעמוד לחי רחב ה' טפחים עלולה להיווצר בעיה אם יתעקם העמוד כלפי חוץ הרשות. במקרה זה ייצא שהלחי, שכאמור הוא העמוד של צורת הפתח, נכנס אל תוך הרשות ד' טפחים. בשל סיבה זו רוחב הלחי אינו עולה על ד' טפחים, כך אף אם יתעקם העמוד כלפי חוץ, מ"מ לא יכנס הלחי לתוך הרשות ד' טפחים.

לדוגמא:

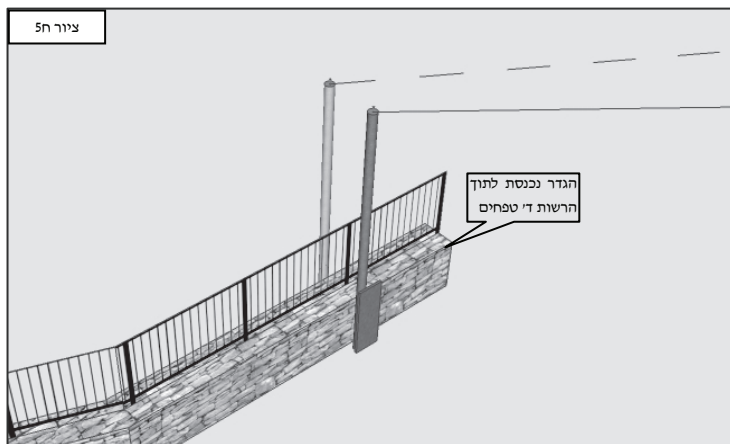

ציור 5

בכניסה לשכונה קבעו עמוד של צורת הפתח ואליו חיברו לחי. [ציור 5- העמוד הכהה] הטעם שלא חיברו את העמוד מהצד השני של הגדר [ציור 5 ח - העמוד הבהיר] והגדר תיחשב כלחי של העמוד, הוא משום שהגדר נכנסת לתוך הרשות למעלה מד' טפחים. וא"כ במקרה שהעמוד יתעקם ונצטרך להסתמך על הגדר כעמוד של צורת הפתח, תיווצר בעיה שהעמוד נכנס ד' טפחים לתוך הרשות. [וע"ע לקמן בפרק כ"ז שהובא שם טעמים נוספים מדוע לא קבעו את העמוד מצידו השני של הגדר.]

מקורות וצינונים

^א עירובין יא. ^ב בחידושי על הרמב"ם פט"ז מהלכות שבת ה"ט"ז ^ג עירובין ד. ^ד בגליונות שם ^ה סי' שס"ב סעיף י"א ^ו במציאות משתמשים בלחיים רחבים ולא בעמודים, בגלל הקושי לכוון את החוט מעל העמודים. ^ז ויש הסברים נוספים בראשונים אך השו"ע פסק כמו שהתבאר בציור וכל הראשונים מסכימים שאף באופן הזה צורת הפתח פסולה. ^ח אף צוה"פ השמאלית פסולה משום "צורת הפתח מן הצד" וכמו שהתבאר בחזו"א סי' ע"א ס"ק ח'. עוד מבוואר שם כי במקרה ואין ניכר אם הקנה העליון הוא מן הצד או לא וכגון כשעשוי מגוש אחד או אבנים אבנים, שכשר. ^ט סי' שס"ג בשעה"צ אות פ"ו בשם הפמ"ג וע"ע בתוספת שבת כאן מה שהביא בשם הדרכ"מ. ^י סי' שס"ב ס"ק ס"א ^{יא} מ"ב שס"ב ס"ק ס"ד ^{יב} על השו"ע שם ^{יג} כיום נוהגים להשתמש בלחיים העשויים מפלדה מגולוונת אך מבחינה הלכתית ניתן לעשות לחי מכל חומר כלשהוא, ויבואר בע"ה בפרק י"א. ומצוי שמשתמשים בארונות חשמל, ארון של בזק וכדו' שישמשו כלחי. ^{יד} בגלל שמותחים את החוט וכדו'. ^{טו} וע"ע במ"ב סי' שס"ג ס"ק כ"ג ^{טז} וע"ע מה שכתבו במ"ב שבהוצאת "דרשו" סי' שס"ב הערה 51 בציור זה. ^{יז} דע"ה בחזו"א ע"א ס"ק ו' שכתב על מקרה זה [ציור קי"ד] שכשר, ודלא כמו שכתב בספר היעורוב כהלכתו" לגרא"ח עד ששליט"א עמ' קכ"ח. ^{יח} ע"י בחזו"א סי' ע"א ס"ק י"ב שצידד להתיר במקרה שחתכו את ראש העמוד באלכסון, והחוט עובר במקום החתך [וע"ע במ"ב עם קיצור חזו"א ציור קפ"ב (הושמט בטעות במהדורה החדשה) ודלא כמו שצויר במ"ב שבהוצאת "דרשו"] והורה הגר"מ ברלן שליט"א שבאופן של עמודי החשמל הנ"ל אף החזו"א יתיר ללא כל פקפוק. ^{יט} ע"ה ספר בית שמחה לגאון ר' שמחה בונים ולדנברג זצ"ל תיקון עירובין עמ' ר"ב שהביא בשם הרב מטשעבין לאסור. ^כ שם, ומשום שבכה"ג "נראה דלא חשיב קנה ע"ג מזוזות". אך באבני"ז או"ח סי' רצ"א אות ט"ו מכשיר בכה"ג. ^{כא} כן כתבו בחוברת "העירוב השכונתי הר נוף" וכן סובר הגר"מ רוזנר שליט"א ^{כב} שו"ת "אבני ישפה" ח"ב סי' מ"ג ענף ו' [מור"ג גאון אחד הוא מרן הגר"ש אלישיב זצ"ל] ^{כג} סי' שס"ג סעיף ל' ביה"ל ד"ה שצדו אחד ארוך. ^{כד} ח"ג עמ' רנ"ג, אך אולי עשה זאת לחומרא בעלמא ולא מעיקר הדין. ^{כה} שס"ג ס"ק י"ט בסופו. ^{כו} שס"ג ס"ק קי"ב. ^{כז} סי' ע"א ס"ק י"ג ^{כח} ע"ה שס"ג סעיף י' שכשר בכה"ג. [אמנם שם מדובר לגבי לחי ולדין הוא משום צוה"פ אך להלכה אין נפ"מ בזה.] ^{כט} ע"ה מ"ב סי' שני"ז ס"ק ז'. ^ל סי' ע"א ס"ק י"ח בהערה שם.

ולעירב עירובו

מהדורת ביקורת מתוך "כיצד עושים עירוב"

לא לא אהו ציבא מבית המדרש! דבר העורך

בסיעתא דשמיא מוגשים לפני יושבי בית המדרש פרקים נוספים מתוך הקונטרס "כיצד עושים עירוב", אשר יבאר עיקרי הלכות בניית עירוב מהודר, על פי האופן בו נבנה העירוב המהודר בשכונת רמות ב'.

בפרקים אלו מובא הדין של "פתחי שימאי" שהרבה מהפסולים של צורת הפתח קשורים לדין זה. נקודה מעניינת יש בדין "פתחי שימאי" והוא שפסול זה לא הוזכר כלל בשולחן ערוך, אף שזה דין מפורש בגמרא ואין בדין זה כל חולק. כך יוצא כי מי שלומד שולחן ערוך עם משנה ברורה עלול שלא להיתקל בדין חשוב זה.

אשמח לקבל הערות אל הכתובת הנ"ל:

"לערב עירובו" רח' ראובן מס - 128/19

רמות ב' ירושלים 97236

או בכתובת דואר אלקטרוני:

Eruv.ramot.b@gmail.com

חדש! או לפקס: 15325711401

ניתן לקבל את העלון בדואר האלקטרוני

פרק ט'

דין פתחי שימאי

הגמ"א¹ אומרת

"אמר רב כהנא כי תניא היא [שאינו ניתר בצורת הפתח] בפתחי שימאי, מאי פתחי שימאי? - פליגי בה רב רחומי ורב יוסף, חד אמר דלית להו שקפי [מזוזות שנחלצו אבניהם מכאן ומכאן, אבן יוצאת ואבן נכנסת ואין זו צורת פתח]. - רש"י [ציור ט1]] וחד אמר דלית להו תקרה" [ישאין כלום בנין למעלה מן הפתח אלא כל הכותל חלוק כפתח עד ראשו, וצורת פתח שאמרו קנה מכאן וקנה מכאן וקנה על גביהן" - רש"י. [ציור ט2]]

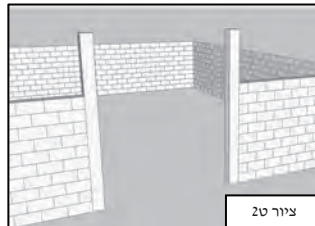
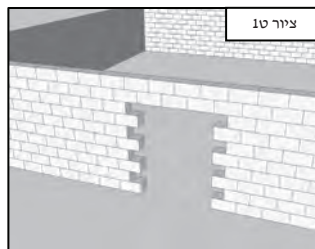

ע"י בחזו"א² שכתב שאף בקנה העליון של צורת הפתח שייך הפסול של פתחי שימאי - אבן יוצאת אבן נכנסת.

בפירוש המילה "שימאי" נחלקו הראשונים:

רש"י³ פ"י "שימאי" לשון "שומם" - שהם פתחין שוממין. עוד כתב שהוא מלשון "אשמאי" - שפתחים אלו הם פתחים מקולקלין שמחוסרין תיקון כמו זקן אשמאי שהוא חסר מתורה.

והתוספות פ"י מלשון "שם" [אחי חם ויפת] שפתחים אלו הם פתחי ארץ ישראל, שהיא ארץ בני שם.⁴

מבואר, כי חז"ל פסלו את כל צורות הפתח שאינן דומות לפתח רגיל שבו שני קנים ישרים וחלקים וקנה על גביהם. להלן יובאו מספר דוגמאות שבהן נהגו בעירובים המהודרים לחשוש לדין "פיתחי שימאי".

חשש "אבן יוצאת ואבן נכנסת"

תיבת הדואר המוצמדת לעמוד של עירוב [ציור ט3] הופכת לכאורה את צורת הפתח לפיתחי שימאי מדין "אבן יוצאת ואבן נכנסת". אך מכיוון שבגובה הי' טפחים התחתונים של העמוד אין שום בליטה, א"כ אף שראש העמוד פסול מדין פיתחי שימאי מ"מ צורת הפתח כשרה, שהרי כבר נתבאר [פרק ו'] שעיקר העמוד הוא י' הטפחים התחתונים ואילו לשאר העמוד אין כל חשיבות מבחינה הלכתית, ויש המפקפקים בזה.⁵



מהסיבה הנ"ל ועדות הצדקה ["ועד הרבנים" ו"קופת העיר" וכדו'] נזהרות מלחבר קופות צדקה לעמודים המשמשים לצורת הפתח. [בעמודים שמחובר להם לחי יש להיזהר מלקבוע קופת צדקה אף מעל הי' טפחים התחתונים. וזאת משום שקופת הצדקה מפרידה בין הלחי לחוט שעל גביה, וכמו שהתבאר בפרק ח'].



≡ בספר בינת שמחה' הסתפק האם הפסול של "אבן יוצאת ואבן נכנסת" שייך אף שלא כנגד חלל צורת הפתח, אלא בצד הנגדי. [צויר 40]

≡ בספר "נתיבות שבת"¹ הסתפק מה הדין של צורת הפתח העשויה ע"י צמחייה [הנקרא "גדר חיה"] כעין שמצוי בהרבה פתחי חצירות, וצידד לאסור משום "פתחי שימאי". אך בספר מחנה ישראל² צידד להתיר.

≡ מעט צמחיה שצומחת ליד העמוד לא הופכת את צורת הפתח לפתחי שימאי, אמנם במקרה וצמח מטפס נכרך סביב העמוד ונהפך לחלק מהעמוד, ראוי לחשוש שפוסל את צורת הפתח.

≡ מסופר³ שראו את מרן החזו"א זצ"ל עומד ומחליק את עמודי העירוב שיהיו חלקים למשעי. וכשאלוהו האם עד כדי כך ראוי לחשוש לפתחי שימאי? השיב להם: לא, אבל יש בזה משום "זה קלי ואנוהו" שחפץ של מצוה צריך להיות נאה. ואף שכתב⁴ "ראוי להחמיר...וצריך לשפה את הקנים וליטול עוקציהן" צריך לומר שעמוד העירוב היה חלק ללא פגמות ניכרות, ורק הוסיף להחליקו לגמרי.⁵ ובארחות רבינו כתב "רק כנראה נמנע מרן שיצא ממנו פסק בענין זה ולכן אמר את הטעם הנ"ל" עכ"ל ובארחות רבינו במקום אחר⁶ כתב שעוקצין שהבגדים עלולים להתפס בהם יש לנוטלם אך בפחות מכך יש להכשיר.

בסמוך לשכונת הר נוף בנו טיילת ובפתחה ביקש האדריכל לקבוע צורת הפתח העשויה מגזע של עץ. חברי "ועד העירוב" טענו שצורת הפתח פסולה מדין פתחי שימאי וכמו שהתבאר. השיב האדריכל שכל הטעם שפתחי שימאי פסולים הוא משום שפתח כעין זה הוא מקולקל וחסר תיקון, אך במקרה דידן צורת הפתח בנויה בכוונה תחילה ב"מראה טבעי" ומוסיפה יופי לטיילת וכך צריכה להיות צורת הפתח מתוקנת בהתאם לסגנון הכללי של הטיילת. הדמיה ממוחשבת של צורת הפתח הנ"ל הובאה לפני מרן הגר"ש אלישיב זצ"ל והורה שאין בכך בעיה של פתחי שימאי.



≡ כאשר יש גדר הצמודה לעמוד של צורת הפתח, אין קושרים את הגדר לעמוד משום שחוששים שחוטי הברזל וה"אזיקונים" הכרוכים סביב העמוד יפסלו את צורת הפתח משום פתחי שימאי. הפתרון הוא [צויר 50] לקבוע עמוד נוסף ליד העמוד של צוה"פ ולחבר אליו את הגדר, ובאופן זה העמוד של צורת הפתח נשאר חלק לכל ארכו.

≡ יש מורי הוראה⁷ הסוברים שהסרט האדום שנוהגים לקשור על החוט של צורת הפתח⁸ מוריד מרמת ההידור של צורת הפתח, שאף בזה יש לחוש לפתחי שימאי, אך מכל מקום לא פסלו בזה.

≡ כאשר קושרים חוט של צוה"פ אל חוט אחר [וכגון: באופן שנקרע החוט ואין רוצים להחליף את כל החוט] ראוי להקפיד לחתוך את זנבות החוט שלא יבלטו החוצה ויהא בזה חשש "פתחי שימאי". [אך הקשר עצמו נראה שאינו פוסל משום "פתחי שימאי".]

חששות נוספים לפתחי שימאי

≡ בפרק ח' התבאר כי החזו"א חושש למקרה שהעמוד של צוה"פ נכנס לתוך הרשות ד' טפחים שיש בזה משום חשש פתחי שימאי. [עיין צויר 4ח]

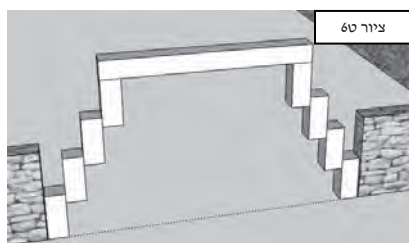

≡ צורת הפתח העשויה ע"י פרקים פרקים [צויר 60] חושש החזו"א⁹ שפסולה משום פתחי שימאי.

≡ בפרק הבא יתבאר שאם הקנה העליון מתעגל כלפי מטה יש לחוש לפוסלו משום פתחי שימאי.

ועיין עוד ב"הוספות והערות" שנתבאר שם גדר הפסול של "אבן יוצאת ואבן נכנסת" ומה השיעור בזה.

חשש פתחי שימאי בקנה עליון משופע



השעה"צ"ט הביא את דברי הרעק"א¹ שחושש כאשר הקנה העליון של צורת הפתח משופע בצורה אלכסונית כלפי מטה [צויר ט7] שהיא פסולה משום פתחי שימאי. אמנם במ"ב² סתם שלא כדעת הרעק"א הנ"ל וכן סתם הערוך השולחן,³ ובחזו"א⁴ כתב מפורש להכשיר בצוה"פ הנ"ל.

בספר "מחשבות ישראל"⁵ הביא להכשיר במקרה שעמודי צורת הפתח שווים בגובהם והקנה העליון משופע בצורה אלכסונית בגלל שצורת הפתח בנויה על הר וכדו'. [צויר ט8 – העמודים הכהים שווים בגובהם] וכן הביא בספר "נתיבות שבת"⁶ עיי"ש.

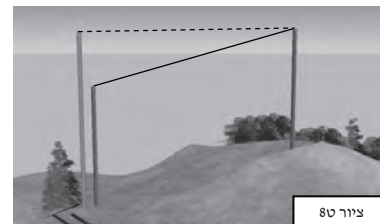

למעשה, כאשר בנוים צורת הפתח על גבי הר וכדו' מקפידים בעירובים המהודרים שהעמוד התחתון יהיה גבוה והעליון נמוך, באופן שהקנה העליון יהיה ללא שיפוע כלל. [צויר ט8 – העמוד הבהיר]

שיעור השיפוע האוסר

בשם הגר"א קוטלר מובא⁷ שאפשר להקל בקנה העליון המשופע עד שיעור של 45 מעלות. אך בספר "נתיבות שבת"⁸ צידד לאסור אף בשיפוע של "תל המתלקט" שהוא שיעור של 24.62° . [ובבני ברק נוהגים להקל עד שיפוע של 45 מעלות⁹]. הגאון ר' מאיר רוזנר שליט"א הביא בשם הגרי"ש אלישיב זצ"ל שלכתחילה יש להקפיד שהקנה העליון יעמוד בצורה ישרה, ועכ"פ עד שיעור של $1/20$ כשר. [דהיינו בצורת הפתח הרחבה י' אמות שהם 60 טפחים, אם העמוד האחד גבוה מחבירו ג' טפחים יש להכשיר $\frac{3}{60} = \frac{1}{20}$] וב"הוספות והערות" התבארה ראייתו.

עיינן עוד ב"הוספות והערות" שהתבאר שם האופן המעשי בו ניתן לבדוק את שיפוע הקנה העליון.

הוספות והערות פרק ט'

שיעור הפסול של אבן יוצאת ואבן נכנסת

יש לדון מה השיעור של הבליטות של "אבן יוצאת ואבן נכנסת" ולא התבאר בפוסקים כדבעי מה השיעור בזה. **כשיש לבדו בין הבליטות** – יש לעיין מה יהיה הדין במקרה שהמרחק בין הבליטות קטן ויש לבדו בין הבליטות, [צויר ט9] האם נאמר שמקום הפרצות כביכול הוא מלא וכשר או לא.

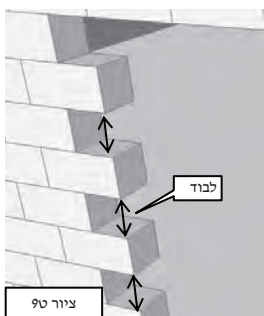

עיינן בגר"צ¹⁰ (ומקור הדברים מדברי הטי"ז¹¹) שכתב וז"ל "או שיוצאים ממנו חיפופים [א.ה. בליטות] פחות פחות מג' טפחים עד פחות מג' טפחים סמוך לארץ יש לסמוך עליהם מערב שבת לשם קנים של צורת הפתח" עכ"ל. ומבואר בדבריו שבאופן הנ"ל חשיב לבדו ומשום הכי צורת הפתח כשרה. אך עיינן בתוספת שבת¹² שחולק על הטי"ז ופוסל אף בכה"ג.

שיעור עובי הבליטות – כן יש לדון האם כל בליטה בעמוד נחשבת כ"אבן יוצאת ואבן נכנסת". ונראה מדברי החזו"א¹³ שכל בליטה שהבגד יכול להיתפס בה נחשבת כבליטה, ובפחות מכן לא נחשב כבליטה האוסרת.

כשיש רק בליטה אחת – עוד יש לדון האם פסול פתחי שימאי הוא רק בכמה וכמה בליטות היוצאים מהעמוד או אף כשיש רק בליטה אחת [וכמו בצויר של תיבת הדואר דלעיל¹⁴]. והורה הגר"מ רוזנר שליט"א שתלוי לפי ראות עיני המורה.

¹ והעירו שבתביבת הדואר יש יותר מקום להקל משום שאינה נראית כחלק מהעמוד, אך באופן שהבליטה נראית כחלק מהעמוד אזי אנו מתייחסים שכל הקנה של צורת הפתח נחשב כאינו מתוקן. [ועיי' בספר מחנה ישראל עמ' ק"ב שהוכיח מדברי החזו"א שכל דבר שאינו נראה כחלק מהעמוד או מהקנה העליון, וניכר כדבר העומד בפני עצמו, כשר ואין לחשוש בו משום פתחי שימאי].

צורת הפתח שנבנתה באופן של "אבן יוצאת אבן נכנסת"

ברש"י מבואר שהפסול של אבן נכנסת אבן יוצאת הוא כאשר "נחלצו אבניהם". ויש לעיין מה הדין בצורת הפתח שלא נתקלקלה, אלא מלכתחילה נבנתה בצורה זו.

עיין במ"ב^כ שהביא שנחלקו בזה האחרונים ובשעה^צ סתם כדעת האוסרים, וכן כתב בחזו"א^{לא}.

מקור שיעור השיפוע של הקנה העליון

הגר"מ רוזנר שליט"א הוכיח מדברי שו"ת הרא"ם^{בב} שאף בשיפוע של $1/20$ יש להכשיר וכדלקמן. השואל כתב בשאלתו שעשו צורת הפתח משום שהיה מבוי מפולש, ומשמע שאם המבוי לא היה מפולש, ניתן היה להכשירו בלחי או קורה. ויתבאר לקמן (פרק כ') שרק מבוי הרחב י"אמות [או פחות] ניתן להכשירו בלחי או קורה, וא"כ נמצינו למדים שרוחב צוה"פ לא עלה על י"אמות שהם 60 טפחים. עוד כתב השואל להתיר כשקנה אחד גבוה מחבירו עד ג' טפחים, והרא"ם לא דחה את דבריו בתשובתו ואף הכנה"ג הביא את דברי השואל כחלק מדברי הרא"ם. ועל כרחך שס"ל לרא"ם שצורת הפתח כשרה אף אם משופעת בשיעור 3 טפחים על י"אמות שהם 60 טפחים.

ועל כן נמצא להלכה שבצורת הפתח הארוכה 20 אמות מותר שהקנה האחד יהיה גבוה מחבירו עד שיעור של אמה.

אופן בדיקת שיעור השיפוע של הקנה העליון

כאשר מעוניינים לבדוק את שיעור השיפוע של הקנה העליון קשה להסתמך על מראית העין משום שהיא עלולה לטעות, ולכן יש לבדוק באמצעות כלי מדידה, ומכיוון שקשה לטפס על סולם ולהניח פלס ע"ג החוט על כן מקובל לבדוק באופן המבואר כדלהלן.

מצמידים צינור פלסטי שקוף אל תחתית העמוד שנמצא בראש המדרון. ואת קצהו השני של הצינור מחברים אל העמוד התחתון קרוב לראש העמוד. [ציור 10ט]

ממלאים את הצינור במים עד שיגיעו לפתחו של הצינור שמחובר בעמוד העליון. משום "חוק כלים שלובים" יודעים אנו שהיכן שמגיעים המים בעמוד התחתון שם מתחיל גובה העמוד העליון.

גובה העמוד התחתון מהמקום שהסתיימו המים צריך להיות שווה לגובה העמוד העליון.

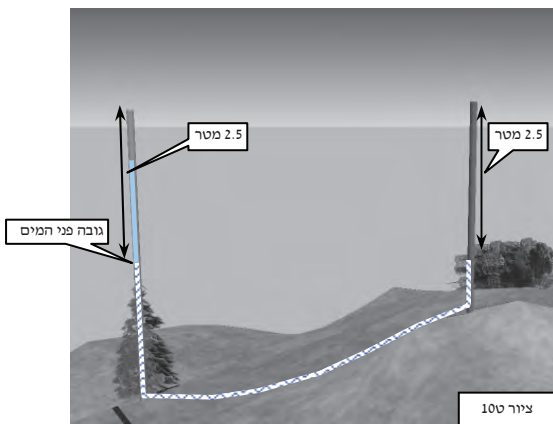

פרק י'

טעם ההקפדה למתיחת החוט של צורת הפתח

ברוב העמודים של צורת הפתח, מחובר "מותחן" – מנגנון למתיחת החוט של צורת הפתח. ע"י סיבוב הבורג שבמותחן נמתח החוט. [ציור י1]



בשו"ת משכנות יעקב^{בב} הביא ארבעה טעמים שבגללם יש צורך להקפיד כי החוט של צורת הפתח יהיה מתוח ולא יתעגל כלפי מטה:

א. שיטת הריטב"א^{בב} ועוד ראשונים כי פתח שקנהו העליון קבוע מעל גבי המזוזות בצורה מעוגלת כְּפִיפָה [ציור י2] פטור ממזוזה, משום שאינו נחשב כפתח, ונחשב כ"פתחי שימא"י הפסולים מלשמש כצורת הפתח לעירוב. וא"כ לכאורה הוא הדין בפתח המתעגל כלפי מטה שיפסל משום "פתחי שימא"י".

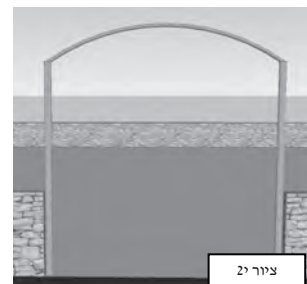

אמנם, ממשמעות השו"ע^{בב} ובחזו"א^{בב} נפסק להלכה שלא כדברי הריטב"א, ואף צורת הפתח העשויה ככיפה כשרה. ומ"מ באופן בו הקנה העליון מתעגל כלפי מטה הסתפק החזו"א משום טעמים נוספים וכדלקמן. ועיין עוד ב"הוספות והערות" שהתבארה שם שיטת הריטב"א ואופנים שונים של צורת הפתח העשויה ככיפה.

ב. החוט של צוה"פ צריך להיות על גבי העמודים שבצדדים כפי שכתב השו"ע:¹⁷ "קנה מכאן וקנה מכאן וקנה על גביהן". על כן יש להקפיד כי החוט של צורת הפתח לא ירד לכל ארכו מתחת לגובה ראשי העמודים, [הקו המקווקו] ואם יורד חלק מהחוט מתחת לראשי העמודים צורת הפתח נפסלת, משום שאין "קנה על גביהן". [ציור 3]

[ועיי"ש שמצדד המשכנות יעקב לומר שאף אם יורד החוט בפחות מג' טפחים מגובה העמוד יהיה פסול, שכן הקנה צריך להיות על גבי העמוד ולא בצידיו.]

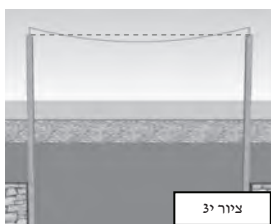

ג. במקרה שהחוט של צורת הפתח יוצא [עיי' הרוח וכדו'] מעבר לשטח שבין העמודים. [ציור 4] יש לחוש כי צורת הפתח נפסלת, משום שנחשב כניטל הקנה העליון לגמרי, שהרי חלק החוט היוצא מבין שני העמודים אינו נחשב כמונח מעל עמודי צורת הפתח. צורת הפתח הזו פסולה אף בשעה שאין הרוח מנשבת, שכן נחשבת כצורת הפתח הניטלת ברוח מצויה.



ד. ה"משכנות יעקב" חושש אף למקרה שהרוח מסיטה את החוט רק במעט [ונשאר עדיין בין העמודים] שפסול משום מחיצה שאינה עומדת ברוח מצויה. אמנם עיין ב"הוספות והערות" שהתבאר שם שלדעת החזו"א [ואולי אף לדעת המשנה ברורה] אין צורך להחמיר בזה.

פתרון החשש השני והשלישי ע"י חיבור לחיים לעמודים של צורת הפתח

המציאות בשטח מוכה כי אף אם משתדלים למתוח את החוט עלול החוט לצאת מבין שני העמודים [משום שלא מותחים את החוט עד הסוף וכדו']. החשש בזה גדול משום שקוטר עמוד סטנדרטי הוא 6 ס"מ, וא"כ בצורת הפתח גדולה, יש לחשוש שבמרכז צורת הפתח ינוד החוט 3.5 ס"מ ונמצא שהחוט אינו בין העמודים.

הפתרון בזה הוא¹⁸ הוא לחבר לחיים לעמודים של צורת הפתח. ומכיוון שהלחיים רחבים אין החוט הנע ונד מעט ברוח יוצא מחוץ לשטח שבין הלחיים, ובכך החשש השלישי הנ"ל אינו קיים, וכך החוט נמצא לעולם מעל העמודים – הלחיים שגובהם אינו אלא עשרה טפחים ובכך החשש השני גם כן אינו קיים. [אך עדיין נצטרך להקפיד למתוח את החוט שלא יתעגל כלפי מטה משום החשש הראשון שהוזכרו לעיל, אמנם לגבי החשש הרביעי נראה שאין צורך להקפיד בו וכמו שיתבאר ב"הוספות והערות"].

דעת המשנה ברורה והחזו"א בחומרא זו

על דברי השו"ע שכתב שאפילו גמי מועיל לקנה העליון של צוה"פ כתב המשנה ברורה¹⁹ וז"ל: "ומכל מקום אותו גמי צריך שלא ינטל ע"י רוח וכתב בספר מחצית השקל דמ"מ קיל קנה שעל גבן מקנה שבצדדים דאותן שבצדדים צריך שלא ינידם הרוח... כיון שהם משום מחיצה ומחיצה שהרוח מנידה לא מיקרי מחיצה אבל הקנה שעל גבן נהי דצריך ליזהר שלא ינטל ע"י הרוח אבל אי הרוח ינידו אין בכך כלום דעיקר המחיצה תלוי בשני הקנים העומדים מן הצד." והוסיף והביא "ויש מהאחרונים [והוא המשכנות יעקב] שמחמירין בזה ולדידהו כשעושיין העירוב ע"י חבל צריך למתוחו בחזקה כדי שלא ינידו הרוח". ובשעה"צ שם הביא את דברי המשכנ"י וכתב "ועיין שם שכתב דאם החבל שנותנים ע"ג הקנים נכפף למטה בעיגול יש להיזהר לתקנו".

ועיין בחזו"א²⁰ שחולק על דברי המחצית השקל וכתב "ואין לזה שום שורש דודאי כל הקנים בין הצדדים ובין העליון הוא בכלל עיקר בניין צורת הפתח" ולכן כתב "והיכי דע"י הרוח מתרחק חבל של צו"ה חוץ לב' הקנים פסול אף כשאינו רוח". [הטעם הגי'] עוד כתב במקום אחר²¹ שבמקרה שהחוט נכפף כלפי מטה "צ"ע אי חשיב קנה על גביהן דאפשר דזה גרע מכיפה דקשתו למעלה". [הטעם הבי'].

להלכה: עולה לכאורה שבמקום שהחוט של צורת הפתח מתעגל כלפי מטה צורת הפתח כשרה [עיי' דברי המחצית השקל] אך אינה מהודרת. [ובלבד שהחוט לא יירד מגובה י' טפחים, שהרי צורת הפתח צריכה להיות בגובה י' טפחים וכדלקמן בפרק הבא].

בעירובים המהודרים מקפידים שלא לעשות צורת הפתח גדולות מאד, משום שככל שצורת הפתח יותר גדולה, החשש שהחוט יתעגל כלפי מטה גדל.

התבאר בפרק ו' [ב"הוספות והערות"] כי בעירובים המהודרים מקפידים שלא להשתמש בחוט ברזל [כמו שמתמשים בעירוב של המועצה הדתית] אלא משתמשים בחוט פלסטיק. טעם נוסף להקפדה זו הוא בגלל דברי המשכנות יעקב דלעיל, משום

שחוט ברזל מחמת משקלו הסגולי הכבד נוטה להתעגל כלפי מטה, מה שאין כן בחוט פלסטיק שהינו קל אינו נוטה להתעגל. כמו"כ קשה למתוח את חוט הברזל ע"י המותחן, ומהסיבות הנ"ל משתמשים בחוט פלסטיק.

עייין עוד ב"הוספות והערות" שהתבאר שם כי יש להקפיד שצמחיה לא תיגע בחוט של צורת הפתח. וכן יתבאר פתרון נוסף למתיחת החוט ע"י משקולת.

הוספות והערות – פרק י'

האם צורת הפתח עם משקוף מעוגל [פְּכִיפָה] פסולה

התבאר שדעת הריטב"א כי צורת הפתח אשר לה משקוף מתעגל פסולה. [ציור 2] וסובר החזו"א^{מב} שאף במקרה שהקנה העליון עשוי משני קנים אלכסוניים [ציור 5] דינו ככפיפה שפסול לדעת הריטב"א.



ויעוין בשו"ע^{מג} ובחזו"א^{מד} שכתבו שאף צורת הפתח עם משקוף מתעגל כשרה, ודלא כדעת הריטב"א.

אמנם אף לדעת הריטב"א צורת הפתח שיש לה משקוף מתעגל והמשקוף רחב כ"כ באופן שיש חלק ישר מעל המשקוף. [ציור 6] צורת הפתח כזאת כשרה לכו"ע, מכיוון שהחלק הישר [המסומן בקו מקוקו] נחשב כמשקוף של צורת הפתח.

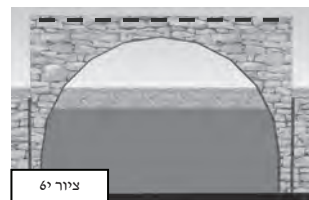

צורת הפתח שאין לה מזוזות או שגובה המזוזות פחות מ"י טפחים [ציור 7] נפסק בשו"ע שפסולה משום שבעיני "קנה מכאן וקנה מכאן וקנה על גביהן", ובמקרה זה אין קנים בגובה י' טפחים מן הצדדים². [ואף במקרה שצורת הפתח עשויה כחרוט [ע"י שני קנים אלכסוניים] דינה כעשויה ככפיפה ופסולה, שאין לה ב' קנים בגובה י' טפחים שעומדים ישר].



והוסיף החזו"א שבצורת הפתח שאין לה מזוזות אך יש בראשה משקוף ישר [שאורכו לכל הפחות ד' טפחים] [ציור 8] נראה מדברי הט"ז שכשרה.

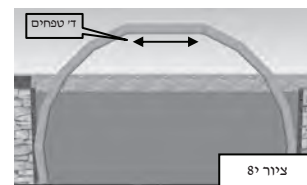

האם יש לחשוש לחוט של צורת הפתח שנע ונד ברוח מצויה?

התבאר כי המשכנות יעקב הסתפק האם יש לפסול את צורת הפתח אף במקרה שהרוח מסיטה את החוט רק במעט [ונשאר עדיין בין העמודים] משום שנחשב כמחיצה שאינה עומדת ברוח מצויה. [הטעם הרביעי] ודבר זה הוא חומר גדולה מאד שלדבריו יש להקפיד שהחוט של צורת הפתח לא ינוע אפי' שני סנטימטר דבר שכמעט ואינו שייך מבחינה מציאותית.

והנה המשכנות יעקב הנ"ל ציין שדין הקנה העליון של צורת הפתח דומה לדין דפנות הסוכה שכתב השו"ע^{מה} "שלא תהא הרוח המצויה מנידה אותם תמיד". וכתב החזו"א^{מב} שבסוכה אם אין הרוח מנידה את הדפנות ג' טפחים ונשאר שם מחיצה, הסוכה כשרה. ומוסיף החזו"א כי אף בחוט של צורת הפתח [ואף בקנים של צורת הפתח] כל עוד שאינו נע ונד באופן שפוסל את צורת הפתח [וכגון שיורד החוט למטה מ"י טפחים וכדו'] צורת הפתח כשרה.

אמנם מפשטות המ"ב בהלכות סוכה^{מב} משמע שסובר שדפנות סוכה הנעות אפילו במעט פסולות [וכן דעת הגרש"ז אויערבאך זצ"ל^{מה}] וא"כ לכאורה אף בצורת הפתח יש להקפיד שלא ינוע אפי' במעט.

אך נראה לומר שאף לדעת המ"ב אין צריך להחמיר בזה שהרי המ"ב סובר כעיקר להלכה כדעת המחצית השקל^{מט} שלא אכפת לן כלל שהקנה העליון מתנועע. ואף שציין לדברי המשכנות יעקב וכתב ש"ש לזיהר לתקנו" מ"מ מהיכי תיתי לן לומר שסובר שצריך לחשוש לדברי המשכנות יעקב שהחוט לא ינוע אפי' סנטימטר אחד, דאולי חשש לדבריו רק בגלל הטעמים השני והשלישי. [וכדעת החזו"א שחשש רק לטעמים ב' ג' ולא חשש לשאר הטעמים הנ"ל].

² מבואר שצריך שיהיו הקנים שבצדדים עומדים בצורה ישרה ללא שיפוע ולגובה של י' טפחים. ונראה שאף אם מתעגל מעט [באופן הניכר בהסתכלות מרחוק] יש לחשוש שפסול משום שהו"כ כפיפה. [ועייין בספר אגור באהליך פרק כ"ב הערה כ"ז]

עוד יש להעיר² שהרי מבואר בגמי שעשו את הקנה העליון של צורת הפתח מזמורות של גפנים, ומן הסתם זמורות אלו לא היו מתוחות באופן שהרוח לא הזיזה אותם אפילו במעט. [ועי' בספר "מחנה ישראל"³³ שכתב כי מדברי השו"ע מוכח שאין להקפיד על תנועה מועטת, שהרי הכשיר גמי לקנה העליון של צורת הפתח אע"פ שמן הסתם דרכו לנוד מעט.] ונראה עוד שכל הפסול של פתחי שימאי [הטעם האי] והפסול שאין הקנה ע"ג הקנים [הטעם הבי] הוא דווקא במקרה שניכר שהחוט יורד בין שני העמודים אך אין צורך לבדוק ע"י כלי מדידה וזאת ע"פ הטעם שהתבאר בריש פרק ז', ועוד דאם לא כן לא מצאנו ידנו ורגלינו בתיקון צורות הפתח.

וע"כ נראה שיש להכשיר צורת הפתח שבצידי העמודים קבועים לחיים, והחוט נע ונד מעט בשעת נשיבת הרוח, ובמראית העין לא נראה שהחוט מתעגל. [דטעם א' אינו שייך שהרי לא נראה שהחוט מתעגל, טעם ב' אינו שייך משום שהחוט ע"ג העמודים - הלחיים והטעם הג' אינו שייך משום שהעמודים - הלחיים רחבים ואין החוט יוצא מביניהם, ולטעם הד' התבאר שאין לחשוש בשיעור מועט כזה.]

החיוב להקפיד שצמחיה לא תניד את החוט של צורת הפתח

בספר נתיבות שבת³² כתב שיש להקפיד שענפי עצים וכדו' לא ינידו את החוט של צורת הפתח. והוסיף שיתכן שבמקרה זה אף לדעת המ"ב שמתיר [אליבא דהמחצה"ש] שהקנה העליון יתנועע, מכל מקום באופן שענף של עץ מנענע את החוט יהיה פסול. בועד העירוב של ה"עדה החרדית" מקפידים מאד על הוראה זו וכל ענף שמתקרב לחוט של צורת הפתח, נגזם.

פתרון נוסף למתיחת החוט

בכמה מהעירובים המהודרים קבעו עמודים אשר יש בתוך העמוד משקולת. [ציור י9] את החוט של צורת הפתח קושרים אל המשקולת וכך החוט נשאר מתוח בכל מצב. החיסרון בפיתרון זה הוא שלצורך החלפת החוט יש לטפס על סולם כדי להגיע אל ראש העמוד.

לעומת זאת החלפת החוט בעירובים המשתמשים במותחן הינה קלה למדי וכדלהלן: א. מכינים קשר פלצור (לאסו) – דהיינו קשר המתהדק ע"י משיכת החוט. ב. מעלים ע"י עמוד טלסקופי [מקל מתארך] את הקשר הנ"ל אל המסמר שבראש העמוד ותולים אותו עליו ומהדקים את הקשר ע"י משיכת החוט. ג. מעבירים את

החוט מעל העמוד השני בין שני המסמרים הקבועים בו. ד. קושרים את קצה החוט אל הבורג שבמותחן המחובר לעמוד. ה. מסובבים את הבורג שבמותחן עד שהחוט מתוח כדבעי. ו. אחר שבוע מותחים שוב את החוט ושוב אין צורך למתוח את החוט כלל.



-----מקורות וציונים-----

^א עירובין יא. ^ב סי' ע"א אות י"א בשם הטור הלכות מזוזה ^ג עירובין יא. רד"ה פתחי שימאי ^ד ועי' מנחות לג: וברש"י שם, ובספר האשכול הלכות מזוזה ^ה עיין קונטרס תיקון מבואות פרק י"א הערה 32 ושמעתי מהגר"מ רוזנר שליט"א שכך דעת הגר"ק והגר"י קופשיץ שליט"א. ובפרט למש"כ הרא"ם [חי"ב מים עמוקים סי' כ"ה] שהטעם שמכשירים מעל י' טפחים הוא מטעם גוד אסיק, וא"כ בזה שהוא נמשך בפסול, יש לפסול. (הערת הגר"י דזימטרובסקי שליט"א) ^ו לגאון ר' שמחה בונם ולדנברג זצ"ל תיקון עירובין עמ' ר"ה ^ז לגאון ר' יעקב בלוי זצ"ל פ"יט הערה צ"ז ^ח לגר"י דזימטרובסקי שליט"א סימן ד' אות כ"ח ס"ק ג. ^ט ארחות רבינו ערובין אות ט' ^י יו"ד סי' קע"ב אות א' ^{יא} שו"מ שכעין זה כתב בנתיבות שבת פ"יט הערה צ"ז ד"ה וצ"ע. ועי' בחזו"א יו"ד קע"ב ס"ק א' שכתב שכן נראה מדברי הגמ' (יא). שזמורה כשרה לקנה העליון של צוה"פ ואף שאינה משופה וע"כ כמו שנתבאר, שרק בעוקצין גדולים החמירו ומ"מ הסתפק בזה ואכמ"ל. ^{בב} חלק ג' הוספות עירובין, והוא הוראות ממרן החזו"א ששמע האחראי על העירוב בב"ב. ^{בג} הגר"מ רוזנר שליט"א וכן כתב בספר אשד הנחלים דף י"א. עמוד ת"פ ^{בד} בשביל להקל על הבדיקה של שלימות החוט לנוסעים ברכב. ^{בע} סי' ע"א ס"ק ב' ^{בז} סי' שס"ב ס"ק מ"ו ^{בח} הגהות רעק"א סי' שס"ב סעיף י"א ע"פ דברי שו"ת הרא"ם דלקמן. [יעו"ש שהתיר רק באופן שיש הפרש גובה בין הקנים והקנה העליון ישר אך בעקום אפשר שפוסל.] ^{בט} סי' שס"ב ס"ק ב' ^{בו} סי' שס"ב ס"ק ל"ד ^{בכ} סי' ע"א ס"ק ו' באמצע דבריו ועיין בשונה הלכות סי' שס"ב סעיף ס"ז ^{בכ} לגאון ר' ישראל יעקב אבד"ק זאקראטשין סי' א' – תיקון עירובין חשש י"ז סעיף פ"ו ^{בכ} פ"יט הערה ס' ^{בכ} כן הובא בשמו בספר הלכות עירובין לגאון ר' שמעון אייזר (באנגלית) פ"ז הערה י' ^{בכ} פ"יט הערה ס' ^{בכ} קונטרס "ספור מודרן" עירוב שכונת זכרון מאיר - בני ברק בעריכת הגר"מ אנגלרד שליט"א ^{בכ} סי' שס"ג סעיף ל"ג ^{בכ} סי' שס"ג ס"ק י"ט ^{בכ} סי' שס"ג ס"ק י"א ^{בכ} סי' שס"ג ס"ק ק"ג ^{בכ} ס"ק י"ט ^{בכ} יו"ד סי' קע"ב ס"ק א' ^{בכ} לרי' אליהו מזרחי חי"ב [מים עמוקים] סי' כ"ה ^{בכ} שו"ת משכנות יעקב סי' קכ"ג ד"ה וכן, הביאו בשע"ח סי' שס"ב ס"ק נ"ו ^{בכ} עירובין י"א: ^{בכ} עיין בס"י שס"ב סעיף י"ב שסתם ולא פירש דבריו כדברי הריטב"א ^{בכ} סי' ע"א ס"ק ג' ^{בכ} סי' שס"ב סעיף י"א ^{בכ} עיין בספר בינת שמחה תיקון עירובין עמ' ר"ב שהביא זאת בשם הגר"י מבריסק ^{בכ} סי' שס"ב ס"ק ס"ו ^{בכ} סי' ע"ז ס"ק ו' ^{בכ} סי' ע"א ס"ק י"א ^{בכ} סי' ע"ז ס"ק א' ^{בכ} סי' ע"א ס"ק א' ^{בכ} סי' שס"ב סעיף י"ב ^{בכ} סי' ע"א ס"ק ג' ^{בכ} סי' תר"ל סעיף י' ^{בכ} סי' ע"ז סעיף ו' ^{בכ} שם ס"ק מ"ח ^{בכ} הליכות שלמה סוכות פרק ז סעיף א' ובדב"ח שם אות א' ^{בכ} כנלע"ד מדברי המ"ב הכא וכן מדברי השעה"צ סי' שס"ג ס"ק י"א. ואף שהביא את דברי המשכנות יעקב היינו שראוי להחמיר כדבריו, אבל אין לפסול על פיו. ^{בכ} כן שמעתי מהגרש"י גלבר שליט"א ^{בכ} עמ' קי"ד ^{בכ} פ"יט הערה צ"ה

ולעירב עירובו

מהדורת ביקורת מתוך "כיצד עושים עירוב"

פרק י"א

לקט דינים בדין צורת הפתח

שיעור חוזק ועובי העמוד

כתב השו"ע^א

"וצריך שיהיו הקנים שבצדדים חזקים לקבל דלת כל שהוא אפילו של קש או של קנים אבל קנה שעל גבן סגי בכל שהוא ואפילו גמי מהני".

עמודי העירוב עשויים מפלדה מגולוונת [שאינה מחלידה] ומחברים לאדמה ע"י בטון, ובכך העמודים מהודרים לשמש לצורת הפתח.

אמנם, יעויין בשו"ע^ב שכתב "לחי אפי' שברים ושברי שברים כשרים בו. הגה.

ולכן עושים לחי מסיד טחוי כותל וכו'" עכ"ל [ובט"ז התבאר כי ב"לחי" צריך

"שיעורא קצת" ובעמוד של צוה"פ מספיק "כל שהוא" ואכמ"ל].

מבואר שאף אם מורחים על הכותל שכבה של סיד או בטון וכדו' [ויבלבד שיהיה קצת ממשות בעוביו דאם לא כן הרי הוא כצבע בעלמא"^ג] מועיל מדין לחי [או עמוד של צורת הפתח]. והביאור בזה^ד שגם שכבה של סיד מכיוון שהיא מחוברת לקיר אחר היא חזקה לקבל דלת.

כאשר מעוניינים לעשות צורת הפתח בלי לעורר את חמתם של השכנים שאינם שומרי תורה ומצוות, ניתן להתיז בטון על גדרות החצר וכדו'^ה ולקשור את החוט מראש גג אחד למשנהו באופן שיעבור מעל הלחי העשוי מבטון כנ"ל. וכך אחינו התועים לא יבינו שנעשית פה צורת הפתח.

גובה ורוחבה של צורת הפתח

גובה החלל של צורת הפתח צריך להיות לכל הפחות י' טפחים. ואין לה שיעור למעלה, ואף צורת הפתח הגבוהה למעלה מעשרים אמה כשרה.

לפעמים משתמשים בצורת הפתח קטנה, וכגון במקרה שמעוניינים לסגור מקום מסוים אך רוצים להשאיר אפשרות למעבר וכדומה. לדוגמא: [ציור יא]

במקום זה, אילו קבעו את העמוד של צורת הפתח בצמוד לקיר ההר, צורת הפתח הייתה נפסלת משום החרץ [התעלה שעמוקה י' טפחים] שתחת צורת הפתח, שלדעת החזו"א פוסל את צוה"פ משום "מחיצה תחת צורת הפתח" וכמו שיבואר אי"ה בפרק כ"א. עקב כך קבעו צורת הפתח קטנה בתוך החרץ, ואת צורת הפתח הרגילה [הגדולה] קבעו רק אחר החרץ, וכך שתי צוה"פ כשרות ללא כל פקפוק.

רוחב חלל צורת הפתח צריך להיות בשיעור של ד' טפחים, ואין הגבלה לרוחבה של צורת



לא לא להוציא מחי' הנצרים!
דבר העורך

בסיעתא דשמיא מוגש לפני יושבי בית המדרש פרק נוסף מתוך הקונטרס "כיצד עושים עירוב", אשר יבאר עיקרי הלכות בניית עירוב מהודר, על פי האופן בו נבנה העירוב המהודר בשכונת רמות ב'.

בפרק זה מובאים הדינים המצויים בדיני צורת הפתח אשר לא קנו שביטה בפרקים הקודמים.

אמנם, ישנם דינים מסוימים של צורת הפתח שיובאו בעז"ה בפרקים הבאים. לדוגמא: תלולית סביב העמוד של צוה"פ יובא בפרק העוסק בדיני מחיצה תלויה. וכן צוה"פ תחת צוה"פ יובא בפרק העוסק בדין "סילוק מחיצה".

אשמח לקבל הערות ורעיונות לדוגמאות נוספות וכדו' אל הכתובות הנ"ל:

"לערב ערובו"

רח' ראובן מס - 128/19

רמות ב' ירושלים 97236

או בכתובת דואר אלקטרוני:

Eruv.Ramot.B@gmail.com

או לפקס: 15325711401

ניתן לקבל את העלוו בדואר האלקטרוני

הפתח ומי"מ מן הראוי שלא לעשות צורות הפתח גדולות מהטעם שהתבאר בפרק י', וע"ע מה שהתבאר בפרק ג' בשיטת הרמב"ם.

צורת הפתח אינה מועילה בבקעה

כתב השו"ע¹

"ואפי' לא נעץ אלא ד' קונדיסין [א.ה. עמודים] בארבע רוחות ועשה צורת פתח על גביהן מותר, והני מילי בחצר ומבוי שיש בהם דיורים אבל בבקעה לא מהני בשכל הרוחות ע"י צורת הפתח."

מבואר שאדם השוכן בבקעה [שאינו בה דיורים] אינו יכול להקיף את השטח סביבותיו בצורות הפתח בלבד. ובטעם הדבר כתב הלבוש² שרק "בחצר ובמבוי שיש בהם דיורים ודרך להיות שם פתחים הרבה" אזי ניתן להקיף סביבותיו בצורות הפתח. אך בבקעה שאינה בה דיורים אין להתירה בצורות הפתח לבדן.

נראה מדברי החזו"א³ שאף שיירה החונה בבקעה ושוכנת באוהלים וכדו' [אף למשך יותר משלושים יום], אינם יכולים להקיף סביבם בצורות הפתח, ואין מקומם נחשב כ"מקום שיש בו דיורים".

על אף האמור, ישנם מספר אפשרויות להקיף בקעה בצורות הפתח וכדלהלן:

א. אם בשתי רוחות יש מחיצות מלאות מותר להקיף את שתי הרוחות האחרות בצורות הפתח. [במקרה זה נחשב המקום כרשות היחיד לכו"ע.⁴] ובאופן שהמחיצות השלמות כמין גא"ם הסתפק החזו"א⁵ האם מהני בבקעה.

• אף המחיצות השלמות דלעיל מספיק שיהיו באופן של "עומד מרובה על הפרוץ" וכדלעיל בפרק ג' – שיטת הרמב"ם, דהיינו באופן שרוב הרוח גדורה ע"י גדר ורק מיעוטה גדורה בצורות הפתח. [כן דעת החזו"א⁶, אך המשנ"ב⁷ כתב שמהני "אף באופן שההיקף היה כתיקונו אלא שיש בה פרצות יותר מעשר מהני צוה"פ...אפי' אם הפרוץ מרובה על העומד" וכבר השיג עליו החזו"א הנ"ל].

ב. הביה"ל⁸ מתיר להקיף בקעה קטנה אשר היקף שטחה אינו עולה על י' אמות על י' אמות, אך החזו"א⁹ חולק ואוסר אף בבקעה זו. [וכן התיר¹⁰ כאשר רוח אחת גדורה בגדר ושאר ג' הרוחות גדורות בצוה"פ, באופן שב' רוחות גדורות בצוה"פ י' אמות והרוח האמצעית גדורה בצוה"פ הגדולה מ' אמות.]

וע"ע ב"הוספות והערות" לפרק ג' שהובאה שם מחלוקת החתם סופר והחזו"א האם כ"ף של צורות הפתח הקטנות מ' אמות נחשבות כמחיצה גמורה או לא. ולפי זה בנידון דידן, לדעת החת"ס אפשר להקיף בקעה גדולה ע"י מספר רב של צורות הפתח שרוחב כל אחת מהם אינו עולה על י' אמות, ולחזו"א אסור אף באופן זה.

דין מקום שבחלקו האחד יש דיורים ובחלקו האחר יש בקעה

נחלקו האחרונים בדין מקום שבחלקו האחד יש דיורים ובחלקו האחר יש חורשה וכדו' שאין בה דיורים, ואף אין את תושבי



המקום מהלכים שם וע"כ נחשבת כ"בקעה", והקיפו את כל המקום הנ"ל בצורות הפתח. [צויר י"א2] [ומדובר באופן שאין בבקעה הנ"ל שיעור של בית סאתיים, ולכן אינה פוסלת את העירוב משום "קרפף שלא הוקף לדירה" וכמו שיתבאר בפרק כ"ג].

מדברי החת"ס¹¹ מבואר שהחורשה נחשבת כבקעה שאין להתיר אותה ע"י צורת הפתח בלבד. [ומי"מ התיר בצויר

הנ"ל ומשום שנחשב כמקום הגדור מב' רוחות בגדר כשרה, ואכמ"ל¹²] אך החזו"א¹³ מצדד לומר "כיוון שכל המחיצות מועילות לכל המוקף בתוכן ואיכא מקום דירה בתוכן חשיב מקום דירה וכן מסתבר להקל בדרבנן" עכ"ל. דהיינו, שהחורשה נחשבת כחלק בלתי נפרד מ"מקום הדיורים" ועל כן אינה נחשבת כ"בקעה" וניתרת בצורת הפתח.

וע"ע עוד ב"הוספות והערות" שהובא שם דוגמא מעשית בנידון זה.

האם גדר או בית יכולים להיחשב כעמוד של צורת הפתח?

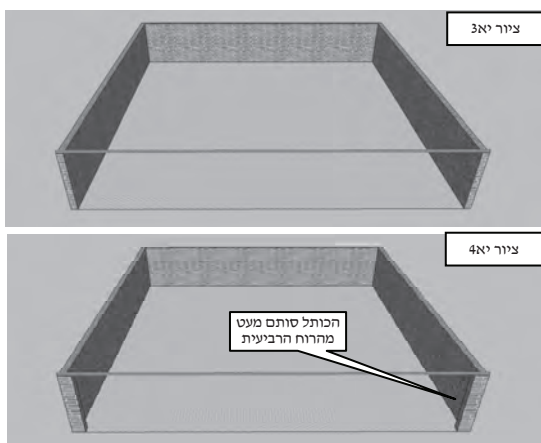

כתב המג"א¹⁸ שאין לסמוך על "ראשי הכתלים" של המבוי כעמוד של צורת הפתח. [ציור י"א3] [וב"הוספות והערות" נתבאר מקור דבריו]

אך אם הכתלים סותמים במעט את הרוח הרביעית אפשר להחשיב את כותלי הרוח הרביעית כעמוד של צורת הפתח. [ציור י"א4] [ונח' האחרונים האם צריך שיהיו הכתלים נכנסים בשיעור טפח¹⁹ או אף בכל שהוא מועיל²⁰, והביה"ל²¹ נטה להקל וכתב שבשעת הדחק אין להחמיר.] עוד נח' האחרונים האם כותל באורך ד' אמות [הגודר את הרוח הרביעית וכמו שנתבאר] כשר לשמש כקנה של צורת הפתח, שהמקור חיים²² אסר והחזו"א²³ התיר.

לפי מה שנתבאר נראה לכאורה, כי לדעת החזו"א הסובר שכותל באורך ד' אמות מועיל להיחשב כקנה של צורת הפתח, ניתן גם כן להסתמך על בית כעמוד של צורת הפתח [ציור י"א5], ובלבד שהבית יעמוד ברוח הרביעית [כבציור י"א4]. כמו כן יש להקפיד שהחוט יחובר אל הבית בצד הקרוב לכיוון תוך הרשות, ובכך לא תיפסל צורת הפתח משום "עמוד שנכנס לתוך הרשות ד' טפחים" וכמו שהתבאר בפרק ח'.

למעשה, בעירובים השכונתיים אין מסתמכים על גדרות או בתים שייחשבו כעמוד של צורת הפתח. וזאת לכאורה משום שדעת המקור חיים שכותל באורך ד' אמות פסול מלשמש כקנה של צוה"פ. ועוד, שהרי אין בתי השכונה בנויים בצורה מסודרת, ולפעמים הבית עומד בצורה אלכסונית וקשה להכריע האם נחשב הבית כסותם את הרוח הרביעית [כבציור י"א5] או שנחשב כהמשך של הרוח השלישית שבאופן זה אין הבית יכול להיחשב כעמוד של צורת הפתח.

[אמנם יעויין עוד בחזו"א²⁴ בדין חצר קטנה הפתוחה לחצר גדולה [והובאו דבריו בשונה הלכות²⁵] ולפי דבריו שם נראה שיש לפסול אף באופן שהתבאר בציור י"א5 ואכמ"ל. (הערת הגר"י דזיימיטרובסקי שליט"א)]

צורת הפתח צריכה למעט את חלל הפתח

דעת החזו"א²⁶ שצורת הפתח צריכה לסתום מעט מחלל הפתח, ולכן אם קבע את העמודים של צורת הפתח באופן שאינם ממעטים ומקטינים את חלל הפתח, צורת הפתח פסולה.



לדוגמא: אין לקבוע את העמודים של צורת הפתח מחוץ למבוי כאשר הם עומדים בשווה לכותלי המבוי וצמודים אליו²⁷ [ציור י"א6 – העמודים הבהירים] אלא יש לקבועם בתוך חלל הפתח. [ציור י"א6 – העמודים הכהים] עוד כתב החזו"א²⁸ שאף הקנה העליון צריך למעט מהחלל של צורת הפתח, ועיין מה שכתב בקטע הבא, דוגמא מעשית בזה.

ועיין עוד ב"הוספות והערות" שהתבאר שם דוגמא נוספת לדין זה. עוד יתבאר שם כי מדברי המשנה ברורה משמע שחלק על החזון איש בזה. כן יתבאר שם מקור דברי החזו"א.

סמיכה מערב שבת וצורת הפתח לחיזוק התקרה

כתב השו"ע²⁹

"אפילו לא עשאו לשם לחי אלא שנזדמן לו שם מאליו כשר, ובלבד שיסמכו עליו מערב שבת."

ובביה"ל כתב שדווקא בלחי צריך שיסמכו עליו מערב שבת, אבל במחיצה גמורה אין צריך שיסמכו עליה מערב שבת, והסתפק האם גם בצורת הפתח שנעשתה מאליה^{לא} צריך שיסמכו עליה מערב שבת או לא, [ובמקום אחר^{לב} סתם שצריך סמיכה]. ובחזו"א ועוד פוסקים^{לב} התבאר שבצורת הפתח אין צריך שיסמכו עליה מערב שבת. ומבואר עוד^{לז} שאף אם העמוד לא נבנה לשם צורת הפתח [אלא לשם דבר אחר^{לז}] מ"מ אם הסתמכו עליו מערב שבת לכולי עלמא אפשר להחשיבו כעמוד של צורת הפתח.

עולה לכאורה להלכה כי אין מניעה מלהשתמש בעמודי חשמל וכדו' לשם צורת הפתח שהרי סומכים עליהם מערב שבת שייחשבו כעמודים של צורת הפתח.

יש לציין כי ברוב מוחלט של עמודי החשמל אין להסתמך עליהם לשם צורת הפתח משום הפסול של "צורת הפתח מן הצד" או שאר פסולים. [ולפעמים ניתן להצמיד לחי אליהם, ולהשתמש בחוטי החשמל כ"קנה שעל גביהם"]^{לז} אמנם בחלק מהעמודים של תאורת הרחוב התבאר בפרק ו' שאפשר להסתמך עליהם לשם צורת הפתח.

בעירוב השכונתי ברחוב עליית הנוער [בחלק של העירוב הרגיל- שאינו מהודר] הסתמכו על עמודי תאורה של העיריה. [ולכאורה מקרה זה הוא יותר מהודר, משום שקשרו את החוט אל העמודים לשם צורת הפתח ולא הסתמכו על צורת הפתח קיימת].^{לז}

איתא בגמ'^{לח}

"אמר רב חסדא אכסדרה פטורה מן המזוזה... אע"פ שיש לה פצימין שאין עשויין אלא לחיזוק תקרה"

מבואר שצורת הפתח שנעשתה רק כדי להחזיק את התקרה ולא לשם פתח, פטורה ממזוזה. אמנם לגבי הלכות שבת כתב החזו"א^{לז} שמועילה צורת הפתח של "אחזוקי תקרה" אם סמך עליה מערב שבת.

ועיין בשו"ת אבני ישפה^{לז} שדן בבנין הבנוי ע"ג עמודים [כעין התמונה המצורפת- ציור י"א7] האם אפשר לטלטל בקומת הכניסה - החנייה. [אמנם בבניין שבתמונה המצורפת לכו"ע אין להסתמך על העמודים לצורת הפתח וכמו שיבואר ב"הוספות והערות"]. וכתב שם כי מעיקר הדין ניתן להסתמך על עמודי הבניין שייחשבו כעמודים של צורת הפתח. [וכמו שנתבאר שמועיל לסמוך מערב שבת על צורת הפתח העשויה מאליה לכולי עלמא]. אך מסיק שם, שמכיוון שהתבאר לעיל שצריך שצורת הפתח [כולל הקנה העליון] יירד



לכל הדעות אין להסתמך על העמודים לצורת הפתח



ציור 8א

ויסתום וימעט

את חלל צורת הפתח [כדלעיל בקטע הקודם בשם החזו"א] על כן בבנינים שאין חגורת בטון וכדו' [ציור י"א8] שתשמש כקנה עליון, אין להתיר לטלטל בקומת הכניסה של הבנין הנ"ל.

[וע"ע לקמן פרק ט"ז שהתבאר שם כי בבנין הבנוי ע"ג עמודים אין להתיר משום "פי תקרה יורד וסותם" משום שאין אומרים "פי תקרה" בשתי רוחות מפולשות].

הוספות והערות – פרק י"א

דוגמא למקום שבחלקו יש דיורים ובחלקו האחר יש בקעה

בין השכונות "רמת שלמה" ו"סנהדריה המורחבת" שבירושלים ישנו שביל [כיום, שביל זה נסלל באספלט] המחבר בין השכונות ועובר בבקעה שביניהם. [ציור י"א9] חלק גדול מהשביל הנ"ל היה גדר ע"י צורות הפתח מד' רוחות [החלק המנוקד] ולכאורה אין להתירו בצורות הפתח וכמו שהתבאר.



ציור 9א

שתי סברות נידונו בין מורי ההוראה כדי להתיר את הטלטול במקום :

א. הובאה לעיל דעת החזו"א הסובר כי במקום שיש בקעה ומקום דיורים בהיקף מחיצות אחת, ניתן להחשיב את כל המקום כ"מקום שיש בו דיורים". וא"כ בנידון דידן ניתן להחשיב את היקף המחיצות של שכונות "רמת שלמה" ו"סנהדריה המורחבת" כהיקף אחד גדול, ואף שיש בקעה ביניהם מכל מקום נחשבת בקעה זו כמקום דיורים וכמו שהתבאר. אך יש לפקפק בסברא זו מכיוון שכל שכונה מוקפת בהיקף מחיצות לעצמה, אפשר לומר שכל מה שהיקל החזו"א הוא דווקא בהיקף מחיצות אחד שאינו נחלק לכמה וכמה היקפים קטנים.

ב. עוד דנו בזה מורי ההוראה שליט"א מהו הגדר של "מקום שיש בו דיורים". י"א שמשום ששביל זה משמש כמעבר בין השכונות בשבת קודש ורבים ההולכים מהכא להתם יש להחשיב את המקום כ"מקום שיש בו דיורים" ודין שביל זה כשאר הכבישים של השכונה.

אך יש המפקפקים בזה וסוברים שאף שיש כמה עשרות אנשים שמשתמשים בדרך זו, אין המקום נהפך למקום שיש בו דיורים, ותן לחכם ויחכם עוד.

☞ כיום [אייר תשע"ג] הוקף השביל בגדרות משתי צידיו ועל כן ניתן לטלטל שם ללא כל פקפוק.

דוגמא נוספת לדין ש"צורת הפתח צריכה למעט מחלל הרשות"

נתבאר שדעת החזו"א שיש להקפיד שהקנים של צורת הפתח צריכים לעמוד בתוך הרשות באופן שימעטו מחלל הפתח של הרשות. [ציור י"א6] להנ"ל, הוסיף החזו"א כי במקרה שיש עמוד פינתי המשמש כעמוד לשתי צורות הפתח העומדות בשתי רוחות, יש להקפיד שהקנה העליון יהיה צר מעובי העמוד של צורת הפתח, ובאופן זה ימעט העמוד הפינתי מחלל הרשות בשתי הרוחות. לדוגמא: באופן שמשתמשים בחוט לקנה העליון של צורת הפתח, העמוד הפינתי ממעט מחלל הרשות בשתי רוחות. ומשום שנחשב שחלל הרשות מגיע עד מתחת החוט של צורת הפתח, ובאופן זה חלק מהעמוד הפינתי ממעט מחלל הרשות בשתי רוחות. [ציור י"א10]

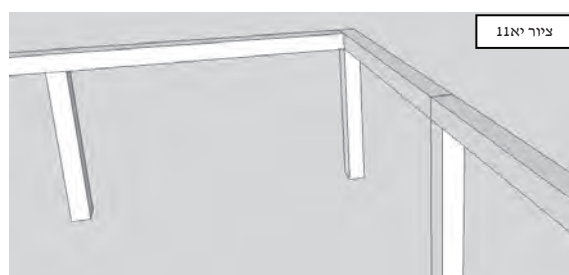
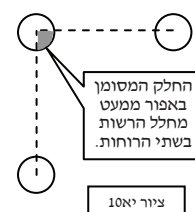

אך אם עובי הקנה העליון שווה לעובי הקנה של צורת הפתח, [ציור י"א11] תיווצר בעיה שאין הקנה של צורת הפתח ממעט מחלל הרשות. ומשום שחלל הרשות מגיע עד החוד הפנימי של הקנה העליון, ולכן נחשב העמוד הפינתי כעומד מחוץ לחלל הרשות. [ואע"פ שממעט החלל ביחס לצוה"פ האחת, מ"מ ביחס לצוה"פ השנייה נחשב העמוד כעומד מחוץ לחלל וצריך לעשות קנה נוסף לצוה"פ השנייה, ובלא"ה פסול.]

מקור דברי החזו"א שצורת הפתח צריכה למעט מחלל הפתח

דעת החזו"א שצורת הפתח צריכה להיות באופן שסותמת במקצת את חלל הפתח. מקור דבריו הוא ממה שכתב המג"א [שהובאו לעיל] שאין כותלי המבוי [שברוחות ה' והג'] מועילים להיחשב כעמודים של צורת הפתח. [ציור י"א2] וסובר החזו"א שטעם הדבר הוא משום שהקנים של צורת הפתח צריכים למעט מחלל הרשות, וכתלים אלו אינם ממעטים מחלל פתח המבוי. המג"א הוכיח את דבריו מכך שבמבוי [ולא בחצר – עיין ב"הוספות והערות" לפרק כ'] נאמר הדין שמועיל להניח "קורה" על כותלי המבוי, ומועילה קורה זו לגדור את הרוח הרביעית. ונשאלת השאלה מדוע לא נחשיב את כותלי המבוי כעמודים של צורת הפתח ויעיל מדין צורת הפתח? [וצורת הפתח עדיפה מקורה שמועילה אף בחצר ולא רק במבוי ואכמ"ל] ועל כרחך שאין כותלי המבוי מועילים להיחשב כעמודים של צורת הפתח.

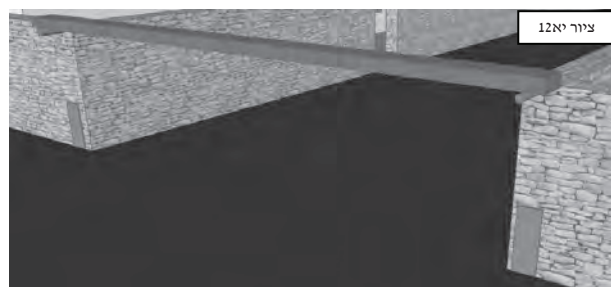

מח' המ"ב עם החזו"א בזה

מדברי המ"ב מדויק שלא חשב לדין זה של החזו"א. שהנה כתב השו"ע² שאין מועיל להניח קורה ע"ג יתדות מחוץ לכותלי המבוי, [ציור י"א12] ומשום שהקורה צריכה להיות בתוך שטחו של המבוי ולא מחוצה לו. והוסיף המ"ב² שאם יניח לחיים מתחת הקורה

יועיל מדין לחיים [שלחיים מתירות את הרוח הרביעית אף כאשר הם מחוץ למבוי ואכמ"ל]. ובשעה"צ שם^{מב} הקשה מדוע כאשר קבע לחיים מתחת לקורה, לא ייחשבו הלחיים והקורה כצורת הפתח, שהרי כבר התבאר (פרק ו') כי אין חיוב שהעמודים של צורת הפתח יגעו בקנה שעל גביהם.

מוכח מדברי השעה"צ הנ"ל שסובר שאין חסרון במה שהעמודים של צורת הפתח קבועים באופן שאינם ממעטים מחלל המבוי. שהרי במקרה הנ"ל אין העמודים [היינו הלחיים] ממעטים מחלל הפתח ואפילו הכי צידד המ"ב להכשירם מדין צורת הפתח, וע"כ דלא ס"ל כחזו"א.

כמו כן, אף מדברי המ"ב בסימן שמ"ר^{מב} מוכח שחולק על החזו"א הנ"ל. דהנה כתב הרמ"א^{מב} לגבי אופן שיש כמין גג הנשען על עמודים לפני הבית, [ציור י"א13] שנחשב השטח שתחת הגג ככרמלית, ולא כרשות היחיד. [ואינו נחשב כרשות הרבים משום שמקום מקוּה נחשב ככרמלית].

וכתב המ"ב שכדי להתיר בטלטול תחת הגג יש לקבוע קנים נוספים בצד הצמוד לבית [העמודים הכהים] וכך ייצא שכל השטח שתחת הגג יהיה גדור בשלוש צורות הפתח. ומשמע מדבריו שהגג נחשב כקנה עליון של צורת הפתח אף שאינו ממעט מהחלל של צורת הפתח ודלא כדברי החזו"א^{מב} שכתב שאף בקנה העליון יש

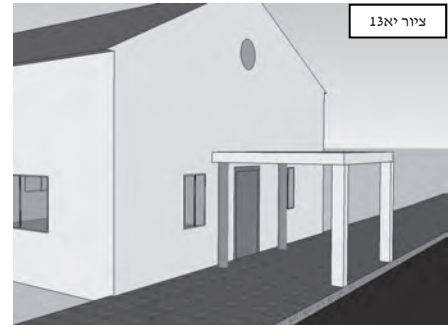

להקפיד שימעט מחלל הפתח.

וכן מוכח ממקרה זה כנגד דברי החזו"א שהובאו לעיל, שהרי העמודים הנ"ל הינם "עמודים פינתיים" שהתבאר לעיל שלדעת החזו"א פסולים מלשמש כעמודים של צורת הפתח, ואעפ"כ כתב המ"ב שניתן להסתמך עליהם לצורת הפתח. [וע"ע בדברי הרמ"א בהלכות סוכה^{מב} שמשמע מדבריו כדברי המ"ב דאין צריך שהקנה העליון ימעט מחלל הפתח. אך המג"א שם חלק על הרמ"א והחזו"א ס"ל כוותיה. אמנם הגר"א והפרמ"ג שם ס"ל כדעת הרמ"א והמ"ב שם פסק כוותיהו ואכמ"ל]. ולענין הלכה, עיין בשו"ת אבני ישפה^{מב} שהסיק שיש להחמיר כדברי החזו"א.

יש לציין שאף לדברי המ"ב, כל מה שמועיל להשתמש בתקרה שתיחשב כקנה העליון של צורת הפתח הוא דווקא ב"סוף התקרה" דהיינו שהקצה של התקרה משמש כקנה עליון, אך אמצע התקרה אינו יכול לשמש כקנה עליון של צורת הפתח. מהסיבה הנ"ל בדוגמא שהובאה לעיל [ציור י"א7] אי אפשר להסתמך על התקרה כקנה עליון של צורת הפתח אף לדעת המ"ב, ומשום שרק "סוף התקרה" כשרה לשמש כקנה עליון של צורת הפתח. [ולכאורה נראה בדברי המ"ב ש"ראשי כתלים" אינם יכולים לשמש כעמודים של צורת הפתח, אך "סוף תקרה" יכול לשמש כקנה עליון של צורת הפתח ואכ"מ להאריך בטעם החילוק].

כדי שלא להשאיר את הגליון חלק מובאים בזה כמה פסקי דינים בדין "סולם" מתוך הספר "חכמת הלב" לגר"מ רוזנר שליט"א. בדינים אלו מובאר מדוע ברוב המקומות מועיל לעשות "עירוב חצירות" אף אם יש שכן המחלל שבת בפרהסיא.

דין סולם לגבי רגל האסורה במקומה אוסרת שלא במקומה

פרק ה' סעיף ד' (באמצע הסעיף)

אם שני חצירות הנזכרות היו זו למעלה מזו וביניהם מדרגות שרוחבן [מתחילת המדרגה עד המדרגה הבאה] פחות מדי' טפחים ושסכום גובהן עשרה טפחים, כגון שני קומות בבנין מגורים משותף שיש דירות בכל קומה והעליונים יוצאים לרשות הרבים דרך חדר המדרגות של התחתונים, בכל האופנים הנזכרים לעיל אין הנכרי אוסר אפילו על הקומה התחתונה, ויש חולקים שגם באופן זה דינו כשתי חצירות זו לפנים מזו. אמנם גם לדבריהם הקומה העליונה מותרת באופנים הללו אפילו אם בני הקומה התחתונה עוברים דרכה להשתמש בגג המשותף וכדומה. אבל בגג המשותף שכולם עולים לו דרך סולם או מדרגות אוסרים כולם זה על זה ואסור להוציא את כלי הבית לשם עד שישכרו רשות הגויים ויערבו הישראלים.

ובעמק החכמה סי' כ"ד סוכמו הדינים העולים ביתר ביאור

א. דעת הטור והשו"ע סי' שע"ה ס"א שרגל האסורה במקומה אוסרת שלא במקומה גם דרך סולם גבוה י' טפחים ולענין זה תורת פתח עליו. הגאון"י וב"מ נשאר בצי"ע על פסק זה. והחזו"א הכריע שגם ברגל האסורה במקומה סולם תורת מחיצה

עליו ואינה אוסרת שלא במקומה כדעת הבעה"מ והמאירי. מ"מ כיון שברמב"ם משמע כטושי"ע וכ"ה להדיא באו"ז יש להחמיר וכן דעת התו"ש והעצי אלמוגים, וכן נראה מסתימת המ"ב. מ"מ המיקל בשעת הדחק יש לו על מי לסמוך.

ב. סולם המוביל מביתו לרשות אחרת שיש לו בה שותפות, לדעת תוס' גם בזה אמרינן תורת מחיצה עליו להקל. אבל ברשב"א ריטב"א ומאירי מבואר בזה שתורת פתח עליו, אך היינו דווקא שמוביל למקום שעיקרו עומד לתשמיש, אבל אם מוביל למקום שעיקרו למעבר [אע"פ שמשמש קצת לתשמישים] בזה גם הרשב"א מודה שתורת מחיצה עליו להקל, והכי נקטינן.

ג. לפי"ז בניין מגורים שיש בו הרבה דירות [הנקרא בית משותף] ובקומה הראשונה דרים שני ישראלים וגוי או מחלל שבת ובקומה השנייה דרים רק ישראלים שומרי שבת. בני הקומה השנייה יכולים לערב עירובי חצירות לעצמם ובני קומה א' אינם אוסרים עליהם אע"פ שיש להם זכות לעבור ולהשתמש מעט בקומה ב'. כיוון שבכה"ג שהמדרגות מובילות רק למקום שעיקרו למעבר ולא לתשמיש, סולם תורת מחיצה עליו. [א.ה. ובאופן זה בני הקומה העליונה אחר שיעשו עירוב חצירות כדין יכולים לטלטל ביניהם לכתחילה!!!] אמנם פשוט שבאותה קומה שבה דרים הגוי או המחלל שבת אסור לטלטל מהבתים כיוון שלשם תשמישם בפתח והם אוסרים לכו"ע.

ד. המיקל כדעת החזו"א לעיל אות א' גם באופן שבקומה א' דרים רק יהודים שומרי שבת ובקומה ב' דר גוי או מחלל שבת הדרים בקומה ב' אינם אוסרים על קומה א' בדריסת רגלם כיוון שיורדים דרך מדרגות י' טפחים אמרינן דתורת מחיצה עליו ובני קומה א' יכולים לערב לעצמם. [א.ה. ובתנאי שהיא ברוחב המדרגות פחות מד' טפחים ועיין בהערה*]

ה. כשמערבים עיר או שכונה ויש שם גוי או מחלל שבת שדר בקומה שנייה, המיקל כדעת החזו"א הנ"ל אינו צריך לשכור את רשותו כדי להתיר את הרחוב כיוון שהמדרגות הם כסולם שתורת מחיצה עליו ואינו אוסר.

אבל לפמשנ"ת יש להחמיר בזה כדעת השו"ע שברגל האסורה במקומה לא אמרינן סולם תורת מחיצה עליו, ואם כן כשיש גוי או מחלל שבת בפרהסיא הדרים בקומה ב' הם אוסרים על הרחוב וצריך לשכור מהם.

ו. אם בקומה העליונה [בבנין המשותף הנ"ל] דרים רק שומרי שבת והם רוצים לערב יחד כדי להתיר להשתמש גם על הגג של הבניין [שעולים דרך סולם או מדרגות] בזה בני הקומות התחתונות אוסרות עליהם לכו"ע דכלפי הגג הוה לשניהם בשלשול שאוסרים זה על זה, אע"פ שלאחד בשלשול של עשרה טפחים ולשני בשלשול של עשרים טפחים.

א.ה. ע"פ הנ"ל נראה, כי כאשר מתחילים לעבוד על "שכירות" בשכונה, יש להתחיל לשכור מכל הדיירים שגרים בקומת הקרקע, שבאופן זה אחר שהצליחו לשכור רשות מכל הדיירים שגרים בקומת הקרקע [או שאין מדרגות בינם לבין החצר], אזי לדעת החזו"א שאר הדיירים שמהקומה שלהם ומטה אין אף דייר גוי או מחלל שבת בפרהסיא, יוכלו לטלטל בכל השכונה.

* ודע דלפי השיעור הקטן¹⁰⁰ אם רוחב המדרגה הוא 30.4 ס"מ [או יותר] אין להחשיב [לדעת החזו"א] את גרם המדרגות כמחיצה, ויש לבדוק בכל מקום מהי המציאות.

-----מקורות וצינונים-----

^א סי' שס"ב סעיף י"א ^ב סי' שס"ג סעיף ז' ^ג לשון הערוך השולחן סי' שס"ג סעיף י' ^ד עיין שעה"צ שס"ג ס"ק כ"ב בשם תה"ד סימן ע"ד ^ה ויש לברר הדבר מצד הלכות חו"מ אם מותר לעשות זאת ואכמ"ל. ^ו סי' שס"ב סעיף י'. ^ז סי' שס"ב סעיף י' ^ח סי' ע"י ס"ק י"א שכתב "בעיני דיורים ממש כחצר ומבוי וזה לא הוי בפסי ביראות ובשיירא". ^ט סי' שס"ב ביה"ל ד"ה כשכל הרוחות בסופו וע"ע בהוספות והערות לפרק ג'. ^י סי' ע"י ס"ק י"ב ^{יא} סי' שס"ב ס"ק נ"ז ^ב סי' שס"ב סעי' י' ביה"ל ד"ה אבל ^ב סי' ע"י ס"ק י"א ^ג ביה"ל ס"ס שמ"ו ^ד או"ח סי' פ"ח ^ה שכתב שם שמכיוון שצורות הפתח המקיפות את ב' הצדדים של החלק שיש בו דיורים ממשכים גם לעבר הבקעה ואורך צורות הפתח הנ"ל מרובות על הצורות הפתח שבצידי הבקעה, ומכיוון שצורות הפתח הנ"ל מועילות להתיר את השטח שיש בו דיורים, על כן מועילות גם להתיר את הבקעה ואין הבקעה נחשבת כמקפת בד' רוחות בצורות הפתח. ^ו סי' ע"ט ס"ק ה' וע"ע בשו"ת מנחת יצחק ח"ח סי' ס"ב. ^ז סי' שס"ג ס"ק כ"ח והביאו שו"ע הרב שס"ג סעיף ל"ג ^ח והוא דעת התוספת שבת שס"ג ס"ק י' בסופו והמקור חיים בקונטרס תיקון עירובין. וטעמם הוא דבפחות מכך הוי טפל לכותל. ^ט והוא דעת הבית אפרים או"ח סימן כ"ח בסוף התשובה ^י סי' שס"ג ס"ב ד"ה טפח ^{יא} בתיקון עירובין ^ב סי' ע"י ס"ק כ"ה ^ג יו"ד קע"ב ס"ק ב' ^ד לגר"ח קנייבסקי שליט"א סי' שס"ב סעי' ע"ח בסופו ^ה סי' ע"י ס"ק ט"ז, י"ז וכן הוא בקי"א ס"ק ה' וע"ע סי' פ"ו ס"ק ד' וה' וכן הוא ביו"ד קע"ב ס"ק ב' וגי' ^ו אך במקרה והעמודים רחוקים מהכותל יותר מד' טפחים, וניתר ע"י דין עומד מרובה, נראה דלכו"ע כשר. (תיקון מבואות פרק י"א הערה 43) ^ז סי' קי"א ס"ק ה' וכן הוא ביו"ד קע"ב ס"ק ג' ^ח סי' שס"ג סעיף י"א ^ט שם ד"ה אבל ^י ומקרה זה אינו מצוי כלל מבחינה מציאותית וע"ע בהערה לה ^{יא} סי' שס"ג ס"ק ק"יג. ^ב חזו"א סי' ע"ז ס"ק א' וכן בס"י ע"י ס"ק כ"ה וכן הוא בבית מאיר שס"ג ס"ק י"א ותו"ש שס"ג ס"ק כ"ד ^ג חזו"א סי' קי"א אות ה' ^ד עיין נתיבות שבת פ"ט הערה כ"ט ^ה עיין מ"ב סי' שס"ב ס"ק ס"ד וע"ע מנחת יצחק ח"א סי' נ"ט. ^ו כנלע"ד ושוי"מ שכי"כ בנתיבות שבת פרק י"ט הערה כ"ח ^ז מנחות לג: ^ח לגאון ר' ישראל פסח פינהנדרל זצ"ל ח"א סי' צ"ה ^ט שס"ג סעיף י"ד ^י שם ס"ק נ"ב ^{יא} ס"ק ל"ז ^ב ס"ק ל"א ^ג שמ"ו סעיף ג' בסופו ^ד סי' תר"ל סעי' ב' ^ה שם ^ו עיין קרית אריאל עמ' רכ"ט ומידות ושיעורי תורה עמ' צ"א

התעוררות לעשיית "עירוב חצירות"

שכירות משר העיר הינה בדיעבד

כידוע, לשם טלטול בשבת קודש בשכונה, בחצר וכדו' יש לעשות ב' דברים. הא' להקיף את השטח הרצוי במחיצות כדן, הב' לערב את כל השכנים ע"י זיכוי פת לכל השכנים לשם מצוות עירוב חצירות. חז"ל גזרו שבמקרה וישנו גוי או יהודי שאינו מודה בעירוב [חילוני מומר] בתוך היקף המחיצות, אי אפשר לעשות עירוב חצירות עד שישכרו את מקומו, מהגוי עצמו או מבני ביתו או מ"שכירו ולקיטו". בעירובים העירוניים או השכונתיים שיש בהם הרבה חילונים, מסתמכים על ההיתר ששוכרים מ"שר העיר" שנחשב כעין "שכירו ולקיטו" של הגויים משום שיש בכוחו להוציא אנשים מבתיים או שבכוחו לעורר מלחמה ולהניח כלי מלחמה בבתיים. בימינו שע"פ החוק הוגבלה סמכותם של ראש העיר והמשטרה וכו' רוב מוחלט של הפוסקים עוררו שהיתר זה הינו מפוקפק, (הגר"ש אויערבאך, הגר"ש וואזנר, הגר"נ קרליץ) והגר"ש אלישיב החמיר בזה אף יותר.

אין עירוב חצירות בבניין!!!

והנה הרבה אנשים משתדלים שלא לטלטל בשכונה, אולם בתוך הבניין הינם מטלטלים בטענתם שהרי כל הבניין מוקף מחיצות והינו רשות היחיד גמורה. אמנם יש לידע שהפת של עירוב החצירות צריכה להיות בתוך היקף המחיצות, ואין הפת [המצות] המונחות בבית הכנסת או בבית האחראי על העירוב מועילות לטלטל בתוך הבניין כל עוד שאחד השכנים לא עשה עירוב חצירות כדן. ועל כן, במקרה שאחד השכנים לווה משכינו בקבוק יין לקידוש וכדו' לדעת הגרי"א זצ"ל הוא עובר איסור דרבנן. [אמנם גם הוא צירף דעת המקילים לקטנים וכדו' אבל ודאי שיש להחמיר]. ואף לשאר הפוסקים לא הותר הדבר לכתחילה.

מה הנפק"מ הרי אני בין כה וכה מטלטל?

והנה יש הטוענים "אני לא מטלטל ואשתי והילדים בין כה וכה מטלטלים בכל השכונה" ושאר טענות מסוג זה. התשובה בזה היא שהניחא בכל השכונה אין בכוחך לדאוג שיהא עירוב חצירות כדן בגלל הקושי לעשות שכירות מכל מי שאינו מודה בעירוב. אך בתוך הבניין, בטרחה קטנה של הנחת 12 מצות ואמירת הנוסח פעם אחת בשנה, אתה יכול להתיר לכתחילה את כל הטלטולים שבתוך הבניין [ולפעמים אף בחצר].

לפני עשיית עירוב חצירות בבנין, במקרה שהאשה לוותה חלה ללחם משנה וכדו' או שהילדה הלכה לשחק עם השכנה, לאמירת תהלים, וטלטלה חפץ בידה, אזי טלטול זה היה בדיעבד. אך אחר עשיית עירוב חצירות כל הטלטולים הנ"ל יהיו לכתחילה. ומן התמיהה ומן הפליאה איך הרבה אברכים יראים ושלמים שמשתדלים לקיים את כל המצוות לכתחילה, בדבר זה מקילים ואינם משתדלים לעשות עירוב חצירות בבנין, ולהרוויח שכל הטלטולים שבתוך הבניין יהיו לכתחילה, וכל זאת אף שעשיית עירוב חצירות הינו דבר קל עד מאד.

גם בשכונות החרדיות וגם במודיעין עילית יש להקפיד בזה

והנה יש הטוענים שמכיוון שהם גרים בשכונה חרדית או בעיר חרדית כמודיעין עילית וכדו' ובה אין גויים או מי שאינו מודה בעירוב ועל כן עירוב החצירות שנמצא בבית הכנסת מועיל גם בשביל לטלטל בתוך הבניין. והאמת היא שגם טענה זו אינה נכונה, שהנה שמעתי מכלי ראשון על אברך תושב מודיעין עילית שהשכיר את יחידת הדיר שבו בחצר שלו לשני כושים במשך שנה שלמה, ואף אחד לא עשה עימהם שכירות או ניגש אליו לעוררו על כך. רק אחר שנה תמימה ... אברך אחד שאלו האם שכרת את מקומם בשביל שיוכלו לעשות עירוב חצירות כדן.

לאור האמור נראה שמן הראוי שבכל בניין ובניין אחד השכנים [אולי ועד הבית] יעשה "עירוב חצירות" כדן בשביל שכל הטלטולים שנעשים בין כה וכה בין השכנים יהיו באופן המותר לכתחילה וללא כל הוראת היתר של שעת הדחק. המעוניין בהדרכה לעשיית עירוב חצירות יעניין בתחילת הספר "חכמת הלב" שהביא שם הדרכה מעשית קצרה בזה. כמו כן ניתן לשלוח בקשה לפקס 15325711401 או לדוא"ל Eruv.Ramot.b@gmail.com ובל"ג בעז"ה ישלח אליו בחזרה דף הוראות לעשיית עירוב חצירות.

נ"ב. אף אם יש גוי או חילוני בבנין [ועדיין לא הצליחו לשכור את מקומו] מן הראוי לעשות עירוב חצירות, ומשום שברוב הפעמים חלקים מסוימים בבנין עדיין מותרים בטלטול, [לדעה שסולם דינו כמחיצה וכמו שהתבאר בעמוד הקודם] ויש להתייעץ בזה עם רב המומחה בענייני עירובין.

ולעירב עירובו

מהדורת ביקורת מתוך "כיצד עושים עירוב"

לא לא אהו ציבא מביא המצרים!

דבר העורך

בסיעתא דשמיא מוגש לפני יושבי בית המדרש פרקים נוספים מתוך הקונטרס "כיצד עושים עירוב", אשר יבאר עיקרי הלכות בניית עירוב מהודר, על פי האופן בו נבנה העירוב המהודר בשכונת רמות ב'.

בפרקים הבאים יבואו דיני המחיצות השונות, והדוגמאות המצויות שבהם משתמשים בכל סוג וסוג של מחיצה.

ברוך ה' שגלגל מסובב הסיבות שאף בעלון זה התבררו דינים אשר לא הוזכרו מפורשות בדברי הפוסקים כ"גוד אסיק" במחיצת "פי תקרה" ועוד.

אשמח לקבל הערות ורעיונות לדוגמאות נוספות וכדו' אל הכתובת הנ"ל:

"לערב ערובו"

רח' ראובן מס - 128/19

רמות ב' ירושלים 97236

או בכתובת דואר אלקטרוני:

Eruv.ramot.b@gmail.com

ניתן לקבל את העלון באמצעות הדואר האלקטרוני

פרק י"ב

דיני המחיצות

התבאר בפרק א' כי על מנת להפוך מקום לרשות היחיד, יש להקיפו במחיצות מד' רוחותיו. בפרקים הבאים נדון על סוגי המחיצות ההלכתיות הקיימות והאופנים בהם מיישמים אותם הלכה למעשה.

גדר רגילה

גדר מלאה העשויה מכל סוג שהוא¹ וגבוהה י' טפחים [מרווחים²] ועומדת ברוח מצויה, כשרה ומהודרת לשמש כגדר להיקף העירוב, וזוהי הגדר הרגילה.

להלן יובאו דוגמאות נוספות לגדרות המשמשות את היקף העירוב אע"פ שלפעמים אין הגדר ניכרת כלל.

"גוד אסיק מחיצתא"

התבאר בגמ' בכמה מקומות³ דאמרינן "גוד אסיק מחיצתא" דהיינו שע"י הלכות גוד אסיק אומרים אנו שהמחיצה נוסקת ונמשכת כלפי מעלה וגודרת את השטח שמעל המחיצה.

לדוגמא: חצר אשר אינה גדורה במחיצה גבוהה י' טפחים, אך המפלס



התחתון של הרחוב שעובר

מאחורי החצר גדור

במחיצה הגבוהה י' טפחים.

[משום שקרקע החצר

משמשת כגדר למפלס

התחתון] באופן זה אומרים

אנו שהגדר של המפלס התחתון נוסקת כלפי מעלה וגודרת אף את החצר. [צויר י"ב]

כאשר מסתמכים על דין "גוד אסיק מחיצתא" יש לבדוק שהגדר נחשבת מבחינה הלכתית כ"מחיצה", דאם לא כן אין הגדר יכולה לנסוק כלפי מעלה. הדוגמא המצויה בזה היא באופן שאין שיעור של "מקום" בסמוך לגדר, וכדלקמן.

כתב רש"י⁴ "דמחיצה העשויה לפחות מחלל ארבעה אינה מחיצה".

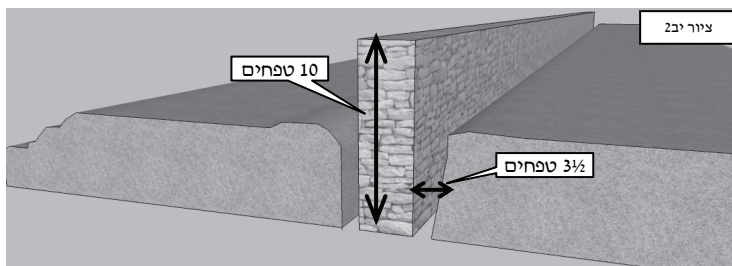

נמצינו למדים כי גדר צריכה לגדור "מקום", אך אם אין

שיעור של "מקום" [שהוא שיעור של ד' על ד' טפחים]

בסמוך לגדר אין הגדר נחשבת כגדר כלל. ולכן, באופן שיש

גדר גבוהה י' טפחים בין שתי תלוליות או ערימה של

חפצים וכדו' [ובאופן שאין התלוליות מצטרפות למחיצה, וכדלקמן בפרק

י"ג] ואין שיעור של ד' טפחים בין הגדר לתל, [צויר י"ב]

במקרה זה אין הגדר נחשבת כגדר מבחינה הלכתית, ואינה נוסקת וגודרת את הרשות. [ויבאר עניין זה בארוכה בפרק כ"ה] במקרה שיש בצמוד לגדר צמחיה מרובה באופן שאדם בינוני שיעמוד על גביה ימעוך אותה לגובה של ב' טפחים וכדו', באופן זה יש להקפיד שגובה הגדר יהיה לפחות י"ב טפחים, ובכך נחשב שיש גובה י' טפחים מעל השית. (הוראת הגר"מ רוזנר שליט"א ועוד)

ע"פ הנ"ל מבוארים דברי המ"ב: ⁷

"עיר שמוקף סביבה חריץ שעמוק עשרה טפחים ורחבה ארבעה טפחים הוא כמוקף חומה סביבה ואין צריך שום תיקון"

הטעם בזה הוא שדופן החריץ נחשבת כמחיצה לתחתית החריץ [שרחבה ד' ונחשבת כ"מקום"], ומחיצה זו נוסקת כלפי מעלה וגודרת את הרשות. [ציור י"ב]



ומוסיף המ"ב ומציין "ואם יש גשר ע"ג החריץ שהולכין דרך שם למבואות העיר נתבאר למעלה שצריך לעשות שום תיקון" [דהיינו לעשות על גבי הגשר צוה"פ וכדו'] והטעם בזה לכאורה שהגשר מפריע לדפנות החריץ לנסוק כלפי מעלה וכמו שיתבאר לקמן בדין גג הבולט. ועיין עוד ב"הוספות והערות".

ודע, שיש מפרשים⁸ שחריץ הרחב פחות מד' טפחים אינו יכול להיחשב כמחיצה משום שנוח לפסוע על גביו משפתו האחת לחברתה, ואכמ"ל. [ונפ"מ בין הצדדים היכא שראש החריץ רחב ד' ובתחתיתו מתקצר לפחות מד', האם הוא מחיצה או לא].

דין גג הבולט

כתב השו"ע:

"גג הבולט על מחיצות הבית בענין שאין מחיצות הבית ניכרות לעומד על הגג הוא כרמלית".

ביאור דבריו:

גג רגיל [ללא רעפים⁹] אף כשאינו גדור במעקה מ"מ נחשב הוא כרשות היחיד, ומשום שכתלי הבית החיצוניים נוסקים ועולים עד לרקיע, והם גודרים את הגג. [ציור יב] [נאמנס לגבי



דפנות הסוכה לא מועיל לומר "גוד אסיק מחציתא" משום ד"בעינן מחיצות הניכרות וליכא"¹⁰. ומבאר השו"ע שאם הגג בולט מעבר לכותלי הבית החיצוניים, [ציור יב] [נאמנס לגבי

ייחשב גג הבית ככרמלית משום שכתלי הבית אינם יכולים לנסוק כלפי מעלה, שבלית הגג מפריעה לכתלים לנסוק. ומכיוון שאין הגג מוקף במחיצות נחשב הוא ככרמלית. [ושייך דין זה בגגות של קראוונים או מחסנים וכדומה, אך בגגות של בתים אין דין זה מצוי ומכיוון שבדרך כלל הכניסה לגג היא דרך פתח או סולם מחדר המדרגות, ופתח זה הופך את הגג להיחשב כרשות היחיד מדין "חורי רשות היחיד" וכמו שהתבאר בפרק ב'].¹¹

שיעור הבליטה של הגג

השו"ע כותב שרוחב הבליטה שמחמתה נחשב הגג לכרמלית הוא "בענין שאין מחיצות הבית ניכרות לעומד על הגג", דהיינו באופן שבלית הגג מפריעה לאדם שעומד על הגג לראות את קירות הבית החיצוניים.

בביאור שיעור זה נח' הפוסקים, המ"א¹² סובר כי רק בליטה בשיעור של ד' טפחים מפריעה למחיצות הבית לנסוק. ובחזו"א¹³ חשש לשיעור טפח והסתפק בחצי טפח, ובפמ"ג¹⁴ ובבית מאיר¹⁵ והתוספת שבת¹⁶ חששו אף למשהו.

וע"ע ב"הוספות והערות" שהובא שם הדעות שחולקות על השו"ע בזה והאופן שבו הם נחלקו. כן יבואר שם הכרעת הבה"ל בשיעור הבליטה והאופן שבו אף המ"ב יחמיר כשיטת הפמ"ג ששיעור הבליטה הוא "משהו".

דין זה מצוי מאד כאשר יש צמחיה רַחְבָּה [שיש לה שיעור "מקום" וכלדקמן] וסמיכה, היוצאת מעבר לגדר ומונעת מהגדר לנסוק. אמנם, יש לציין שכאשר יש "גג הבולט" העשויה מ"לבד" [כגון: מעט ענפים היוצאים מעבר לגדר ויש ביניהם שיעור לבד] ואי אפשר להניח עליו חפץ כלשהוא כגון פחית ריקה וכדו' אין הגג הנ"ל נחשב כ"מקום" נפרד, ואינו מפריע לגדר לנסוק כלפי מעלה. [הוראת הגר"מ רוזנר שליט"א]

דין "גג הבולט" שייך אף בקיר הרחב ד' טפחים, שראש הקיר (הנחשב כ"גג" של הקיר) נחשב כרשות היחיד, משום שכותלי הקיר נוסקים כלפי מעלה וגודרים את ראש הקיר. [ציור יב 6] [אמנם, קיר המקיף רשות היחיד נחשב כרשות היחיד אף אם אין בראשו שיעור של "מקום" וכדלעיל פרק ב'.]

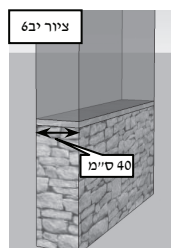

באופן שבראש הגדר אין שיעור "מקום" [דהיינו שאין בו שיעור ד' טפחים על ד' טפחים], אזי אף אם ראש הגדר בולט כלפי חוץ [ציור יב 7] מ"מ אינו מפריע לגדר לנסוק כלפי מעלה משום שראש הגדר אינו נחשב כמקום אחר מהגדר, אלא נחשב כחלק מהגדר¹⁰. [וביתר ביאור הטעם בזה הוא, כי מקום הקטן פחות מדי טפחים אין לו חשיבות, לכן אינו חולק מקום לעצמו ואינו מונע מהגדר לנסוק כלפי מעלה].

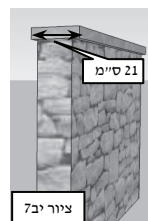

דוגמא מעשית

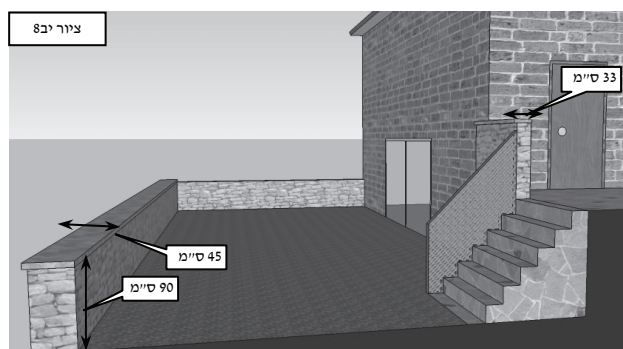

ברחוב "משעול הדקלים" ישנם מספר בתים הבנויות באופן המבואר בציור [ציור יב 8]. במקרה זה היקף העירוב מסתמך על ב' גדרות, הפנימית והחיצונה, החיצונה לפי שיעורו של הגר"ח נאה והפנימית לפי שיעורו של החזו"א, וכדלהלן.

גובה הגדר החיצונה מצידה הפנימי הוא 90 ס"מ ולכן היא כשרה לשמש כמחיצה לדעת הגר"ח נאה. [י טפחים לדעתו הוא 80 ס"מ]. מכיוון שבראש הגדר החיצונה יש בליטה מועטת וכן בראש הגדר הנ"ל יש שיעור של "מקום", [45 ס"מ] לכן בליטה זו מונעת מלהשתמש

בצידה החיצוני של הגדר החיצונית מדין "גוד אסיק". [ופסול בין לדעת הגר"ח נאה ובין לדעת החזו"א]

ולכן [לפי שיעור החזו"א] מסתמכים על הגדר הפנימית, שצידה החיצוני נוסק כלפי מעלה וגודר את השכונה. ואף שגם בראש גדר זו ישנה בליטה קטנה, מכל מקום בראש הגדר אין שיעור של "מקום" לפי שיעור החזו"א, ולכן אין הבליטה מפריעה לגדר לנסוק כלפי מעלה. [ואף שלדעת הגר"ח נאה יש בראש הגדר הפנימית שיעור של "מקום" (שלדעת הגר"ח נאה שיעור מקום הוא 32 ס"מ) מכל מקום לשיטתו מסתמכים על צידה הפנימי של הגדר החיצונה ודו"ק].

הוספות והערות – פרק י"ב

האם אפשר להסתמך על נהר שייחשב כמחיצת "גוד אסיק"?

התבאר, שניתן להסתמך על חריץ שרחב ד' טפחים כדי להתיר את הרשות מדין "גוד אסיק". ויש לעיין באופן שחריץ זה מלא מים, דהיינו, האם ניתן להסתמך על נהר כמחיצה. [והיינו באופן שדפנות הנהר משופעות בשיעור תל המתלקט, ופשוט]. יעויין במ"ב¹⁰ שכתב שאפשר להסתמך על הנהרות למחיצה, ובתנאי שיהיה בהם שיעור מחיצה בין בימות החמה ובין בימות הגשמים. בארצות אירופה הקרות שבימות החורף קופא הנהר, כתב המ"ב שנח' הפוסקים האם אפשר להסתמך על דפנות הנהר אף כאשר שכבת קרח מכסה את פני הנהר, ולא הכריע בזה. [דהיינו שהסתפק האם שכבת הקרח מפריעה לדפנות הנהר לנסוק כלפי מעלה או לא].

הדעות החולקות על השו"ע בדין גג הבולט והאופן שבו הם נחלקו

המ"ב¹¹ הביא את דעת האליה רבה והגר"א שחלוקים על השו"ע בדין "גג הבולט" וסבירא להו שהגג נחשב כ"מקום פטור". טעמם הוא, שהנה נתבאר לעיל (פרק א') שאויר רשות הרבים או אויר כרמלית למעלה מ" טפחים נחשב כמקום פטור. וא"כ מכיוון שגג הבית גבוה י טפחים מקרקעית הרחוב על כן נחשב הוא כמקום פטור.

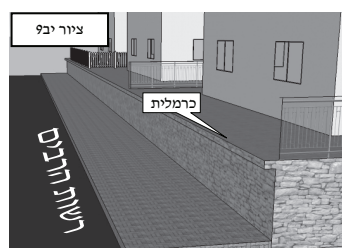

ונראה פשוט, כי באופן שיש שני מפלסים של רחוב וכדו' והמפלס העליון בולט לעבר המפלס התחתון. [ציור יב 9] בכהאי גוונא כולי עלמא יודו שהמפלס העליון נחשב ככרמלית ולא כמקום פטור. שאף שהמפלס העליון גבוה י טפחים מהמפלס התחתון מ"מ דנים אנו את המפלס העליון כלפי עצמו ואי אפשר להחשיבו כ"אויר כרמלית למעלה מעשרה" שדינו כ"מקום פטור".

והנה הביאור הלכה¹² הביא את דברי הפמ"ג שחשש ששיעור הבליטה הוא משהו, ונראה מדבריו שפוסק כמוהו להלכה. ואף שלמעשה הכריע ששיעור הבליטה הוא ד' טפחים היינו דווקא במקרה של גג שבולט מעל קירות

הבית, ומחמת צירוף שיטות הפוסקים שהגג נחשב כמקום פטור. אבל במקרה של שני מפלסים שהתבאר כי המפלס העליון נחשב ככרמלית לכולי עלמא, ממילא יש לחשוש לדעת הפמ"ג ששיעור הבליטה הוא במשהו כדעת הפרמ"ג, ודו"ק. [נשו"מ שכן הביא בספר מחנה ישראל סימן י"ב].

[אמנם יש להעיר שבמקום אחר (סי' שני"ג ס"ק ח') סתם המ"ב כדעת הא"ר והגר"א שכל מקום שגובה למעלה מ"י טפחים נחשב כמקום פטור. ולכאורה זה סותר לדברי הביה"ל דלעיל שהסתמך על שיטתם רק בצירוף הדין של "גוד אסיק מחיצתא" ובאופן שאינו מסולק בגג הבולט בשיעור של ד' טפחים] ולהלכה למעשה, דעת הגר"י דזימיטרובסקי שליט"א היא שבמקום הצורך ניתן להסתמך על שיטת הא"ר והגר"א הנ"ל ולהחשיב את הגג כ"מקום פטור".]

האם דין גוד אסיק נאמר בכל סוגי המחיצות?

גוד אסיק במחיצת פי תקרה

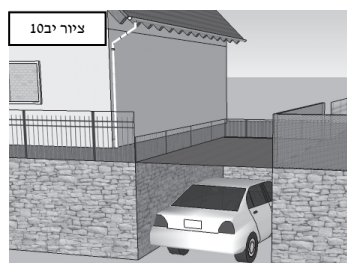

דין זה של "גוד אסיק מחיצתא", נאמר בכל סוגי המחיצות ההלכתיות הקיימות, ולהמחשת הדברים נעין בדוגמאות דלקמן.

עין בצ'יור י"ב100 ⇐⇐⇐

הגדר המפרידה בין החצר לגג של החניה הינה בגובה ה' טפחים בלבד ועל כן אינה יכולה לשמש כגדר כדי להתיר את חצר הבית. ומאידך, אין לומר שהקירות הפנימיים של החנייה נוסקים כלפי מעלה, ומשום שהתקרה של החנייה מפריעה לקירות הנ"ל לנסוק משום דין "גג הבולט". ואם כן, מהו האופן שניתן להכשיר מקום זה?

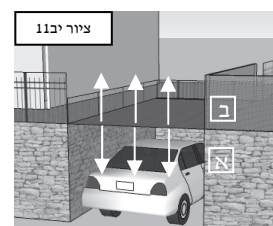

בתוס' מבואר שאף במחיצה של "פי תקרה יורד וסותם" נאמר הדין של "גוד אסיק מחיצתא". וא"כ בנידון דידן סוף התקרה של החנייה יורד וסותם וגודר את החנייה. [צ'יור י"ב110- אות א'] ומחיצה זו

שוב נוסקת ונמשכת כלפי מעלה וגודרת את החצר. [צ'יור י"ב110- אות ב'] [ובלבד שיתקיים בגג החנייה כל דיני פי תקרה שיבוארו בפרק ט"ז].

אמנם לפי האמור לעיל (בקטע הקודם) במקום הצורך ניתן להסתמך שגג החנייה נחשב כ"מקום פטור" לפי דעת הא"ר והגר"א, וממילא אין השכונה פרוצה למקום האסור.

גוד אסיק במחיצת לבוד

באחת מחצרות הוילות שבפאתי השכונה, שברו את הקיר שגדר בין החצר לבין היער שמקיף את השכונה, וכשהתגלה הדבר בערב שבת נשאלה השאלה איך אפשר לתקן את המקום כדבעי. מכיוון שהיה הפרש גובה בין החצר לבין השביל שמקיף את השכונה רצו

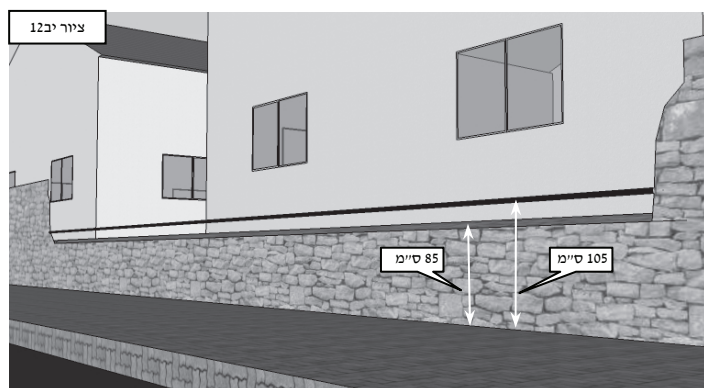

להסתמך על מחיצה זו מדין "גוד אסיק". אך בבדיקה באמצעות סרט מידה התברר שגובה גדר זו היא רק 85 ס"מ ולכן לפי שיעור החזו"א אין כאן שיעור מחיצה, וממילא אין לומר "גוד אסיק מחיצתא". הפתרון הזמני שנעשה היה, שקשרו חוט לשני צידי הגדר במרחק של 20 ס"מ ובכך נוצר "לבוד" בין הקיר לבין החוט ונחשב כמחיצה גמורה בגובה 105 ס"מ. ומחיצה זו נמשכת כלפי מעלה וגודרת את השכונה. [צ'יור י"ב120] [נאף שכדי להתיר את המקום אמרינו גם "לבוד" וגם "גוד אסיק מחיצתא" אין בכך כל פסול כמבואר בשו"ע ס"י תר"ל סעיף ט"ז. ובנידון אי יש בזה את החיסרון של "שתי הלכות" עין בהערה כ"ז].

גוד אסיק בצורות הפתח

יש לעין האם דין "גוד אסיק" נאמר אף בצורת הפתח. והיינו שהתבאר שדין "גוד אסיק" נאמר במחיצה, אך מכיוון שצורת הפתח נחשבת כ"פתח" שבין המחיצות ואינה כ"מחיצה", אולי לא נאמר בה דין זה של "גוד אסיק". ונפ"מ בזה באופן שקבע צורת הפתח אחר הבליטה שבגג, [צ'יור י"ב130] שבמקרה זה אף שקיר הבית אינו נוסק כלפי מעלה מ"מ צורת הפתח נוסקת וגודרת את הגג. ולהלכה למעשה: דעת הגר"מ



רוזנר שליט"א שמסתבר שאין אומרים גוד אסיק בצורת הפתח, אך בספר "מחנה ישראל"²² כתב שאף בצורת הפתח אמרינן "גוד אסיק מחיצתא".

פרק י"ג

דין תל המתלקט

התבאר בפרק הקודם, כי יש צורך בגדר בגובה י' טפחים בשביל מחיצות היקף העירוב. ויש לברר מה הדין כאשר הגדר התעקמה אך עדיין נשאר בגובהה י' טפחים, [וכגון שגובה המחיצה היה יותר מיי' טפחים, ואחר שהתעקס נשאר גובה י' טפחים] האם נפסל העירוב במקרה זה או לא?

אמרינן בגמ'²³

"א"ר יהודה אמר רב תל המתלקט עשרה מתוך ארבע וזרק ונת על גביו חייב"

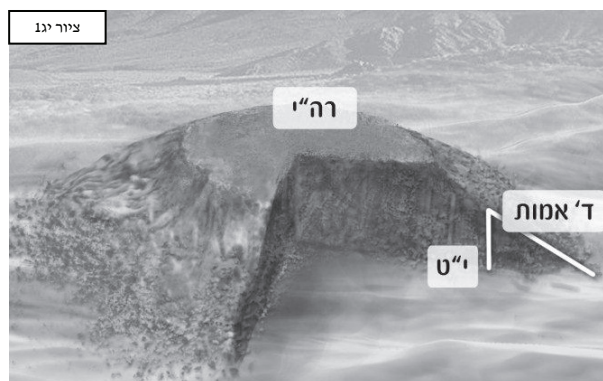

פירוש: תל [הר קטן] שגובהו י' טפחים ואורכו ד' אמות או פחות [מכל צד] ויש בראשו "מקום" של ד' טפחים על ד' טפחים. מקום זה נחשב כרשות היחיד והזורק חפץ מרשות הרבים אליו חייב. [צויר י"1] הטעם בזה הוא, שהעליות של התל נחשבות כביכול הם גדרות העומדות בצורה זקופה ללא עקמימות [90°], והם נוסקות כלפי מעלה וגודרות את ראש התל, וממילא נחשב הוא כרשות היחיד מכיוון שהוא מוקף מארבע רוחותיו בגדרות של "גוד אסיק" וכדלעיל בפרק הקודם.

וכתב החזו"א²⁴ כי אף גדר שהתעקמה הרבה כל עוד שיש בגובהה י' טפחים ומשופעת בשיעור של "תל המתלקט", עדיין השטח נחשב כגדור ומשום שסוף כל סוף אי אפשר להכנס אליו. [ומבואר שדין תל המתלקט אינו רק ב"תל" שיש בו כדי לחקוק מחיצה בגובה י' טפחים, אלא אף במחיצה שהתעקמה ואכמ"ל] [צויר י"2]

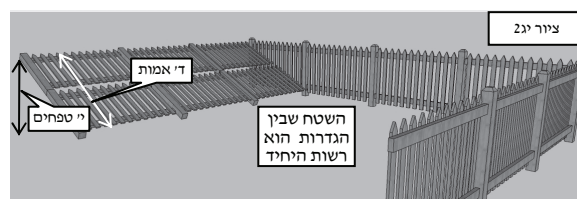

התבאר, ששיעור "תל המתלקט" הוא באופן שבאורך של ד' אמות [שהם 24 טפחים] עולה התל לגובה של י' טפחים, ובאופן זה שיפוע זה נחשב כגדר. [צויר י"3] אך אם רק אחר יותר מד' אמות עולה התל לגובה של י' טפחים, אין עלייה זו נחשבת כגדר אלא כקרקע.



לדעת רוב הראשונים והפוסקים²⁵ אופן המדידה של הארבע אמות הנ"ל²⁶ הוא לפי אורך משך העלייה ולא לפי המישור [הקו האווירי], ועל כן יוצא שזוית השיפוע היא 24.62 מעלות²⁷, אמנם דעת החזו"א ועוד²⁸ שדנים לפי המישור ולשיטתו זוית השיפוע היא 22.62 מעלות.

הטעם בשיעור זה כתב רש"י²⁹

"ודווקא ... [א.ה. שמתלקט] מתוך ד' אמות, דאי מתוך ה' הרי הוא כשאר רשות דניחא תשמישיה להילוך"

הביאור בזה הוא, שכל הטעם שצריך להקיף את רשות היחיד בגדר, הוא כדי להבדיל ולמנוע את הרבים מלהיכנס מרשות הרבים אל רשות היחיד. ולכן באופן ששיפוע התל מתון, [וכגון שמתלקט לגובה י' טפחים רק אחר ה' אמות] במקרה זה נוח לפסוע ע"ג התל ולהיכנס אל תוך הרשות, ועל כן אינו נחשב כגדר.

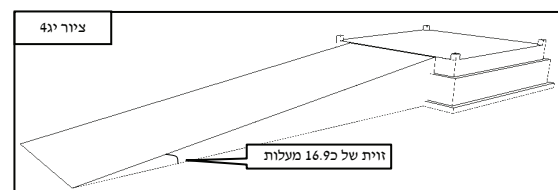

לדוגמא: בכבש של המזבח החיצון בבית המקדש לא היה שיעור של תל המתלקט והיה "ניחא תשמישתיה" לכהנים לעלות על גביו לראש המזבח. [צויר י"4]

מובא בכמה ספרים^ל דדעת החזו"א שגדר בגובה י" טפחים המשופעת בשיעור הקטן מתל המתלקט וכגון בגדר שהמתלקט י" טפחים אחר ה' אמות כשרה אף היא, אך בתל המלקט בשיעור זה לכו"ע לא אמרין הכלי. [וטעם בזה הוא שמכיוון שסוף המחיצה מובדל מהקרע, באייר בגובה י" טפחים, ממילא אין לומר שהמחיצה נדרסת וניחא תשמישיתה].

ע"י עוד ב"הוספות והערות" שהתבאר שם דין גדר הפחותה מ"י טפחים המשופעת בשיעור הנ"ל.

מצוי לפעמים שעורמים ערימה של פסולת בניין וכדו' מתחת לצורת הפתח. באופן שיש בשיפוע הערימה שיעור של "תל המתלקט", ערימה זו גורמת את החיסרון של מחיצה או רשות תחת צורת הפתח וכמו שיתבאר לקמן בפרק כ"ה.

מדוע אין מסתמכים על "תל המתלקט" בתורת מחיצה?

בעירובים המהודרים נמנעים מלהסתמך על הרים ובקעות המשופעים בשיעור של "תל המתלקט" כחלק מתוואי העירוב, וזאת מהטעמים כדלהלן:

א. תוס'^{לא} כתב "וי"ל דמחיצה שאינה עשויה בידי אדם לא חשיבא מחיצה כולי האי ואפי' רבנן מודו דאתו רבים ומבטלי מחיצה" ובתוס' רא"ש שם כתב דמחיצה שאינה עשויה ביד אדם "בהיקף גדול כזה" אפילו רבנן מודו דאתו רבים ומבטלי מחיצתא. ועיין בחזו"א^{לב} שביאר את דברי תוס' כדברי התוס' רא"ש שרק בהיקף גדול מחיצות העשויות בידי שמים מתבטלות. [וביאר שם ש"דין אתו רבים ומבטלי מחיצתא" הכוונה היא שבהיקף גדול כל כך שאין בני אדם עושים כמותו אז אתו רבים שבתוך המחיצות ומבטלי מחיצות, ואין הכוונה כדן "אתו רבים" הרגיל שהרבים העוברים דרך המחיצות מבטלים את המחיצות.] אמנם, החזו"א הביא את דעת תוס' ואת הראשונים החלוקים עליו [הלא הם הרמב"ן והריטב"א שסוברים שניתן להסתמך על מחיצה העשויה בידי"ש אף במקום גדול כל עוד שרואה את עצמו בין המחיצות] ולא הכריע ביניהם.

ובענין מהו השיעור של "מקום גדול" הובא בשם מרן הגרי"ש אלישיב זצ"ל^{לג} ששכונת הר נוף נחשבת כמקום גדול, ולפי"ז מן הסתם אף שכונת רמות ב' נחשבת כמקום גדול. ואם כן, אי אפשר להסתמך על עליות ומורדות שסביב השכונה לצורך היקף העירוב.^{לד}

ולהלכה למעשה מורה הגר"מ רוזנר שליט"א שכל מקום הגדול מ"בית סאתיים" יש לחשוב שנחשב כמקום גדול וכדעת ה"כנסת יחזקאל" שהובאה בשעה"צ^{לה}.

כאשר יש תל המתלקט שנעשה בידי שמים, שנמצא בצמוד לשורה של בתים וכדו'. במקרה זה ניתן לגדור בין התל לבין הבתים בצורות הפתח וכדו' [ובתנאי ששטח זה נחשב כ"מקום קטן"] ובאופן זה יהא ניתן להסתמך על התל והבתים גם יחד, בשביל כלל היקף השכונה.



צויר 53

גם במקום קטן, במקרה שכל ההיקף נעשה ע"י תל המתלקט הנעשה בידי שמים, יש לפסול משום "מחיצה שלא הוקפה לדירה", לדוגמא: היושבים בראש הר "גמלא" [צויר י"ג53] אינם יכולים להסתמך על שיפועי ההר כמחיצה [וזאת אף אם נחשיב את ראש ההר כמקום קטן] ומשום שכל ההיקף נעשה בידי שמים שלא לשם דירת האדם ותשמישו ויבואר עוד לקמן בפרק כ"ח.

ב. כתב החזו"א^{לו}: "ולפיכך כשבאין להתיר את העיר על סמך הר זקוף המתלקט י' מתוך ד', צריך זהירות יתירה דהרבה פעמים משנתנה זקיפותו" וביאר את דבריו, שלפעמים באמצע ההר, אחרי גובה של ח' טפחים בלבד, יש מקום בשיפוע מתון שאין בו שיעור של מתלקט, [נמקום זה נחשב כמחיצה העשויה כמין מדרגה וכדלקמן] וכן יש מקומות שאין בהם שיפוע של תל המתלקט כלל, ואף אי אפשר להחשיבם כפרצה משום שהם יותר מ"י אמות או בקרן זוית. [ומעשה שהיה בעיר ואם בישראל שהסתמכו על תל המתלקט כמחיצה, ואחר בחינה מדוקדקת בכלי מדידה [ע"י מומחה לענייני עירובין] התגלה מספר מקומות שלא היה בהם שיעור של "תל המתלקט".]

ככניסה לשכונת "רמת שלמה" בירושלים, [בתחילת העלייה בצד ימין] מסתמכים על תל המתלקט שעשוי מחציבה בסלע. תל זה נעשה בידי אדם [ולא נעשה מאליו], וכן בדקו את התל בדקדוק שיש בו שיעור של תל המתלקט ובכך אפשר להסתמך עליו ללא כל פקפוק.

דע, שמצוי שיש תל המתלקט שנעשה בידי אדם, ומ"מ אין מסתמכים עליו בתורת מחיצה, וכדלקמן. דהנה במקרה שסללו כביש חדש והגביהו את מפלס הכביש ונוצר בצידו הכביש "תל המתלקט שנעשה בידי אדם", לכאוי היה נראה שניתן להסתמך עליו כמחיצה. אמנם, למעשה אין מסתמכים על תל זה כמחיצה, ומשום שהורה הגרי"ש אלישיב זצ"ל^{לז} שיש לחשוב שלפני סלילת הכביש היה במקום זה "תל המתלקט שנעשה בידי שמים" ובשעת סלילת הכביש רק הגביהו את פני מחיצת התל הנ"ל, ותל זה פסול משום "מחיצה ע"ג מחיצה".^{לח}

דין גדר בעלת שני מפלסים העשויה כמין מדרגה

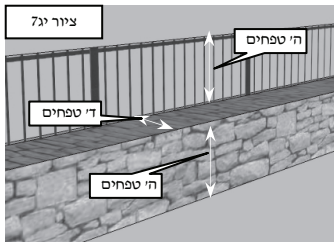

נחלקו תרומת הדשן והגר"א בדין ביטול "מחיצה שלא הוקפה לדירה" וכמו שיתבאר, ומדבריהם למדנו מה דינה של גדר בעלת שני מפלסים העשויה כמין מדרגה: כגון מִסְלָעָה [ציור י"ג6] או גדר רחבה עם מעקה. [ציור י"ג7]

יש לשים לב שאף קופסה, מספר בלוקים, או גזע עץ וכדו' הצמודים לגדר יכולים להפוך גדר רגילה לגדר כמין מדרגה. [ודין זה תלוי בסוג החומר שהונח ליד הגדר, והאם הונח בצורה קבועה או בצורה ארעית ויבואר אי"ה בפרק כ"ו]

מה' תרומת הדשן והגר"א

בשו"ע^ט מבואר כי גדר שנבנתה שלא לשם "דירת האדם ותשמישיו"^מ אלא לשמור על תבואה וכדו' פסולה מדרבנן, והשטח המוקף על ידה נחשב ככרמלית. כאשר יש גדר הפסולה כנ"ל ומעוניינים להכשירה, יש לשבור את הגדר לאורך יותר מ"י אמות ובכך המחיצה תיפסל [וכמו שיתבאר בפרק י"ח] ולשוב לגדור את המחיצה לשם "דירת האדם ותשמישיו" וכך כל אורך המחיצה נחשב כמי ש"הוקף לדירה" והמחיצה כשרה.

הרמ"א שם^{מא} הביא את דברי תרומת הדשן שכתב וז"ל "ואם קשה עליו לפרוץ הכותל יש אומרים דיכול להניח עפר אצל הכותל משני צדדים עד שיתמעט הכותל מגובה עשרה ורוחב העפר רחב מארבעה באורך עשר אמות באורך הכותל ואם אין בגובה העפר עשר אמות כן הוא כאילו פרץ שם הכותל שלא נשאר שם גובה עשר למעלה מן העפר דהוי כקרקעית....ואף שחוזר ולוקח משם העפר..." עכ"ל

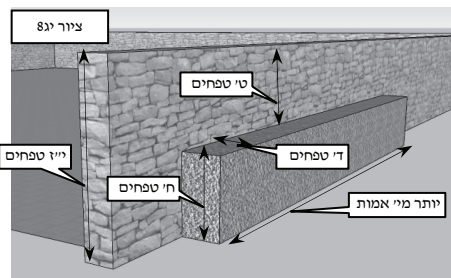

וביתר ביאור: [עיין ציור י"ג8] גדר האבן גובהה י"ז טפחים, ונבנתה כדי לשמור על ערימות התבואה. כעת, בנו בתוך החצר בית מגורים, ומעוניינים שהיקף המחיצות יועיל להחשיב את החצר כרשות היחיד. כתב התרומת הדשן שיכול להניח ערימת עפר או חצץ וכדו' משני צידי הגדר בגובה ח' טפחים וברוחב ד' טפחים - שיש בזה שיעור של "מקום" לאורך יותר מ"י אמות. ומכיוון שראש ערימת החצץ אינו מובדל מקרקעית החצר בגובה י" אמות, ממילא נחשב השטח הנ"ל כחלק מקרקע החצר. ומכיוון שמראש הערימה עד סוף הגדר יש גובה של ט' טפחים בלבד, א"כ באופן זה אין כאן גדר כשרה.

אחר כך, יפנה משם את ערימת החצץ, ועתה כביכול נבנתה פה גדר חדשה של י"ז טפחים, לשם "דירת האדם ותשמישיו".

הגר"א בביאורו^{מב} הקשה על דברי התרומת הדשן מהא דפסק השו"ע לקמן^{מג} וז"ל "תל שגבוה חמישה והשלימו לעשרה שעשה עליו מחיצה גבוה חמישה, חשובה מחיצה לטלטל ולכל דברי" עכ"ל והבין הגר"א שמדובר אף כאשר יש מרווח של ד' טפחים בראש התל, [ציור י"ג9] ומ"מ מבואר שהוי מחיצה גמורה. ולכן חולק הגר"א וסובר שבגדר העשויה כמין מדרגה, כל שיש שיעור של "תל המתלקט" מקרקעית הגדר עד ראשה הוי מחיצה כשרה.

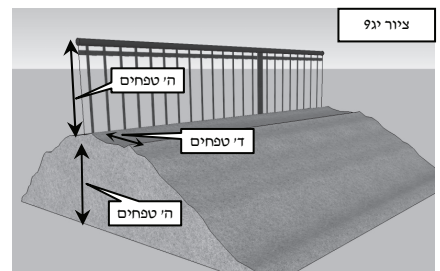

יש להדגיש שכל מחלוקתם של תרומת הדשן והגר"א הוא רק כאשר גובה הגדר קטן מ"י טפחים. אך כאשר גובה הגדר הוא כ"י טפחים או יותר, בכל אופן יהיה שיעור של מחיצה בגובה י" טפחים, כי אף אם יניח ערימת חצץ בגובה ח' טפחים וכדו' עדיין תהיה מחיצה של י"ב טפחים מעל ערימת החצץ הנ"ל. וכן כאשר יש בגדר שני מדרגות, צריך שיהיה בגובה הגדר פחות מ"י טפחים וכן הלאה על זה הדרך ופשוט.

נמצינו למדים כי גדר שאין בה שיעור של י" טפחים בזקיפה, ובנויה כמין מדרגה [ויש ברוחב המדרגה ד' טפחים] לדעת תרו"ד הגדר פסולה, ואילו לדעת הגר"א מכיוון שיש בגדר שיעור של "תל המתלקט" הגדר כשרה. [ובמקרה שיש במדרגה פחות מ"י טפחים או ג' טפחים ויותר עיין ב"הוספות והערות".]

כאשר צד אחד של הגדר נפסל בגלל שיש בו כעין מדרגה, עדיין אפשר להסתמך על הצד השני של הגדר שנוסק כלפי מעלה וגודר את הרשות. (ומטעם זה כתב התרומת הדשן "להניח עפר אצל הכותל משני צדדים").

להלכה למעשה: החזו"א^מ סובר לעיקר כדעת התרומת הדשן שכל שיש מחיצה בעלת שני מפלסים [ויש הפרש של ד' טפחים בין הגדרות] שהמחיצה פסולה, וכן משמע קצת במ"ב^מ, אך מ"מ חשב המ"ב לדעת הגר"א לחומרא ונפ"מ כגון: באופן שיש מחיצה העשויה כמין מדרגה תחת צורת הפתח וכדו' [ע"ע בפרק כ"ז] שבמקרה זה יש לחוש שנחשבת כמחיצה ופוסלת את צורת הפתח. [אמנם יש שכתבו שבנידון דידן אין מקום להחמיר מכיוון שהחשש של מחיצה תחת צוה"פ הוא רק חומרא, ואין להחמיר שתי חומרות ביחד].

הוספות והערות – פרק י"ג

דין מחיצה הפחותה מי' טפחים המשופעת בשיעור "תל המתלקט"

הביאור^{למ} הסתפק בדין של תל הגבוה ה' טפחים בלבד ומשופע באופן שמתלקט לגובה ה' טפחים אחר ב' אמות [שהוא שיעור 24.62 מעלות כשיעור "תל המתלקט"] האם אף במקרה זה נחשב כמחיצה בגובה ה' טפחים. או שדין תל המתלקט נאמר דווקא בעלייה של י' טפחים בדווקא, דאולי שמכיוון שאין בעלייה זו גובה י' טפחים עדיין "ניחא תשמישתיה" ואינה נחשבת כמחיצה. עוד הסתפק שם [לפי הצד שאף תל הפחות מיי' טפחים חשיב כמחיצה] במחיצה של ח' טפחים העומדת על תל הגבוה ב' טפחים האם מצטרפת המחיצה לתל ונוצר מחיצה של י' טפחים. או שנאמר שמכיוון שהתל גבוה רק ב' טפחים ממילא הוא בטל לקרקע ואין כאן אלא מחיצה של ח' טפחים. אמנם דעת החזו"א^מ היא דאין חילוק בכל זה ולעולם כל שהמחיצה היא בשיפוע של "תל המתלקט" נחשבת כמחיצה ומצטרפת למחיצה זקופה, וכמדומה שהמנהג להקל כדבריו.

היכן נמצאת המחיצה של "תל המתלקט"?

יש להסתפק ב"תל המתלקט" היכן נחשב שנמצאת המחיצה? דעת שו"ת "שערי ציון" (סי' ד') שהיא במקום שיש בו כדי לחקוק בתוך התל מחיצה בגובה י' טפחים העומדת בצורה זקופה. דעת הגר"ח מבריסק (על הרמב"ם הלכות סוכה פ"ד הי"א ד"ה אכן) שמתלקט מכל גובה התל [עד י' טפחים] "מכל מקום ומקום מקצת גובה שבו", ודעת החזו"א (ק"ח - ט) שכל פני התל [עד ראש התל דהיינו עד שיש בו מקום ישר] נחשב כמחיצה. [ובאמת נראה שמח' זו תלויה כבר במח' ראשונים וכמבואר בהערה^מ]

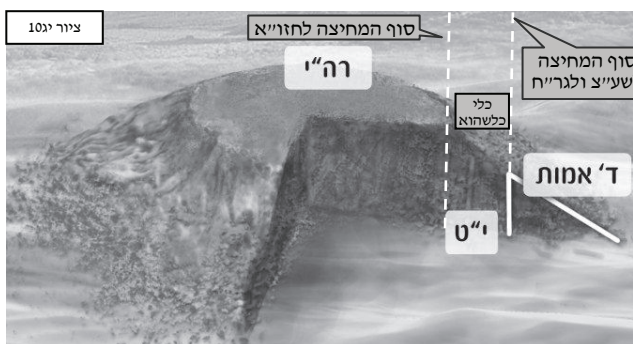

נפקא מינה במחלוקת זו בזרק חפץ מרשות הרבים [או כרמלית] אל התל, ונפל החפץ על פני התל במקום הגבוה מי' טפחים [כמבואר בציור י"ג]. לדעת החזו"א נחשב כזורק אל "מקום פטור", כדין המניח חפץ [הטח תאנה"] על מקום ברה"ר באופן שגבוה למעלה מי' טפחים, וכמו שהתבאר בפרק א'. ומאידך לדעת ה"שערי ציון" והגר"ח נחשב כמעביר מרשות הרבים [או כרמלית] אל רשות היחיד שהרי מקום נפילת החפץ גזור במחיצות "גוד אסיק".

וכן לפי מה שנתבאר נראה, שבמקרה שאין "מקום" [של ד' טפחים על ד' טפחים] בראש התל, אזי לדעת החזו"א כל מקום בתל ייחשב כ"מקום פטור" אך לשערי ציון ולגר"ח אף באופן זה יהיה חייב, [והיינו באופן שנה החפץ למעלה מי' טפחים].

אדם המטפס על "תל המתלקט", באופן זה, אחר שעלה לגובה של עשרה טפחים, לכולי עלמא יהא מותר לו לטלטל. לדעת ה"שערי ציון" והגר"ח יהא מותר לו לטלטל משום שנחשב כנמצא ברשות היחיד. ואילו לדעת החזו"א נחשב שנמצא ב"מקום פטור" שהרי רשות הרבים [או כרמלית] למעלה מעשרה היא "מקום פטור", ודו"ק.

חיבור צורת הפתח לתל המתלקט

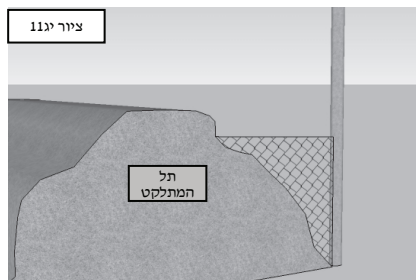

כאשר מעוניינים לחבר עמוד של צורת הפתח לתל המתלקט יש להקפיד להוסיף גדר נוספת בין העמוד לתל המתלקט, [צויר 111] דאם לא כן תהיה פרצה בין התל המתלקט לבין העמוד. [נפרק י"ח יבואר אי"ה אם ניתן להכשיר מקום זה באופן שלא הוסיפו גדר, מדין "פרצה פחות מעשר" ואכמ"ל.]

האם גרם מדרגות נחשב כמחיצה?

הנה כל מדרגה ומדרגה מורכבת משני חלקים: הא' רוחב המדרגה והוא השטח שעליו דורכים. הב' גובה המדרגה, הנקרא בלשון חז"ל "גידודים", גובה זה יוצר מחיצה קטנה בכל מדרגה ומדרגה. ויבואר להלן הדינים לפי סוגי המדרגות השונים.

א. כאשר רוחב המדרגה פחות מג' טפחים ויש שיעור "לבוד" בין הגידודים, לכולי עלמא חלקי המחיצה של המדרגות מצטרפים זו אל זו, [עין ביה"ל ס"ב ד"ה שעשה] וכך חמש או שש מדרגות [רגילות] נחשבות כמחיצה לכולי עלמא. [מדרגות מסוג זה אינם מצויות כלל וכלל!]

ב. כאשר ישנם מדרגות הרחבות ד' טפחים או יותר לכאורה נראה היה שדין מדרגות אלו תלוי במח' התרוה"ד והגר"א שהובאה לעיל, דלדעת התרוה"ד המדרגות אינן יכולות להיחשב כמחיצה ואילו לדעת הגר"א כשר כל זמן שיש שיעור של תל המתלקט במדרגות. [נדע שבהרבה גרמי מדרגות יש שיעור של ד' טפחים לפי השיעור המכונה שיעור הגר"ח נאה צ"ל (וכ"ש לפי השיעור ה"קטן" שהובא בכמה ספרים שהוא 30.4 ס"מ) ובמיוחד לדעת הגר"מ אטיק שליט"א הסובר שיש לחשב במדידת משך רוחב המדרגה אף את השטח שתחת המדרגה שמעליה, אמנם הגר"מ רוזנר שליט"א מסתפק בזה ומ"מ מורה להחמיר.]

אמנם, הביאווה"ל^ט מסתפק שאולי כל מח' התרומה"ד והגר"א היא כאשר יש גדר על גבי תל [צוירים י"ג ו"10] אבל כאשר יש תל ע"ג תל (כעין טַכְסוֹת) [צויר י"ג] גם התרומת הדשן מודה שהוי מחיצה גמורה. אך החזו"א (סי' ס"ה ס"ק ע"ג) חולק וסובר שאין חילוק בין מחיצה ע"ג תל לבין תל ע"ג תל.

ונראה לפי"ז שאם נאמר שמדרגות נחשבות כתל ע"ג תל, אזי לפי הביאווה"ל דלעיל אפשר לומר דכולי עלמא יודו שמדרגות נחשבות כמחיצה גמורה. אך לפי החזו"א היכא שרוחב המחיצה ד' טפחים הדבר תלוי במח' התרוה"ד והגר"א. [נכאמור נקט החזו"א לעיקר כדעת התרוה"ד ועל כן אין המדרגות יכולות להיחשב כמחיצה]. אמנם יש לעיין טובא אם מדרגות נחשבות כתל ע"ג תל ויבואר בהערה.²

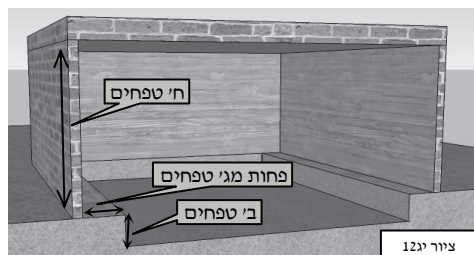

ג. כאשר יש מדרגות הרחבות בין ג' לד' טפחים [וכך המציאות ברוב המדרגות הקיימות] כתב ב"מגילת ספר" (לגר"א אייזנטל שליט"א קונטרס בענייני עירובין סימן ו' אות ב') "המיקל להחשיבן כמחיצה יש לו על מי לסמוך והמחמיר תבוא עליו ברכה" וטעמו הוא כדלהלן:

הנה החזו"א (סימן ס"ה ס"ק ע"ג) הסתפק האם נח' התרוה"ד והגר"א גם במקרה ורוחב המדרגה הוא ג' טפחים או רק באופן שיש שיעור של "מקום" - ד' טפחים. ובליקוטים (סימן קי"א ס"ק ד' וע"ע שונה הלכות סי' שני"ח ס"ק) הסיק שנח' רק באופן שיש ברוחב המדרגה ד' טפחים ועל כן אם רוחב המדרגה פחות מד' טפחים מצטרפים חלקי המחיצה. אמנם במג"א (שמ"ה ס"ק י"ג) כתב שמשמע מדברי הרא"ש לגבי בית שאין בגובהו י' טפחים [בין מבפנים ובין מבחוץ] וחקק בקרקעית הבית להשלים לגובה י' טפחים, שיש לחקוק עד פחות מג' טפחים מקירות הבית. [צויר י"ג] ומוכח מדבריו שאם ההפרש בין קירות הבית לחקיקה הוא ג' טפחים או יותר אין מצטרף החקק עם קירות הבית.

וע"כ כתב ב"מגילת ספר" שהמחמיר לחוש לדברי המג"א שבג' טפחים אין מצטרפות חלקי המחיצות זו לזו תבוא עליו ברכה. [ושו"מ שמדברי הביה"ל (סי' שס"ב ד"ה שעשה) משמע שחושש מג' טפחים וע"ע בספר נתיבות שבת (פטי"ז הערה י"ג) ואכמ"ל.]

האם יש חשש של "מחיצה הנדרסת" במדרגות?

בגמ' (פ"ט:) מבואר שמחיצה של "גוד אסיק" שרגילים לעבור מעליה פסולה משום "מחיצה הנדרסת". ובתוס' (כב: ד"ה ואיזהו) כתבו "ויש לומר דבעינן שלא יהא נחא תשמישתיה שלא יהא עשוי כעין מדרגה דלא תהוי מחיצה נדרסת דאמר בפרק כל גגות דלא הויא מחיצתא" עכ"ל. ומבואר לכאורה בדבריו שמדרגות אינם יכולות להיחשב כמחיצה משום שנוח לעלות ולעבור דרכם.

אמנם, עיין בחזו"א (סי' ק"ח ס"ק י"ג) שכתב כי ביאור דברי תוס' הוא במקרה אחר לגמרי יעוי"ש, ולפי דבריו אין מקור לפסול משום מחיצה הנדרסת. ועיין עוד בחת"ס (או"ח תשובה פ"ט ד"ה ומ"מ) שכתב שפסול מחיצה הנדרסת נאמר אך ורק להו"א של הגמ', ותוס' שכתב דין זה הוא רק לדעת ר' יהודה ש"אתו רבים ומבטלי מחיצתא" אך לחכמים אין פסול זה. [נהחתי"ס פוסק כחכמים שלא אמרין "אתו רבים ומבטלי מחיצתא", אמנם לדעת המ"ב שפוסק כר"י אי נאמר שהמ"ב הבין בדברי התוס' כהחתי"ס אזי יש לפסול את המדרגות מדין מחיצה הנדרסת]. אמנם, בשו"ת אמרי יושר (ח"א סי' ב') חולק על דברי החת"ס הנ"ל וסובר שאין מדרגות נחשבות כמחיצה משום מחיצה הנדרסת. ומפורסם בבי מדרשא שמרן הגר"ש אלישיב זצוק"ל הורה לחשוש שאין להסתמך על מדרגות משום שנחשבות כמחיצה הנדרסת.

להלכה למעשה:

דעת הגר"ש אלישיב שאין להסתמך על מדרגות שייחשבו כמחיצה, משום החשש שהן כמחיצה הנדרסת. לעומת זאת, דעת הרבה פוסקים שבמדרגות שאין ברוחבם ד' טפחים, [ויש לבדוק את המציאות בכל מדרגות ומדרגות] מעיקר הדין נחשבים כמחיצה אך המחמיר תבוא עליו ברכה.

מקורות וצינונים-----

^א ואף מותר להשתמש בבעלי חיים עבור זה ובלבד שיהיו קשורים היטב ובאופן שלא יברחו. ^ב עיין סי' שס"ג ס"ק פ"ט ^ג עירובין ד: פט. סוכה ד: ^ד עירובין פו. ד"ה קורה ד' מתרת וע"ע עירובין ה. רש"י ד"ה ומאן דאמר ארבעה וכן פסק המשגיב סי' שנייה ס"ק ג'. ^ה סי' שס"ג ס"ק קכ"ב ^ו רש"י עח: ד"ה ורחב ד' וע"ע בחזו"א סי' ק"ח ס"ק י"ג ובנתיבות שבת פט"ז הערה ג', ובספר מחנה ישראל עמ' ש"ג – ש"ד ובסי' שס"ג שעה"צ ס"ק ק"ז ובהערות דרשו הערה 121 שנח' בזה הגר"ח מבריסק והחזו"א. ^ז סי' שמ"ה ס"ק ט"ז. ^ח אמנם, אף ג' רעפים יכול להיחשב כרשות היחיד אם אין ברעפים שיפוע של תל המתלקט וכדלקמן ואכמ"ל, וכן אין הרעפים בולטים מעבר לקירות הבית וכדלקמן. ^ט עיין סוכה ד: ובמ"ב סי' תר"ל ס"ק ל"א ^י שע"ד ס"ק ה' ^{יא} סי' ק"ד ס"ק ו' ^{יב} סי' שמ"ה משב"ז אות י' ^{יג} סי' שע"ד ס"ד בסופו. ^{יד} סי' שע"ד ס"ק י"א ^{יז} כן הביא בספר מחנה ישראל סימן י"ב בשם הגר"מ רוזנר שליט"א. ^{יח} סי' שס"ג ס"ק קכ"א ^{יט} סי' שמ"ה ס"ק ס"ו ^כ סי' שמ"ה ד"ה ג' הבלט ^{כא} פט. ד"ה במחיצות דיעו"ש שתוס' בא להתיר את השימוש בגג, וכתב שם שאין פי תקרה משום דהוי כי אריזלא ומשמע שאם היה פי תקרה היה מועיל כדי להתיר את הגג וע"כ כמו שנתבאר, וכן שמעתי שהורה הגר"מ רוזנר שליט"א, וכ"כ בספר מחנה ישראל עמ' רמ"ה. ^{כב} דמבואר שם לגבי סוכה ש"היו דפנותיה גבוהים שבעה ומשהו והעמידם בפחות משלשה סמוך לארץ כשרה אפילו הגג גבוה הרבה ובלבד שיהא מכוון כנגדן ואפילו אינו מכוון ממש רק שהוא בתוך שלשה כנגדו כשרה. ^{כג} ונידון דידן קיל טפי דאם אמרין לבדו בין הסכך לאויר [דהיינו לגבי האופן "שהוא בתוך שלשה כנגדו"] כל שכן שנאמר לבדו בין החוט למחיצה ודו"ק. ^{כד} הנה יעויין במג"א סי' תרל"ב אות א' מה שהביא בשם הר"ן וברעק"א בהגהותיו שם ובשו"ת סי' י"ב שפירש דברי הר"ן משום שלא אמרין שתי הלכות למשה סיני היכן שא"א לדון על אחת לולא חבירתה, וא"כ אף בנידון דידן צריך לומר שתי הלכות דהיינו קודם לבדו להשלמת גובה המחיצה, ואח"כ גוד אסיק. אמנם כבר כתב שם ברעק"א שלהלכה אין חוששים לחיסרון זה שהרי בשו"ע (סי' תר"ל ס"ט) מבואר שלא כדברי הר"ן. וע"ע בחזו"א (סי' ע"ז ס"ק ז') שכתב שם שחוץ מבהלכות דופן עקומה אמרין שפיר שתי הלכות. וכן מבואר במג"א עצמו ס"ק ב' ובמ"ב ס"ק ה' שאומרים שתי הלכות. [וע"ע במחנה ישראל עמ' קצ"ז שהאריך בזה]. ושמעתי מא' ממורי ההוראה שליט"א שלפי החוששים לדעת הר"ן יוצא שאין להסתמך על גדר סורגים למחיצת "גוד אסיק" מהטעם הנ"ל. ^{כה} סימן י' ^{כז} שבת ק. ^{כח} סי' ק"ח ס"ק ט' ^{כט} עיין נתיבות שבת פט"ז הערה י"ח ובמ"ב הוצאת "דרשו" סי' שמ"ה הערה 6 מה שהביאו בזה. וכן נראה מדברי המ"ב בעמה מקומות (סי' שמ"ה ס"ק ה' ועוד) שסובר שמוודים לפי משך פני העלייה. ^ל וע"ע בספר מחנה ישראל סימן י"ב סעיף י"ט שדן שם במקומות נוספים ששייך נידון זה. ^{לא} וזאת ע"פ הנוסחה: $\sin(24.62) = 10/24$ כלאים סי' י"ב סעיף כ"ג בסופו, וכן הוא דעת הר"א זכות והמרכבת המשנה ועוד. וע"ע בחוברת היקף השבת הערה ס"ז מש"כ בזה. ^{לב} שבת ק. ד"ה תל המתלקט. ^{לג} עיין קונטרס תיקון מבואות פ"ד הערה 14 שדייקו כן מדברי החזו"א סי' ס"ה ס"ק ע' וע"ע בנתיבות שבת פט"ז הערה י"ז. ^{לד} כב: ד"ה דילמא ^{לז} סי' ק"ז ס"ק א' ^{לח} חוברת "העירוב השכונתי הר נוף" ^{לט} ועיין עוד בביאור הלכה (שמ"ו ס"ג ד"ה קרפף) במה שהביא את דעת התוס' והרמב"ן שיש לחשוש כמו שנתבאר לעיל. וכן הוא בשער הציון (שס"ג ס"ק צ"ד) שהביא את דברי החמד משה שחושש במקום המסור לרבים כי מחיצות הנעשות בידי שמים מתבטלות. ^מ סי' שס"ג ס"ק צ"ד ועיין עוד במ"ב מהדורת דרשו סי' שס"ג הערה 121 ^{מא} קי"א ס"ק ד' ^{מב} כן שמעתי מפי הרה"ג ר' מרדכי ירט שליט"א – הר נוף. ^{מג} כמבואר בעירובין כד: - כה. ונפסק בשו"ע סי' שני"ח סעיף ח' ^{מד} סי' שני"ח ס"א ^{מה} לשון המ"ב שני"ח ס"ק א' ^{מו} שם סעיף ב' ^{מז} שם סעיף ב' ד"ה א"כ אין הו"ד בביאור"ל ד"ה ואם קשה לו ^{מח} סי' שס"ב ס"ב ^{מט} סי' ס"ה ס"ק ע' ^{מכ} סי' שני"ח ס"ק ל"ח ^{מנ} סי' שס"ב ס"ב ד"ה תל שגובה ^{מו} סי' ס"ה ס"ק ע' וסי' קי"א ס"ק ד'. ^{מס} יעויין במחנה ישראל סימן י"ב סעיף ט"ו שהביא שנח' הראשונים בשבת ה: בד"ה כותל משופע מדוע הכותל הנ"ל נחשב לרשות הרבים. דעת הרמב"ן משום שאף פני הכותל של כותל משופע נחשבים ככותל ממש ולפי"ז ייצא שאף למעלה מ"י נחשב כמקום פטור וכדעת החזו"א. אך תוס' אומר שמדובר בדווקא באופן ש"רבים מכתפין עליו" ולשיטתו ככותל משופע למעלה מ"י ייחשב כרשות היחיד וזה תואם לדעת השערי ציון והגר"ח אבל לא מטעמים, יעוי"ש שהתבארו הדברים בהרחבה. ^{מס} סי' שני"ח ס"ב ד"ה ואם קשה לו וכן הוא לקמן סי' שס"ב ס"ב ד"ה שעשה ^{מט} דהנה בפשטות דברי הביאור"ל שמיקל בתל ע"ג תל הוא משום "שבריתו כד", דהיינו משום שהוי בידי שמים. וא"כ היכא שנעשה בידי אדם כמדרגות דידן בזה כל שיש הפסק של ד' טפחים בזה (לדעת התורה"ד) אין חלקי המחיצה מצטרפים. [ועוד שכבר כתב הביאור"ל שם טעם נוסף בדברי התורה"ד והוא שמועילה הנחת העפר לבטל את המחיצה משום שהניח את העפר ע"מ לבטל את המחיצה, וא"כ ה"ה בנידון דידן המדרגות נבנו ע"מ שידרוס עליהם ולא שיחשבו כמחיצה. ולפי"ז נראה שלהחשיב מדרגות רחבות ד' טפחים כמחיצה ומשום שהוי כולל ע"ג תל, הוא היפך הסברא הפשוטה. (הערת הגר"י דזימיטרובסקי שליט"א).

התודה והברכה לגר"י דזימיטרובסקי שליט"א בעמח"ס מחנה ישראל שעבר על הדברים והעיר את הערותיו



כדי שלא להשאיר את הגליון חלק מובאת בזה תמונה של השביל היורד מהרחבה שלפני "יש בשכונה" [במרכז המסחרי בשכונת "רמות" בירושלים] לעבר תחנת האוטובוס שבשדרות גולדה מאיר [מתחת לגשר]. שביל זה גדור בצורת הפתח באופן שללא התבוננות יתירה כמעט ולא ניתן לשים לב לקיומה של צורת הפתח.

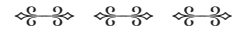

הובא לעיל (בפרק ו') דברי השו"ע (סי' שס"ב סעיף י"א) שכתב: "מהו צורת הפתח קנה מכאן וקנה מכאן וקנה על גביהן אפילו אינו נוגע בהן אלא שיש ביניהם כמה אמות ובלבד שיהא גובה הקנים שמכאן ומכאן עשרה טפחים והיו מכוונים כנגד קנה העליון".

העמוד השמאלי של צורת הפתח ניכר לכל, ומשום שהוא עשוי מפרופיל ברזל בגובה מטר אשר מחובר לגדר. [אם הקנה הנ"ל היה עשוי מרצף של אבני פסיפס וכדו', [באופן שאין חשש של צורת הפתח העשויה

פרקים פרקים ואכמ"ל], מן הסתם, היו תמהים מה טיבם של אבנים אלו, אך ודאי שלא היו מקשרים זאת להלכות עירובין]. העמוד הימני של צורת הפתח מסתמך על העמוד מבטון שנעשה בשעת בניית הגשר. עמוד זה בולט מעל פני הקיר [וממעט מחלל הרשות] ועל כן הוא כשר לשמש כעמוד לצורת הפתח.



העמוד הימני



העמוד השמאלי

הקנה העליון הוא הגשר בעצמו! במקרה זה אף שהגשר ממשיך הלאה מעבר לקנים של צורת הפתח אל מחוץ לרשות, מכל מקום אין בכך כל חיסרון. [בגלל החשש שהצמח המטפס שמשתלשל ונסרך על הגשר פוסל את הקנה העליון משום "פתחי שימאי", הורו הרבנים לגזום את הצמחיה הנ"ל].

אמנם, יש להדגיש שבמקרה זה מסתמכים על הקצה החיצוני של הגשר [בקצה שכלפי תוך הרשות], אך אין להסתמך על אמצעיתו של הגשר [ואף לא על הקצה החיצוני שכלפי צד צפון ולכיוון רמות ד'] וזאת מכמה טעמים. [התבאר דין זה בסוף ה"הוספות והערות" של פרק י"א ויתבאר עוד בזה אי"ה בפרק כ"ב].

צורת הפתח הנ"ל נעשתה ע"פ הוראתו של המומחה לענייני עירובין, הרה"ג ר' משה ברלין שליט"א.



קנה על גביהן

ולערב ערובו

מהדורת ביקורת מתוך "כיצד עושים עירוב"

נא לא להוסיף אבית המזבח!

דבר העורך

בסיעתא דשמיא מוגשים לפני יושבי בית המדרש פרקים נוספים מתוך הקונטרס "כיצד עושים עירוב", אשר יבאר עיקרי הלכות בניית עירוב מהודר, על פי האופן בו נבנה העירוב המהודר בשכונת רמות ב'.

בעלון זה התבאר דין מחיצה תלויה ודין מחיצה גרועה. פסול "מחיצה תלויה" הוא אחד מהפסולים המצויים ביותר במחיצות. כידוע, ע"פ החוק יש להקיף את אתרי הבנייה לבל יכנסו שם זרים ויסקנו את נפשם. אך דא עקא, הרבה פעמים אין הפועלים קובעים את הגדר בסמוך לקרקע ולפעמים נמצאת הגדר פסולה משום "מחיצה תלויה". [ונפ"מ בזה לפי מה שחוששים שאתר בנייה נחשב כ"קרפף שלא הוקף לדירה", שצריך להפרידו משאר השכונה].

אשמח לקבל הערות ורעיונות לדוגמאות נוספות וכדו' אל הכתובת הנ"ל:

"לערב ערובו" רח' ראובן מס - 128/19

רמות ב' ירושלים 97236

או בכתובת דואר אלקטרוני:

Eruv.ramot.b@gmail.com

ניתן לקבל את העלון באמצעות הדואר האלקטרוני

פרק י"ד

דין מחיצה תלויה

איתא במשנה בסוכה^א:

"המשלשל דפנות מלמעלה למטה אם גבוה מן הארץ שלשה טפחים פסולה".

ומפרש רש"י הטעם בזה שהוא משום שהגדיים בוקעים תחת המחיצה, ונפסלת משום "מחיצה תלויה". וכן מבואר בגמ'

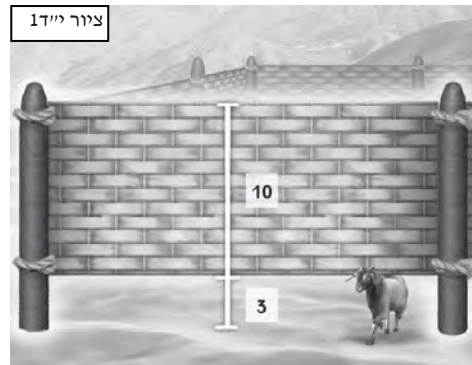

בשבת^ב שכל מחיצה שהגדיים בוקעים תחתיה אינה מחיצה^ג. [ציור י"ד1]

גדר הסורגים שמופיעה בתמונה [ציור י"ד2] הייתה מחיצה תלויה, [משום שהיו ג' טפחים פנויים בין קרקעית הרחוב עד תחילת הסורגים] ולצורך הכשרתה קבעו אבנים תחתיה, ובכך הוכשרה המחיצה, ושוב אין הגדיים



יכולים לבקוע תחתיה. [ובמקום שאין אבנים כבדות וכדו' נוהגים להוסיף מוט ברזל אופקי לציור "לבוד" בין הגדר לקרקעית ובשעת הדחק מסתפקים בקשירת חוט עד שיתקנו את הדבר ע"י בעל מלאכה].

מחלוקת האחרונים בגדר הפסול של מחיצה תלויה

דעת החזו"א ועוד^ד שבדין "מחיצה תלויה" נאמר שהמחיצה צריכה להתחיל מקרקעית הרשות נאו בסמוך לה בשיעור "לבוד" [וזאת אף במקום שאין הגדיים בוקעים תחת המחיצה, ויובאו דוגמאות בזה לקמן. [ומ"מ אף לשיטתו קיים הטעם של "בקיעת גדיים" לעניין כמה דברים, ולכן כתב שם שאין להתיר מחיצה של ז' טפחים העומדת באויר בגובה ג' טפחים, מדין "עומד מרובה על הפרץ" ולהחשיבה כעומדת ע"ג הקרקע, ומשום שבקיעת הגדיים מבטלת את המחיצה. [ובעומדת פחות מג' לקרקע הוא "לבוד" ואין הגדיים בוקעים תחת המחיצה, ופשוט.]] לעומת זאת דעת החת"ס הגר"ז ועוד^ה אינה כן, אלא סבירא להו שפסול מחיצה תלויה היא **זווקא** משום בקיעת גדיים, ובמקום שאין הגדיים יכולים לבקוע מכל סיבה שהיא, המחיצה כשרה [ואף לעניין לעשות רשות היחיד מתחת המחיצה ואכמ"ל].

לפי מה שנתבאר עולה הדינים דלהלן:

- דעת החזו"א^א שבמקרה של שתי מחיצות, האי' גבוהה רק ט' טפחים, וחבירתה גבוהה י' טפחים אך תלויה באויר בגובה ג' טפחים או יותר, ורחוקה מהראשונה ג' טפחים או יותר [ציור י"ד3] שבאופן זה שתי המחיצות פסולות. הראשונה [גדר האבנים] פסולה משום

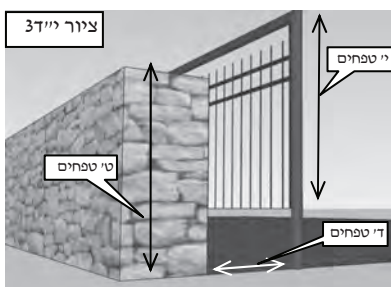

שאינן בגובהה י" טפחים והשנייה [גדר הסורגים] פסולה משום מחיצה תלויה, ואף שאינן הגדיים בוקעים תחתיה [מחמת מחיצת האבן המונעת מהגדיים להיכנס אל תוך רשות היחיד] מ"מ מכיוון שאינה מגיעה עד לקרקעית הרשות יש לפסולה משום מחיצה תלויה.

[ובדעת החת"ס וסיעתו יש להסתפק דאולי בכה"ג יודה לדעת החזו"א, ומשום שתחת המחיצה בעצמה אפשר שתהיה "בקיעת גדיים", שהרי הפרעה לבקיעת הגדיים היא מכח מחיצה אחרת הרחוקה ממנה יותר מג' טפחים. משא"כ בדוגמאות דלהלן יש בעצם המחיצה מניעה והפרעה לבקיעת הגדיים, וכפי שיבואר. (הערת הגר"י דזימטרובסקי שליט"א)]

- מחיצה בגובה י" טפחים אך ג' הטפחים התחתונים של המחיצה פסולים וכגון שאינם עומדים ברוח מצויה. [והיינו לדעת המ"ב הסובר שמחיצה שנעה ונדה ברוח פסולה ואכמ"ל, ומצוי באופן שקשרו יריעת בד בתחתית הגדר]. באופן זה, מכיוון שהחלק הפסול נחשב כמי שאינו ממילא שאר המחיצה הכשרה נחשבת כתלויה באוויר ופסולה לדעת החזו"א משום "מחיצה תלויה". אמנם לדעת הגר"י יש להכשיר שאף שהחלק התחתון של המחיצה פסול, מ"מ מונע הוא את בקיעת הגדיים וממילא יש להתיר את המחיצה מדין "עומד מרובה על הפרוץ". [דהיינו שהחלק העליון של המחיצה שהוא "עומד" מרובה על החלק התחתון של המחיצה הפסול שנחשב כ"פרוץ"]



- בספר "היקף השבת" הובאה דוגמא נוספת וכגון כאשר יש מחיצה בגובה י" טפחים התלויה באוויר [ואף כשתלויה למעלה מ" טפחים] וק"ס את ג' הטפחים התחתונים שתחת המחיצה הנ"ל בגדר נוספת. [צ"ד 4] לדעת הגר"י המחיצה העליונה גודרת את הרשות, ואין בה את הפסול של בקיעת גדיים ומשום שהג' טפחים הסמוכים לקרקע חסומים למעבר. משא"כ לדעת החזו"א, מכיוון שהמחיצה העליונה אינה מתחילה בסמוך לקרקעית הרשות, יש לפסולה משום מחיצה תלויה. [נבאמת, דוגמא זו כבר הובאה בתוס' בעירובין לג. ד"ה דהדר, אלא שהחזו"א יבאר את דבריו שהנידון הוא רק לגבי השטח שמעל המחיצה, ואילו הגר"י יבאר שהכוונה היא לגבי השטח שתחת המחיצה, וע"ע בספר מחנה ישראל סימן ט' ואכמ"ל].

[אמנם אף החזו"א¹ הכשיר במקרה כעין המבואר בצ"ד 4, (דהיינו שיש גדר המונעת את בקיעת הגדיים) דבאופן שהפרצה שבין שתי הגדרות ניתרת ב"עומד מרובה על הפרוץ", ורוב "עומד" נמצא ב" טפחים התחתונים (כמבואר בשונה הלכות ש"ס"ב סעיף ל"ג) בכה"ג נחשבת המחיצה כמחיצה של עומד מרובה ב"ערב". [וע"ע מה שהתבאר בפרק י"ח בדינים אלו].

וְדַע, שדעת הגר"י² היא שאף בקיעת בני אדם נחשבת לבקיעה הפוסלת את המחיצה, ולכן באופן שהפרצה בין שני הגדרות הנ"ל רחבה דיו באופן שאנשים יכולים לעבור דרכה, בכה"ג לכו"ע נפסלת המחיצה משום "מחיצה תלויה".

דוגמא מעשית



ברחוב "שפע חיים" [ליד "מלון תמיר" בירושלים] ישנה גדר בטיחות שעוברת תחת צורת הפתח ולדעת הרבה פוסקים גדר זו פוסלת את צורת הפתח וכפי שיבואר לקמן בפרק כ"ב. לצורך הכשר העירוב חתכו מִשְׁךְ ג' טפחים מהחלק התחתון של הגדר, בקטע שעובר תחת צורת הפתח [צ"ד 5]. באופן זה הגדר שבקטע הנ"ל נחשבת כ"מחיצה תלויה" ואין לה דין גדר מבחינה הלכתית ואין כאן חיסרון של "מחיצה תחת צורת הפתח". [ואף שהמחיצה התלויה הנ"ל ניתרת מדין "עומד מרובה על הפרוץ", נע"י "עומד" שנמצא בצד המחיצה התלויה הנ"ל] מ"מ כבר כתב החזו"א שאין מחיצה של "עומד מרובה" פוסלת את צורת הפתח]. וע"ע בפרק כ"ב מה שיבואר בזה.

וְדַע, במקום הנ"ל [צ"ד 5] הקפידו [נע"י הוראת הגר"מ רוזנר שליט"א] לחתוך את המחיצה באופן שלא נשאר י" טפחים כלל. [דהיינו שהורידו את ה-60 ס"מ הצמודים לקרקע ונשאר מעל החלק הפרוץ רק 60 ס"מ שהם לכו"ע פחות מ" טפחים]. הטעם בזה הוא משום שיש הסוברים³ שמחיצה תלויה כשרה מדאורייתא ורק מדרבנן פסלו את המחיצה, ולכן הקפידו שאף לדעתם לא תהיה מחיצה תחת צורת הפתח.

אופן תיקון מחיצה תלויה

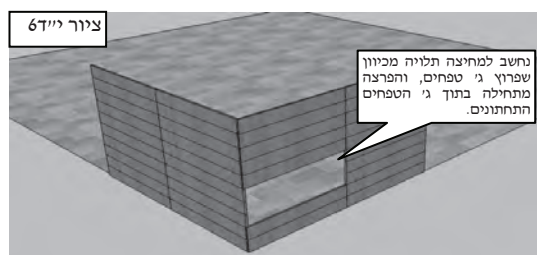

כדי להתיר מחיצה תלויה, יש להקפיד לסגור את כל ג' הטפחים התחתונים כדין. ולדוגמא: במקרה של מחיצה שהי' הטפחים הסמוכים לקרקע פרוצים, באופן זה, אין מועיל לסתום את ב' הטפחים התחתונים בלבד, [צ"ד 6]

ומשום שעדיין נשארו ג' טפחים פרוצים, והפרצה מתחילה בתוך ג' טפחים הסמוכים לקרקע, דבכה"ג נחשבת המחיצה ל"מחיצה תלויה". [כן מבואר בדברי החזו"א² וכן הביאו בספר נתיבות שבת³ ובתיקון מבוואות⁴ וע"ע מה שנתבאר בפרק י"ח בדין "עומד מרובה בערב"].

מחיצה תלויה בצורת הפתח



עמוד של צורת הפתח התלוי באויר למעלה מג' טפחים, [צויר י"ד 7] פסול אף הוא משום מחיצה תלויה. פסול זה מצוי כאשר חיברו את העמוד של צורת הפתח אל הקיר, ואחר כך חפרו באדמה תחתיו.



באופן שיש תלולית או ערימת אבנים סביב העמוד של צורת הפתח [ויש בשיפוע התלולית שיעור של "תל המתלקט"] [צויר י"ד 8] י"א שנדון כמחיצה באויר ופסול משום

מחיצה תלויה, (שו"ת שבט הלוי⁵) אמנם בחזו"א מוכח שאין זה משום מחיצה תלויה [שהרי הכשיר בלחי באופן זה (בסי' קי"א ס"ק ב')] אלא טעם הפסול (שפסל באופן זה בסי' ע"ז ס"ק ה') הוא משום פתחי שימאי. (כ"כ במחנה ישראל עמ' צ"ד אות ה' וכן מבואר בשונה הלכות סי' שס"ב סעי' ע' וכן סבירא ליה להגר"מ רוזנר שליט"א).
ודע, שפסול זה מצוי ביותר משום שקבלני שיפוצים וכדו' שופכים פסולת בנייה סביב העמוד של צורת הפתח [משום שבמקום הנ"ל הפסולת אינה מפריעה למעבר] ובכך צורת הפתח נפסלת משום מחיצה תלויה.

ועיין עוד ב"הוספות והערות" שהתבארו שם דוגמאות נוספות של מחיצה תלויה בצורת הפתח.

הוספות והערות – פרק י"ד

מקור דברי החזו"א שמחיצה תלויה היא אף במקום שאין הגדיים בוקעים תחתיה

אמרין בגמ' (עירובין יב. ועוד) שמחיצה תלויה מעל תעלת מים וכדו' כשרה ומשום ש"קל הוא שהקילו חכמים במים", דהיינו שיש קולא מיוחדת במים שאף מחיצה תלויה שעוברת מעל תעלת מים וכדו' נחשבת כמחלקת את תעלת המים לשני מקומות שונים. והקשה החזו"א שאם טעם הפסול של מחיצה תלויה הוא משום שיש בקיעת גדיים תחתיה הרי במחיצה זו אין גדיים שבוקעים תחתיה. [ואף שיש בקיעת גדיים מתחת המחיצה מ"מ אמרין בגמ' ש"בקיעת דגים לא שמה בקיעה"]. אלא ע"כ שהחסרון של מחיצה תלויה אינו תלוי בבקיעה שתחת המחיצה אלא בכך שהמחיצה אינה מגיעה עד סמוך לקרקעית, ולכן אף במחיצה התלויה מעל מים יש חיסרון זה, ולכך הוצרכו לומר שיש קולא מיוחדת במים שאין מחיצה תלויה פסולה. [אמנם הגר"ז הבין שמעיקר הדין בקיעת דגים שמה בקיעה, והקולא המיוחדת במים היא שאין בקיעתן נחשבת כבקיעה, ומשום שאין בקיעתן נראית. ולפי הבנה זו אין ראייה לדעת החזו"א, ודו"ק].

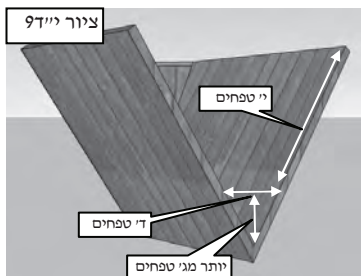

והנה יעויין ב"מנחת שלמה" (ח"ב סי' מ"ח) שהביא ראייה לדין זה מדברי הגמ' בשבת (קא.). שנאמר שם: "אמר רב הונא הני ביצאתא דמישן אין מטלטלין בהן אלא בארבעה ולא אמרן אלא שאין בפחות משלשה ארבעה". פירוש: ביצאתא דמישן היא מין ספינה קטנה שקרקעיתה צרה מאד עד שמסתיימת בכעין חוד של סכין. [צויר י"ד 9] ואומר רב הונא שאם בגובה פחות מג' טפחים מקרקעית הספינה [שיעור "לבוד"] יש שיעור של ד' טפחים על ד' טפחים [שהוא שיעור של "מקום"], אזי דופן הספינה גודרת את ה"מקום" שבקרקעית והספינה נחשבת לרשות היחיד. אך אם יש שיעור של ד' על ד' טפחים רק אחר ג' טפחים או יותר [צויר י"ד 9] אזי במקרה זה

דפנות הספינה נחשבות כמחיצה תלויה, ומכיוון שהספינה אינה מוקפת במחיצות כדן ממילא אסור לטלטל בספינה, אלא בארבע אמות כדן טלטול ברשות הרבים ובכרמלית. ומוכיח מסוגיא זו לכל דין מחיצה תלויה, שפסולה אף אם אין הגדיים בוקעים תחתיה, שהרי בביצאתא דמישן אין הגדיים יכולים לבקוע תחת המחיצה כי הספינה סגורה מכל עבריה ומ"מ הוי מחיצה תלויה וע"כ כמו שהתבאר.

[אולם יש לדחות ראייה זו שמכיוון שאין רשות של ד' טפחים בתוך הספינה ע"כ שמייחסים את מחיצות הספינה אל קרקעית הים, וא"כ מכיוון שיש בקיעת דגים בין קרקעית הים למחיצה לכן הוי מחיצה תלויה. וכן בחזו"א עצמו (סי' ס"ח ס"ק כ"א) מוכח שהבין שהיא מחיצה תלויה ממש מטעם שהיא צריכה להתחבר לקרקע הים, וע"כ שאין מסוגיא זו מקור לדבריו, וע"ע בספר מחנה ישראל סי' ט' סעיף ח'. (הערת הגר"י דזימטרובסקי שליט"א)].

מחיצה שעל מרפסת וכדו' - האם מצרפים את עובי הרצפה לשיעור גובה המחיצה?



מרפסת הגדורה במחיצה בגובה ט' טפחים, ועובי הרצפה משלים את שיעור המחיצה ל' טפחים, [צויר י"ד10] מורים מורי ההוראה שליט"א שהמרפסת נחשבת לרשות היחיד גמורה. הטעם בזה הוא משום שכלפי השטח שמחוץ למרפסת יש מחיצה של י' טפחים. ואף שהגדיים בוקעים תחת המחיצה הנ"ל, מכל מקום אינם בוקעים תחת המחיצה הנ"ל להיכנס אל המרפסת. [נזבה שונה מחיצה זו מכל מחיצה תלויה שהגדיים בוקעים תחתיה להיכנס אל תוך הרשות ודו"ק].

ואף לדעת החזו"א שסובר שהמחיצה צריכה להגיע עד קרקעית הרשות [נזאת אף כאשר אין "בקיעת גדיים"], מכל מקום נראה שאף הכא יש להכשיר, דאע"פ שאין המחיצה עומדת בצמוד לקרקע שתחתיה, מכל מקום עומדת היא בצמוד לקרקעית המרפסת, ומחיצה זו באה לגדור את קרקעית המרפסת, ולא את הקרקע שתחתיה.



וביותר מזה, אף באופן שכל גובה המחיצה הוא מתחת לקרקעית המרפסת, [צויר י"ד11] אמרין "גוד אסיק", ומחיצות אלו נוסקות וגודרות את המרפסת. הטעם בזה הוא, משום שצריך מחיצה גבוהה י' שקבועה בצמוד לרשות, אך מכל מקום מועילה מחיצה זו אף באופן שקבועה מתחת לרשות. [וביתר ביאור: שהנה בעגלות של קרשי המשכן מבואר (בשבת צט.) שדינם היה כרשות היחיד אף שהקרקע שתחתיה הייתה רשות הרבים. והנה המחיצות של העגלות היו ע"י קרשי המשכן שהיו מסודרים זה על גב זה אשר ביחד הגיעו לשיעור י' טפחים, ועל כרחך מבואר שהמחיצות מתייחסות לרשות הסמוכה להם ולא לקרקע שתחתיהם, וזאת אף שהרשות הסמוכה למחיצות היא בראש המחיצה (כמו בעגלות של המשכן) ולא תחתיה. וכן מבואר דין זה בספינה שאין בה מחיצות כלל ויש בה כדי לחוק עשרה טפחים (עיין סי' ת"ה סעיף ז' ובמשני"ב ס"ק ל"ד- ל"ה). דמוכח שם שמועילות המחיצות ואף שנמצאות מתחת הרשות. ואף באופן שחצי מהמחיצה מעל פני קרקע הרשות וחצי השני מתחת לפני קרקע הרשות מהני, וכמבואר שגידוד חמישה ומחיצה חמישה שמצטרפים. (עיין שבת צט. בור וחוליותו מצטרפים לעשרה ודו"ק).]

מחיצה תלויה בעמוד של צורת הפתח

התבאר לעיל שעמוד של צוה"פ התלוי באויר [בגובה של ג' טפחים או יותר] פסול משום מחיצה תלויה ומשום שהגדיים בוקעים תחתיו. [צויר י"ד7]

והנה התבארה לעיל דעת החזו"א ועוד, שפסול מחיצה תלויה נאמר אף באופן שאין הגדיים בוקעים תחתיו, ולדבריו יש להקפיד שכל העמוד [עד הג' טפחים התחתונים הסמוכים לקרקע] יהיה כשר לצורת הפתח, דאל"כ יש לפסול משום מחיצה תלויה, ויבארו הדברים ע"פ הדוגמאות דלהלן.

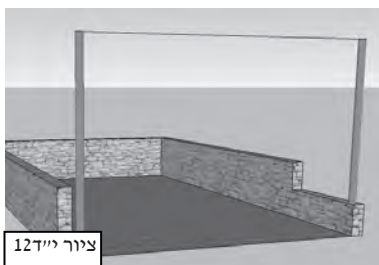

א. התבאר לעיל (פרק י"א) כי אין להסתמך על גדר העומדת ברוח השנייה והשלישית כעמוד של צורת הפתח. וא"כ כאשר יש עמוד של צורת הפתח על גבי גדר [ברוח השנייה והשלישית ובאופן שגבוהה יותר מג' טפחים], [צויר י"ד12] לפי דעת בעל שו"ת שבט הלוי¹⁰ יש לפסול משום מחיצה תלויה, ומשום שאין הגדר נחשבת כחלק מהעמוד וא"כ אין העמוד מונח על קרקעית הרשות, ונחשב העמוד כתלוי באויר, ודו"ק. [ובאופן שהעמוד מונח על גדר שברוח הרביעית לכאורה יש להכשיר. ומכל מקום, כבר נתבאר שם ששקשה לדעת אימתי נחשב הגדר כעומדת ברוח שלישית ואימתי כעומדת ברוח רביעית, וכן תלוי במח' האחרונים האם גדר ברוח הרביעית שרחבה יותר מדי' אמות כשרה לצוה"פ, וע"כ נראה שלמעשה יש להחמיר בכל עניין.] ולפי משמעות השו"ת¹¹ (שס"ב ע' וכמו שהובא בפנים) יש לפסול משום "פתחי שימאי" ומשום שצריך שהעמוד יתחיל מקרקע הרשות.

ב. במקרה שתחתית העמוד מוקפת באבנים [בגובה ג' טפחים, ובשיפוע של "תל המתלקט"], [צויר י"ד8] התבאר לעיל שיש לפסול את העמוד. הטעם בזה הוא משום שהאבנים הללו פסולות מלשמש כעמוד של צורת הפתח וכמו שנתבאר לעיל (פרק ט') שנחשבות כ"פתחי שימאי". א"כ מכיוון שהעמוד [בחלק הכשר שבו] אינו מונח על גבי קרקעית הרשות ממילא יש לפסול את העמוד משום מחיצה תלויה. ולפי דעת השו"ת¹² יש לפסול משום פתחי שימאי שהרי אין העמוד מתחיל מקרקעית הרשות.

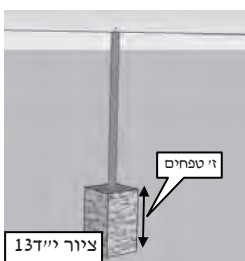

אמנם באופן שיש רק מעט אבנים סביב העמוד ואין בגובה האבנים ג' טפחים, או שהשיפוע של התלולית מתון ואין בו שיעור של תל המתלקט, באופנים אלו נחשב העמוד כמונח על קרקעית הרשות ואין בו חיסרון של מחיצה תלויה. [והאבנים הללו נחשבים כחלק מהקרקע וכ"א רעא סמיכתא"].

כמו כן באופן שהאבנים שסביב העמוד ישרים וחלקים ואינם "פתחי שימאי", [כמו בצויר י"ד13] במקרה זה אפשר להחשיב את האבנים כחלק מהעמוד של צורת הפתח, ונחשב שכל העמוד מונח על קרקעית הרשות, והעמוד עם האבנים שסובבות אותו יועילו לשמש כעמוד של צורת הפתח¹³. [ובלבד שרוחב העמוד לא יכנס לתוך הרשות בשיעור של ג' טפחים ויבואר לקמן פכ"ב]. אמנם שמעתי בשם הגר"מ רוזנר לפסול בזה, וודאי שראוי להחמיר.

במקרה והעמוד של צורת הפתח נמצא על מקום בגובה ג' טפחים וברוחב של ד' טפחים על ד' טפחים, באופן זה צורת הפתח כשרה ואין בה חשש של מחיצה תלויה ומשום שהעמוד מונח על קרקעית "רשות", ובלבד שהעמוד הנ"ל יגדור שיעור של "מקום" [בגודל ד' על ד' טפחים] דהיינו שיהא מקום של ד' על ד' טפחים מהעמוד כלפי תוך הרשות. [ציור י"ד14] [אמנם, שמעתי שהגרמ"ר מורה לאיסור בזה.] ונראה שדין זה נאמר אף באופן שהעמוד קבוע בצד של ה"מקום" הנ"ל, [ציור י"ד15] ואף שכלפי צורת הפתח הימנית אין העמוד גודר מקום של ד' על ד' טפחים, מ"מ כלפי הרשות כולה, גודר העמוד מקום של ד' על ד' טפחים. אמנם, באופן שאין העמוד גודר מקום של ד' על ד' טפחים, וכגון באופן המבואר בציור, [ציור י"ד16] יש לפסול מהטעמים הנ"ל וכמו שהתבאר. [ולכאורה באופן זה אין להכשיר ולהחשיב את המקום הנ"ל כחלק מהעמוד וכמו בציור י"ד13, ויש לדון בכל מקרה ומקרה כפי ראות עיני מורה ההוראה.]



[במקרה שהעמוד מונח על "מקום" בגובה י' טפחים יש לפסול משום "מחיצה תחת צורת הפתח" ומועד טעמים. [ויבאר בע"ה

בפרק כ"ב] אך לפעמים ניתן להחשיב את שני צידי הרשות הנ"ל כ"לחי" ואילו לעמוד לא יהיה כל חשיבות מבחינה הלכתית. [וכמו שהתבאר בפרק ח']



ודע, דה"מקום" של ד' על ד' הסמוך לעמוד של צוה"פ אינו צריך להיות במפלס אחד, אלא אף שיש הפרש גובה בין שני המפלסים כל עוד שיש ביניהם שיעור של לבד חשיב שפיר כמקום ד' על ד'. לפי"ז, כאשר קובעים עמוד של צורת הפתח באמצע ג'מדרגות הנמצא בסוף המבוי, ככה"ג אם אין בגובה של המדרגה שיעור של ג' טפחים, ניתן לצרף את השטח של ב' מדרגות ביחד, ונמצא שיש בשטח של ב' מדרגות שיעור של ד' על ד' טפחים, והעמוד של צוה"פ גודר "מקום" כדבעי. [ציור י"ד17]

אמנם העיר הגר"י דזימיטרובסקי שליט"א [וכן הסכים עימו להלכה הגר"מ רוזנר שליט"א] שברוב המקרים אין פתרון זה מציאותי כלל וכדלהלן. דהנה התבאר לעיל [הוספות והערות] לפרק י"ג שג'מדרגות שיש בשיפועו שיעור של "תל המתלקט" ואין ברוחב המדרגות שיעור ד' טפחים, יש להחשיבו כמחיצה מדין "תל המתלקט" [עכ"פ מעיקר הדין]. וא"כ צ"ע היאך ניתן להחשיב את כל ג'מדרגות כמחיצה, ואילו ב' מדרגות מתוכן נחשיב כמישור? אלא ע"כ שבנידוד"ד ניתן לצרף ולהחשיב את ב' המדרגות כמישור, אך ורק באופן שאין בשיפוע של ב' המדרגות שיעור של תל המתלקט, אך אם יהיה בשיפוע של המדרגות שיעור של תל המתלקט ככה"ג נחשבות ב' המדרגות כמחיצה ולא כמישור. אופן החישוב של שיעור זה הוא, שאם ברוחב המדרגה יש שיעור של פי שנים וחצי מגובהה, [וליתר דיוק: יותר מפי 2.4] אזי ככה"ג אין בשיפוע המדרגות שיעור של תל המתלקט. בציור י"ד17, מכיוון שרוחב המדרגה הוא בשיעור של פי שנים וחצי מגובה המדרגה (12 ס"מ * 2.5 = 30 ס"מ) ממילא אין בשיפוע האלכסון של ב' המדרגות שיעור של תל המתלקט ולכן ניתן להחשיבם כמישור אחד. אך אם היה בגובה המדרגה שיעור של 15 ס"מ [כמו שמצוי ברוב גרמי המדרגות] ככה"ג נצטרך שיהיה ברוחב המדרגה כ 37 ס"מ, וכאמור, מדרגות רחבות כאלה אינם מצויות כלל.

[א.ה. ובאופן שיש ג'מדרגות קצר אשר אין בסך הכללי של המדרגות שיעור גובה של י' טפחים, נראה בפשטות שתלוי בספקו של הביה"ל (ש"יב ס"ב ד"ה תל שגבוה) אי תל כזה חשיב כמחיצה או לא, אמנם מכיוון שהחזו"א חולק על המ"ב בזה וגם סברתו של המ"ב להקל קשה להבנה, על כן ודאי שיש להחמיר ולפסול אף בנידון זה].

האם יש מחיצה תלויה ב"פתח" של צורת הפתח

הובא בספר מעשה אי"ש (ח"ג עמ' קכ"ט)

כתב הגאון ר' יעקב אדלשטיין שליט"א: יש להיזהר בעמודים של העירוב שלא תהיה הקרקע שתחת אחד מהן גבוהה ג' טפחים משל הקרקע שתחת השני משום דהוי מחיצה תלויה, דאין צורת הפתח סותם אלא החלל המכוון בין שני הקנים יחד וממילא כשאחד עומד על מקום גבוה יותר גם בצד השני אין קרוי סותם אלא עד כנגד סוף העמוד הראשון ומשם ולמטה אין מחיצה רק מחיצה תלויה. כך שמעתי מפי הגר"ז שליט"א [זצוק"ל] בשם אביו הגר"ח שהיה מקפיד על זה. ואדוננו הגאון החזו"א אמר: לא מיבעי כאשר שטח הקרקע אין מתלקט י' מתוך ד' דשרי אלא אפילו במתלקט רק כשאין גבוה י' טפחים אפשר להתיר. כמבואר בספרו בהלכות עירובין.

לדעת הגר"ח המחיצה של צורת הפתח גודרת רק כנגד הקנים של צורת הפתח, דהיינו בין החוט של צורת הפתח לקו המקווקו שבציור. ולכן, במקרה שיש במקום מסוים ג' טפחים בין הקרקע לקו המקווקו, בכה"ג מקום זה נחשב כגדור ע"י מחיצה תלויה שאינה מחיצה. אך החזו"א סובר שמחיצת צורת הפתח גודרת כל השטח שמנגד החוט עד לקרקעית, ולכן אף אם גובה פני הקרקע של העמוד האחד גבוה מחברו בג' טפחים ויותר, אין בכך כל חיסרון. [ואף אם יש בשיפוע שבין המפלסים שיעור של "יתל המתלקט", ובלבד שלא יתלקט לגובה י' טפחים, דבכה"ג יהיה את החשש של מחיצה תחת צורת הפתח, וכמו

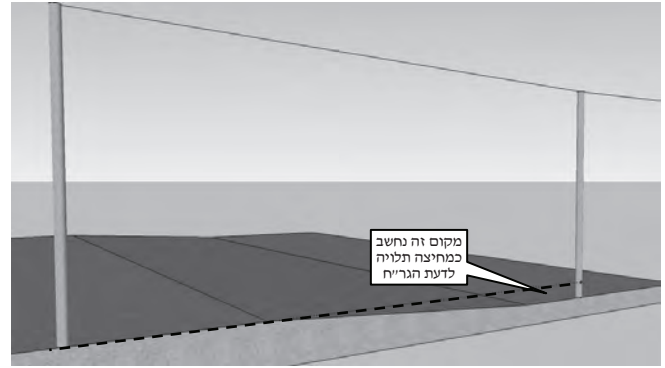

שיבואר לקמן פרק כ"ב]. [והביאור בזה הוא, שהרי עיקר הפסול של מחיצה תלויה הוא משום מחיצה תלויה].

להלכה למעשה, אף בעירובים המהודרים אין מקפידים על חומרא זו. [נמשום דבראשונים (עירובין יב). מפורש כדברי החזו"א ויבואר לקמן פרק כ"ב].

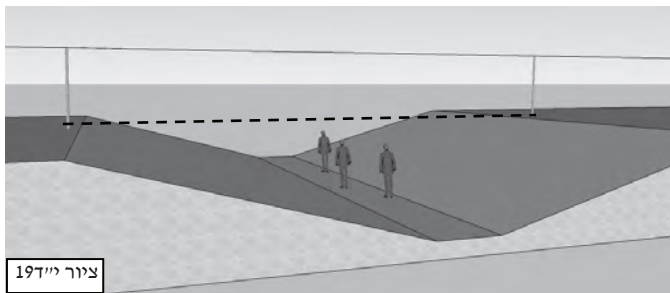

לפי מה שנתבאר, נראה שבמקרה שיש עמק בין ההרים, וקבע את הקנים של צורת הפתח על גבי ההרים הנ"ל. [ציור י"ד 19]. [ומדובר שאין בשיפוע ההרים שיעור של תל המתלקט ויבואר לקמן פרק כ"ב] באופן זה, אף שהאדם שבתחתית העמק נמצא מתחת פני העמודים אפילו הכי נחשב שהאדם גדור ע"י צורת הפתח שמעליו ואין בכך כל חיסרון של "מחיצה תלויה".

פרק ט"ו

דין מחיצה גרועה

נאמר במשנה: ^ח

"מקיפין שלשה חבלים זה למעלה מזה וזה למעלה מזה ובלבד שלא יהא בין חבל לחבירו שלשה טפחים. [שבאופן זה אין "לבוד"] שיעור חבלים ועוביין יתר על טפה [דהיינו שכל חבל יהיה מעט יותר משליש טפה] כדי שיהא הכל עשרה טפחים. [ציור ט"ו 1] – אמנם לדעת הפמ"ג שיובא ב"הוספות והערות" גדר זו (שהחבלים קשורים לעמודים שבצדדים) נחשבת כ"מחיצה מעולה" מקיפין בקנים ובלבד שלא יהא בין קנה לחבירו שלשה טפחים. [ציור ט"ו 2] ושם בהמשך המשנה נחלקו התנאים באילו אופנים נאמר דין זה.

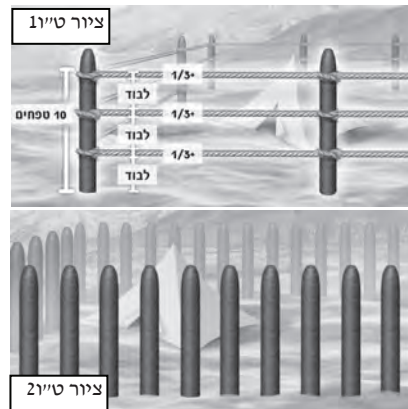

מבואר במשנה שמחיצה של ערב העשויה ע"י חבלים וכדו' [ללא קנים של שתי] או מחיצה העשויה ע"י קנים של שתי וכדו' [ללא חבלים של ערב] כשרה, אך אינה יכולה להתיר את השטח המוקף אלא באופנים מסוימים וכדלקמן. מחיצה זו נקראת בלשון הפוסקים "מחיצה גרועה". מאידך, גדר שאין בה פרצות כלל, או גדר שיש בה לבוד גם ב"שתי" וגם ב"ערב" כגון גדר רשת, נחשבות הן כ"מחיצה מעולה", וכן נפסק להלכה (סי' ש"ס ס"א). [ובפמ"ג^ט משמע ש"ל שאף צורת הפתח נחשבת כמחיצה גרועה וע"ע במנח"י ח"ו סי' ל"ג אות ב' אכמ"ל].

להלכה התבאר² כי ישנם ב' אופנים שבהם ניתן לגדור [את כל היקף הרשות] ע"י מחיצה גרועה :

- א. יחיד או ב' אנשים המעוניינים להקיף סביבם במחיצה גרועה, יכולים להקיף עד שטח של בית סאתיים בלבד, [וזאת אף שצריכים שטח נוסף עבור כלי תשמישם²⁰] אך בהיקף גדול יותר, נחשב השטח המוקף כקרפף שלא הוקף לדירה וכמו שהתבאר בפרק ב'.
- ב. רבים [שלושה יהודים²² וי"א שאף קטן נחשב כחלק מהשלושה] יכולים להקיף עד בית ששה סאים. במקרה ויש להם הרבה כלים, יכולים הם להקיף אף שטח יותר גדול, ובלבד שלא יהיה שטח של בית סאתיים ריק מכלי תשמישם. ויש הסוברים שאף בהקיף בית ה' סאים ונשאר בית סאתיים פנוי מכלי תשמישם, פסול. [ודעת החזו"א²³ שרבים הגרים בישוב נחשבים כיחיד לענין זה, ולשיטתו אי אפשר להקיף מקום ישוב (הגדול מבית סאתיים) במחיצה גרועה אלא אם כן יש את ההיתרים דלקמן (דהיינו כשהרוב מוקף במחיצה מעולה או כשגודר ברוח הרביעית)].

דיני מחיצה גרועה

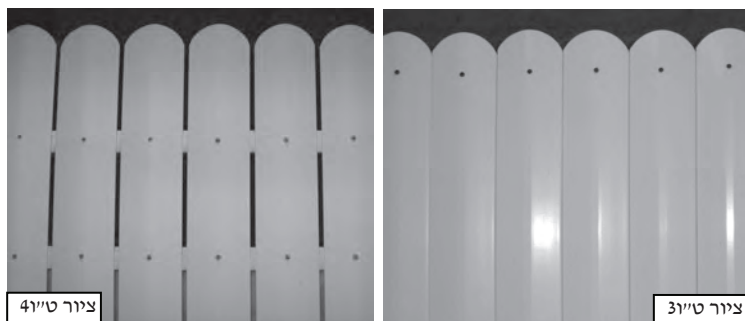

כתב השעה^{צ"ב} כי במקרה והקנים של השתי צמודים אחד לשני ללא רווח ביניהם, [צילור טו3] שגדר זו נחשבת כ"מחיצה מעולה" וכשרה לכתחילה.

ובאופן שיש רווח בין הקנים, כתב החזו"א^ט שכל עוד רוחב הקנה גדול או שווה לרוחב הפרצה שבין הקנים, [צילור טו4] המחיצה כשרה ואינה נחשבת כ"מחיצה גרועה". [אמנם, בצירורים אלו יש קנים של "ערב" מאחורי הגדר ועל כן לדעת הפמ"ג שהובא ב"הוספות והערות" מחיצות אלו נחשבות כ"מחיצה מעולה" אף אם הרווח שבין הקנים עולה על רוחב הקנים.]

מקומות שבהם אפשר לגדור ע"י מחיצה גרועה



כתב בביאורה^{לכ"ה} שה"תוספת שבת" מצדד לומר שבמקום שגדור מגי רוחותיו ונחשב כרשות היחיד מדאורייתא, ניתן לסגור את הרוח הרביעית ע"י מחיצה גרועה. עוד הוסיף החזו"א^ט שבמקום שרוב הרוח גדורה במחיצה מעולה, אך יש פרצות [הרחבות מי' אמות] בגדר, בכה"ג ניתן לגדור את הפרצות הנ"ל ע"י מחיצה גרועה.

בעירוב השכונתי השתמשו במחיצה גרועה, [צילור טו5] אך מ"מ אין בכך כל חיסרון ומשום שהמקום הנ"ל גדור מגי רוחותיו ונחשב כרשות היחיד מדאורייתא, ולכן מותר לכתחילה להשתמש במחיצה גרועה כדי לגדור את הרוח הרביעית.

כמו כן במקומות רבים בערוב השכונתי, מסתמכים על הגדרות של חצרות היולות שסובבות את השכונה, ולמרות שחלקן עשויות מסורגים הנחשבים כמחיצה גרועה. הסיבה לכך היא, שמכיוון שרוב כל רוח עשויה ממחיצה מעולה, אין מיעוט גדרות הסורגים פוסל את היקף העירוב.

יש להעיר כי עדיף שלא להשתמש כלל במחיצה גרועה העשויה מחוטים, חבלים וכדו' וזאת משום שלפעמים אחד מהחוטים נרפף, ועלול להיות שלא יהיה "לבוד" והמחיצה תיפסל, [עכ"פ בחלק המקרים ואכמ"ל]. לפיכך, יש להקפיד בבניית העירוב להשתמש אך ורק בחומרים חזקים שיעמדו לאורך שנים. [ובשעת הצורך יקפיד למתוח חוט כל 10 ס"מ וכך אף אם חוט יקרע וכדו', אכתי יישאר שיעור לבוד].

הוספות והערות לפרק ט"ו

האם גדר "סורגים" נחשבת כ"מחיצה גרועה"?

הפרי מגדים^{צ"ב} צידד שמחיצה של קנים עומדים [מחיצה של שתי] ובראש הקנים יש קנה של ערב המחבר את כל הקנים, שמחיצה זו נחשבת כ"מחיצה מעולה", והביאו השעה^{צ"ב} להלכה. [וכן הדין במחיצה של חבלים (מחיצה של ערב) ויש קנה של שתי המחבר בין החבלים]. אך החזו"א^{כ"ה} חלק על דבריו וכתב "שזה תמוה מאד, ובכל ערב איכא לעולם שתי שהחבלים ע"ג הקנים" דהיינו שהחבלים קשורים לקנים עומדים דהיינו לקני שתי. ועל כן כתב "וא"א לעשות מזה [דהיינו מדברי הפרי מגדים] שום סניף להקל".

ויעויין עוד במ"ב שבהוצאת "דרשו" [סי' תר"ל ס"ק ז' הערה 9] שביארו את דברי הפמ"ג ע"פ דברי רבינו יהונתן (ד: מדפי הרי"ף ד"ה כל) שכתב שטעם ההיתר של מחיצה מעולה היא משום ש"כשהיא עשויה משתי וערב היא חזקה ובריאה ויכולה לעמוד הרבה". ולפי"ז ניתן לומר שטעם הפמ"ג הוא, שמכיוון שהקנים של השתי מחוזקים ע"י קנים של "ערב", שוב נחשבת המחיצה כמחיצה חזקה ובריאה וכמחיצה מעולה. [נהגמי' שהחשיבה חבלים של ערב כמחיצה גרועה, צ"ל בכדי ליישב את דעת הפמ"ג שהחבלים אינם קשורים לעמוד אלא רק סובבים אותו בצורה רפויה, ומ"מ ודאי הוא שדברי הפמ"ג הינם חידוש גדול. (הערות הגר"י דימיטרובסקי שליט"א)] [א.ה. וע"ע בכפה"ח (ש"ס ג') שס"ל כפמ"ג וכתב שבב' או ג' קני "ערב" יועיל לכתחילה]. בעירוב השכונתי, רוב ההיקף נעשה במחיצות מעולות, [גדר אבן וכדו' או גדר רשת] ואף שבקטעים מסוימים מסתמכים על הגדרות של היולות המקיפות את השכונה שבחלקן עשויות מסורגים, [שכאמור נחשבים הם כמחיצה גרועה לדעת החזו"א] מכל מקום כבר התבאר שמספיק שרוב כל רוח ורוח תהיה מגדר מלאה, ועל כן לכולי עלמא אין בזה חסרון של "מחיצה גרועה".

[א.ה. וע"ע במנח"י (ח"ו סימן ל"ג אות ב') שהביא את ה"ברית אברהם" שהתיר במקרה שדירת קבע [נולא שיירא] הוקפה במחיצה גרועה, והוסיף להקל אף היכא שיש בית סאתיים פנויים מכלי תשמישן באופן שאי אפשר בלא להקיף שטח זה, יעוי"ש].

האם אמרינן לבוד ללבוד?

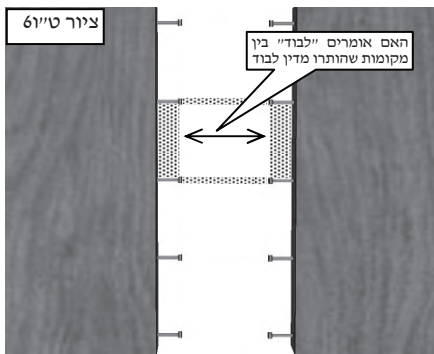

החזו"א²¹ הסתפק האם אמרינן לבוד ללבוד, זאת אומרת האם אפשר לומר דין לבוד לאויר שנחשב כמחיצה אך ורק מדין לבוד. ולהבנת הדברים יעויין בציוור טי"ו 61. הפרצה שבין שני גדרות העץ היא בשיעור של ד' טפחים. בשביל לתקן את הפרצה קבעו מסמרים בשני הצדדים באופן שהמרחק בין מסמר אחד למשנהו הוא בשיעור של "לבוד" [ומרחק זה הוא בין ברוחב המחיצה ובין במשך גובהה]. והנה דבר פשוט הוא שאמרינן לבוד בין המסמרים בעצמם, ולכן השטח שבין גוף המסמרים [המסומן בנקודות], נחשב כמחיצה גמורה מדין לבוד. אך יש לדון לגבי המקום שבין השטח שניתר בלבוד, האם אף מקום זה נחשב כמחיצה או לא, ולא הכריע בספק זה.

במקומות רבים בירושלים מצוי סוג מסויים של גדר בטיחות, שבה מסגרת מרובעת ובה שני קנים אלכסוניים כמבואר בציוור [ציוור טי"ו 7], והתעוררו לבדוק האם ניתן להחשיב גדר זו כמחיצה כשרה מדין "לבוד ללבוד". אמנם, אחר בדיקה מדוקדקת התברר שאין בגדר זו משום "לבוד ללבוד", ולכן אין גדר בטיחות זו נחשב כמחיצה מבחינה הלכתית. [והנפ"מ המצויה בזה שאין לחשוש בה משום "מחיצה תחת צורת הפתח"].

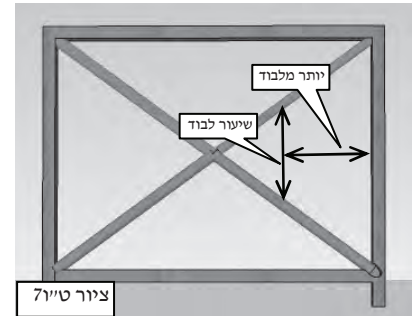

אמנם העיר הגר"י דזימיטרובסקי שליט"א דלכאורה אין בגדר זו כל שייכות לנידון של לבוד ללבוד. סברתו היא, שדווקא במקום שיש סיבה לשנות את כיוון הסתימה כמו במסמרים בציוור הנ"ל, באופן זה אנו מחשיבים את השטח שביניהם כסתום מדין לבוד,

ובכה"ג שייך לדון ולשוב ולחזור סתימה אחרת בין המקומות שהותרו מדין לבוד. מה שאין כן בציוור של גדר הבטיחות הנ"ל, אין סיבה לשנות את כיוון הסתימה ממעלה למטה, [כבחץ השמאלני]. וביתר ביאור, דבציוור של המסמרים ניכר שיש כאן שני מקומות שונים, האחד נותר מדין לבוד ממעלה למטה, והשני נותר מדין לבוד מימין לשמאל. אבל בציוור של גדר הבטיחות כל החלל נחשב כמקום אחד ולכן אין אומרים שחציו יהא נותר מדין לבוד ממעלה למטה, וחציו יהא נותר מדין לבוד מימין לשמאל, דו"ק היטב.

בגליון הקודם התבאר האופן בו תוקנה צורת הפתח ליד "יש בשכונה" במרכז המסחרי בשכונת רמות, והתבאר שם שמסתמכים על קנה גובה מטר כקנה מן הצד, ועל הגשר שחוצה את "שדרות גולדה מאיר" שנחשב כמשקוף של צורת הפתח. והקשו על תיקון זה, שהנה ברמ"א (סי' תר"ל ס"ב) מבואר שאף שבעלמא אין הקנים צריכים ליגע במשקוף מ"מ כאשר מסתמכים על סכך כמשקוף, לכ"ע יש להקפיד שה"קנה מן הצד" יגע בסכך. ובטעם הדבר ביאר הפמ"ג (סס) שהוא משום שאין הסכך נעשה לשם משקוף. ולפ"ז נראה שיש לפסול את צורת הפתח הנזכרת שהרי הקנה השמאלי אינו נוגע במשקוף - בגשר, ואין הגשר נעשה לשם צוה"פ. [ואכן, הגר"מ רוזנר שליט"א הורה לפסול את הצוה"פ הנ"ל].

והנה בחזו"א (יר"ד קל"ב ב') ביאר בטעם דברי הרמ"א שהקנה צריך ליגע בסכך, שהוא משום שהסכך נעשה לשם תקרה ולא לשם משקוף. ולפ"ז אפשר לומר שרק היכא שמסתמכים על סוף התקרה למשקוף [דהיינו שהשטח תחת התקרה נמצא בתוך הרשות] בכה"ג יש לפסול שנחשב כתקרה ולא כמשקוף, אבל בנידו"ד שמסתמכים על תחילת התקרה בכה"ג יש לומר שאפשר להחשיב את הגשר כמשקוף של צורת הפתח. [א.ה. ואולי זה טעמו של הגר"מ ברלין שהתיר בזה]. אמנם העיר הגר"י דזימיטרובסקי שליט"א שיש להחמיר אף לדעת החזו"א הנ"ל. שהנה החזו"א התיר להניח לחיים תחת חוטי הטלגרף לשם צורת הפתח וזאת אף שאין לחיים נוגעים במשקוף ואין חוט הטלגרף נעשה לשם צורת הפתח. ומאיך אסר באופן שמסתמכים על תקרה כמשקוף וכמו שנתבאר. ואפשר לבאר את דעתו, שבחוט הטלגרף יש כאן צורה של פתח העשויה מקנה מכאן ומכאן וקנה על גביהם. אבל בגשר אין כאן "קנה על גביהן" אלא יש כאן "תקרה על גביהן" שהיא אינה יכולה להיחשב כצורת הפתח. וא"כ, לפי סברא זו אין חילוק בין תחילת התקרה לסוף התקרה, ויש לפסול בכל מקרה. כיום, הוסיף אחראי העירוב של רמות א' צורת הפתח נוספת [ע"י שני לחיים וחוט] ובכך הרחבה שלידי "יש" מותרת בטלטול לכ"ע. [ויש בזה מעלה נוספת שצוה"פ הנ"ל בולטת וניכרת ולא יבוא לטלטל מעבר לצורת הפתח]. [אמנם אף ניתן היה לחבר טס ברזל בצמוד לגשר (ולהכניס אותו מעט לתוך עמוד הבטון של הגשר - שלא יפסל משום צוה"פ מן הצד) ואף כך יהיה כשר לכ"ע ומשום שהמשקוף (טס הברזל) נעשה לשם צוה"פ.

בתקופה האחרונה יוצא לאור עלון נפלא בשם "תיקוני עירובין". המביא דוגמאות מעשיות המתעוררות במהלך בדיקת העירובים בעיר בני

ברק ומחוצה לה. את העלון ניתן לקבל בפקס, בדואר או בדוא"ל. לפרטים: 054-8483320 או A83320@GMAIL.COM

מקורות וצייונים

¹ דף טו. ² דף קא. ³ ובטעם דלא אמרינן גוד אחית כדי להתיר את המחיצה, תלוי הדבר במח' האחרונים המובאת לקמן, ועיין בספר מחנה ישראל סימן ט' אות א' משי"כ בזה. ⁴ חזו"א סימן ס"ח ס"ק י' ואילך ובשו"ת מנחת שלמה ח"ב סי' מ"ח ⁵ עיין בחזו"א סי' ע"ט ס"ק י"א ובגר"י סי' שנייה סעיף י' ועיניו בספר מחנה ישראל סי' ט' סעיף ה' שהאריך בזה. ⁶ סי' ע"ה ס"ק ט"ז. ⁷ להרה"ג ר' יואל שילה שליט"א ⁸ סי' ס"ח סוסי"ק י"ז ⁹ סי' שנייה סעיף ט"ו ¹⁰ כמבואר בחזו"א סי' ע' סעיף כ"ב שעומד מרובה לא עושה סילוק מחיצה. [ובאופן שיש מחיצה גמורה (שאינה תלויה) שניתרת מדין עומד מרובה על הפרוץ בערב (דהיינו שיש פרצה במשך גובה המחיצה) דעת הגר"מ רוזנר והגר"י דזימיטרובסקי שליט"א שמחיצה זו עושה סילוק מחיצות ויבואר אי"ה בפרק כ"ב]. ¹¹ עיין גאון יעקב עירובין פ: ¹² ועיניו חזו"א סי' ס"ח ס"ק י' ¹³ סי' ע"ז ס"ק ה' ¹⁴ פרק ט"ו הערה ס"ה ¹⁵ פרק ג' הערה 9 ¹⁶ חיוו סי' מ"ט אות ב' ¹⁷ ולענין אין נראה לפסולו כדן צורת הפתח העשויה פרקים פרקים ודלא כדברי הי"אשד הנחלים" ח"א סי' תתמ"ה ד"ה ומן האמור שפסל בזה, ותלוי הדבר בכל מקרה ומקרה וכפי ראות עיני מורה ההוראה. ¹⁸ כן שמעתי מהרה"ג ר' מרדכי ירט שליט"א ¹⁹ עירובין דף טז: ²⁰ סי' שס"ב בא"א ס"ק י"ז ²¹ סי' ש"ס ס"א ועיניו עוד פרטים בזה. ²² שם במ"ב ס"ק ד' ²³ ואף אם במהלך השבת מת אחד מהם שפיר דמי ומשום שדנים לפי זמן כניסת השבת. ²⁴ סי' ש"ס ס"ק ב' ²⁵ סי' ע"ז ס"ק ג' ²⁶ סי' ש"ס ס"א ביה"ל ד"ה כגון ²⁷ סי' ש"ס משב"ז ס"ק א' ²⁸ סימן ש"ס ס"ק ב' ²⁹ סי' ע"ז ס"ק ד'

ולערב עירובו

מהדורת ביקורת מתוך "כיצד עושים עירוב"

נא לא להוסיף אמת המזרע!

דבר העורך

בסיעתא דשמיא מוגש לפני יושבי בית המדרש פרק נוסף מתוך הקונטרס "כיצד עושים עירוב", אשר יבאר עיקרי הלכות בניית עירוב מהודר, על פי האופן בו נבנה העירוב המהודר בשכונת רמות ב'.

בפרקים אלה מובאים דין פי תקרה וסוגי מחיצות נוספות ודינים נוספים בהלכות המחיצה, ובה תמו עיקרי דיני המחיצות הנוגעים למעשה. בפרקים הבאים יובאו דיני הפרצות השונות שעלולים להיווצר במחיצה, ועוד נידונים אי"ה.

אשמח לקבל הערות ורעיונות לדוגמאות נוספות וכדו' אל הכתובת הנ"ל:

"לערב ערובו"

רח' ראובן מס - 128/19

רמות ב' ירושלים 97236

או בכתובת דואר אלקטרוני:

Eruv.ramot.b@gmail.com

ניתן לקבל את הגיליון באמצעות הדואר האלקטרוני

פרק ט"ז

דין פי תקרה יורד וסותם

איתא בגמ'^א

"כי אתאי הלכתא [של שיעורין חציצין ומחיצין הלכה למשה מסיני] לגוד ולבוד ודופן עקומה".

וברש"י שם:

"לגוד. להיכא דצריך למיגד או גוד אחית או אסיק כגון אכסדרה בבקעה דאמרינן בה פי תקרה יורד וסותם".

מבואר שמקור דין "פי תקרה יורד וסותם" הוא מהלכה למשה מסיני של שיעורין חציצין ומחיצין. ובראשונים נחלקו בטעם דין זה, ברש"י הנזכר מבואר שמועיל מדין "גוד אחית" אך בתוס'^ב נתבאר שהוא משום שדומה לפתח.

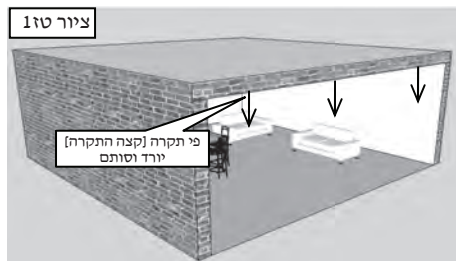

דין "פי תקרה יורד וסותם", נאמר בבית שיש לו ג' קירות ותקרה, [ציור ט"ז] שבמקרה זה אומרים שפי התקרה [דהיינו הקצה של סוף התקרה] יורד וגודר את הרוח הרביעית, וכך נהפך הבית לרשות היחיד גמורה הגדורה מד' רוחותיה. [אך

לולא דין זה, הבית ייחשב ככרמלית מכיוון שאינו גודר מהרוח הרביעית]. נחלקו הראשונים במקרה של בית הגדור מב' רוחות שאינם מפולשות [כמין

גא"ם] האם אף בו אמרינן "פי תקרה יורד וסותם" או לא. להלכה, השו"ע סתם בזה^ג, ומאידך, מפשטות דברי הרמ"א בכמה מקומות^ד נראה שהיקל בזה. [אמנם, למעשה אף לנוהגים כדעת הרמ"א מן הראוי להדר ולחוש לדעה המחמירה, שכבר כתב בביאור הלכה" ויאויל דעת הרמ"א רק להכניס דעה זו בתוך היש אומרים אבל לא להחליט כדבריו^ה, וכן כתב הגר"ז^ו שטוב להחמיר כדעה שאין אומרים פי תקרה בב' רוחות]. ובשעת הדחק כתב ה"שונה הלכות^ז שודאי שיש להקל בזה.

האופנים שנאמר בהם דין "פי תקרה יורד וסותם"

מדברי הפוסקים מתבאר כמה פרטי דינים בדין "פי תקרה" וכדלהלן:

פי תקרה בקרן זוית

בית שנפרץ משתי רוחותיו [ציור ט"ז] אין אומרים שסוף התקרה האלכסוני יירד כלפי מטה ויסתום את מקום הפרצה^ח. [נמשום שנחשב כ"פרצה בקרן זוית" וכמו שיתבאר לקמן בפרק י"ט].

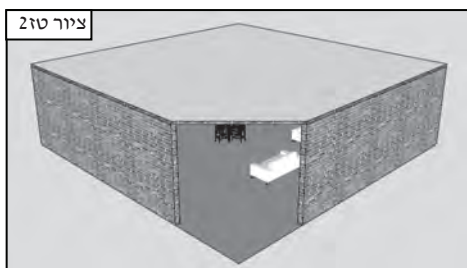

^א ויעיין עוד בהערה מספר 3 שיבואר שם ההגדרה המדויקת מהי פי התקרה.

אמנם, באופן שתקרת הבית נשארה שלימה ועודפת על מקום הפרצה [דהיינו שרק קירות הבית נפרצו אך התקרה נשארה שלמה] [ציור ט"ז3] כתב הביאור הלכה^ט שכשר. [א.ה. ויליע האם דברי הביאור^ל הם רק לדעת הרמ"א שאומרים פ"ת בשני רוחות כמין גא"ם או שאף לדעת המחבר (שאומרים פי תקרה רק ברוח אחת) אפילו הכי יהני באופן זה, ומשום דאמרינן פ"ת ברוח אחת ואילו הרוח השנייה גדורה בפס ד'. ודעת הגר"י דזימיטרובסקי שליט"א שמסתבר שאף לדעת המחבר יהא מותר וכמבואר מדברי החו"א סי' ק"ז סי"ק י"ד והובא במחנה ישראל עמ' פ"ה ציורים י"ח י"ט].

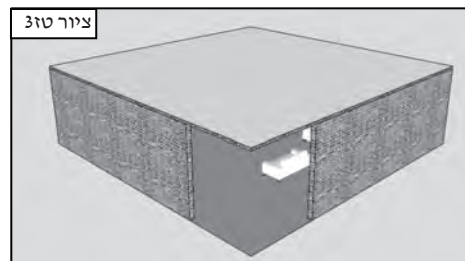

ציור ט"ז3

פי תקרה בגג משופע

אין אומרים פי תקרה בסופו של גג משופע [וכגון בגג רעפים] ומשום "דליכא פה"י". דהיינו שאם הגג משופע נחשב שכביכול אין סיומת לגג. [ציור ט"ז4] אמנם, לעניין "קרפף שלא הוקף לדירה" מבואר בשו"ע (סי' שני"ח סעיף י"ב) שאומרים פי תקרה אף בקצה של גג משופע לעניין שימעט משיעור בית סאתיים. והסתפק הגר"ח"ק שליט"א (דרך אמונה פ"ז מכלאים הי"ח ביאור^ל ד"ה פי תקרה) האם הטעם שמהני הוא משום שמדאורייתא הוי מחיצה אף בגג משופע, או שזה קולא מיוחדת בקרפף ונפ"מ לעניין כלאים ואכמ"ל. [א.ה. ולכאורה אף בהלכות עירובין יש לחוש לחומרא שנחשב כמחיצה^ל].

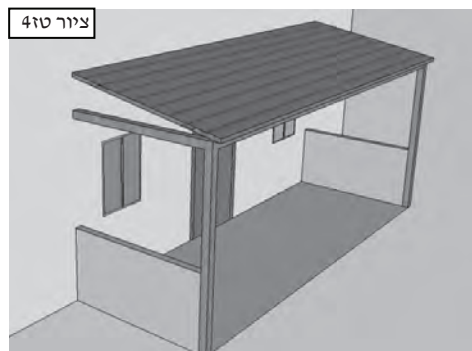

ציור ט"ז4

אמנם במקרה שמתחת התקרה המשופעת ישנה תקרה נוספת ישרה, אפשר לומר

בתקרה זו דין "פי תקרה". ולכן כאשר יש גג משופע, ניתן להוסיף קורה ישרה בסוף הגג [ברוחב ד' טפחים וכדלקמן] ובסוף קורה זו [שנחשבת כתקרה נוספת] נאמר דין "פי תקרה יורד וסותם". [ציור ט"ז5]



ציור ט"ז5

קורה ברוחב ד' טפחים

שיעור השיפוע לא התבאר בפוסקים, ובשם מרן הגר"ש אלישיב זצ"ל^ב מובא שכל

שלמראית העין נראה ישר מהני^ג, ואין צורך לבדוק בכלי מדידה, וכן המנהג.

אף תקרה הבנויה כמין קשתות [כמו בחזית בית הכנסת הגר"א - בית וגן - ציור ט"ז6] נראה שיש לפסול משום פי תקרה באלכסון ומשום "דבכל גווי אלכסון לא אמרינו בהו יורד וסותם אלא במונח בשווה".^ד [ולפי"ז אף בצדדים של תקרה אלכסונית אין אומרים פ"ת יורד וסותם].



ציור ט"ז6

[נראה פשוט, שבמקרה הנזכר אף אם היה החלק העליון של הגג שכלפי מעלה ישר, מ"מ לא אמרינן בו "פי תקרה" ומשום שצריך שהקצה התחתון של הגג (דהיינו הקצה של הצד התחתון שכלפי הקרקע) יהיה ישר. כמו כן בגג פלסטיק העשוי כמין גלים וכדו', מסתבר שאין אומרים בו פי תקרה, ואע"פ שיש "לבוד" בין בליטה אחת לחבירתה (ולכאורה הוי כתקרה עם עוקצין ובלטות שיובא לקמן)].

ע"י עוד ב"הוספות והערות" שיתבאר שם דין המרזב שבסוף התקרה, ודוגמאות נוספות של תקרה משופעת.

פי תקרה בב' מקומות המפולשים זה כנגד זה

אף לדעת הרמ"א הסובר שאומרים "פי תקרה" אף בב' רוחות, היינו דווקא בשתי רוחות שאינן מפולשות זה כנגד זה, [דהיינו כמין גא"ם] אבל לכולי עלמא אין אומרים פי תקרה בשתי רוחות מפולשות. [צורת הפתח נחשבת כמחיצה גמורה לעניין זה^ה, ולכן "פי התקרה" שכנגדה אינו נחשב כמפולש]. לפי"ז המקום שתחת גשר וכדו' אינו נחשב כרשות היחיד משום שאין אומרים ששני צידי הגשר יירדו ויסתמו את המקום. [ומ"מ נחשב ככרמלית ולא כרשות הרבים, ומשום שהמקום מקורה]. [נוע"ע בחזו"א^ו שכתב שיש אופנים שאמרינן בהם פי תקרה אף כאשר יש

שתי פרצות זו כנגד זו וכגון באופן שאחת מהפרצות ניתרת משום עומד מרובה על הפרוץ וכדו' דבכה"ג אמרינן פי תקרה בצד השני ואכמ"ל].

בספר תיקון מבואות^ז הסתפק באופן שהפתחים הניתרים מדין פי תקרה, נמצאים באופן שהאחד אינו כנגד השני ממש, [ציור ט"ז7] האם אף בכה"ג נחשב כ"פי תקרה" בב' רוחות מפולשות או לא. והגר"י דזימיטרובסקי שליט"א כתב להחמיר בזה, משום שרק בכמין גא"ם מבואר ברמ"א שניתן לומר פי תקרה

ומשמע שבוזה שלא כנגד זה אין אומרים פי תקרה יורד וסותם, וכן בהלכות מבוי מבואר שזה שלא כנגד זה חשיב כמפולש.

[נוע"ע בסי' שמ"ו סעיף ג' ובביה"ל שם ד"ה שתי מחיצות שמבואר שם שיי"א שבין קרפף שלא הוקף לדירה לכרמלית, אומרים פי תקרה אף במפולש זה כנגד זה, ואכמ"ל].

דין זה נאמר אף בב' גגות שונים שעומדים זה כנגד זה, דבאופן זה אין לומר פי תקרה גם בצד הצפוני של התקרה הצפונית וגם בצד הדרומי של התקרה הדרומית. [נוע"ע במה שיתבאר לקמן בפרק כ' בדין "פרצה דבקעי בה רבים" ואכמ"ל]. לפי"ז יש להקפיד בהיקף של השכונה שלא להסתמך על פי תקרה בשתי רוחות זו כנגד זו [ואף בב' רוחות כמין גא"ם ראוי להחמיר]. [ומ"מ אם הי"פי תקרה" אינו זה כנגד זה ממש, וכן הוא נותר בעומד מרובה, בכה"ג אפשר במבוי להסתמך על פי התקרה ושלא לחוש ל"פרצה דבקעי בה רבים" - הוראת בעל ה"תיקון מבואות"].

כשהתקרה בולטת מעבר למקום המוקף

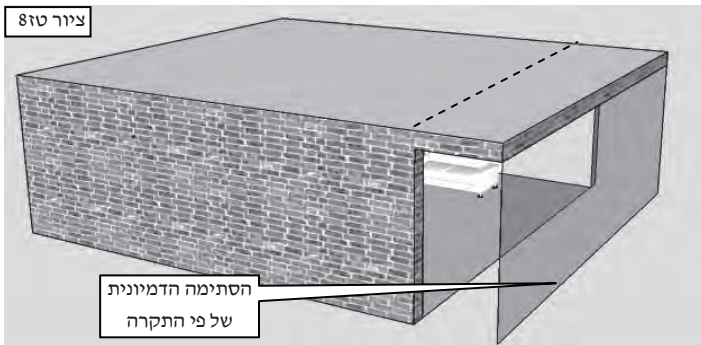

דין פי תקרה נאמר בסוף התקרה בדווקא, ואין אמצע התקרה יורד וסותם. לפי⁸¹ במקרה והגג בולט מחוץ לקירות הבית ג' או ד' טפחים [ציור ט"ז] מכיוון שאין אומרים שאמצע התקרה [הקו המקווקו] יירד ויסתום ממילא באופן זה לכאורה לא יועיל לומר "פי תקרה" בסוף הגג, ומשום שאינו מתיר את השטח שתחתיו שהרי עדיין המקום הנ"ל נשאר פרוץ משני הצדדים, וכמבואר בציור. [ואין אומרים שפי התקרה בשני הצדדים הנ"ל יירד ויסתום, משום שהם מפולשים זה כנגד זה וכדלעיל].

אמנם להלכה למעשה נחלקו בזה מורי ההוראה. דעת ה"חכמת הלב⁸² וה"מחנה ישראל⁸³ להתיר בזה, ומשום דניתן לומר עומד מרובה ע"י ב' המחיצות שבצדדים שיתירו עד פי התקרה שברוח הרביעית. אמנם ה"תיקון מבואות⁸⁴ הסתפק בזה דשמה אין לומר עומד מרובה בכהאי גוונא ומשום שלולא העומד מרובה אין כאן "פי תקרה", וכן להפך לולא פי התקרה אין כאן עומד מרובה. ושורש נידון זה הוא האם דנים ב' דינים באופן שכל אחד תלוי בחברו.

פי תקרה לגוואי אמרינן לבראי לא אמרינן

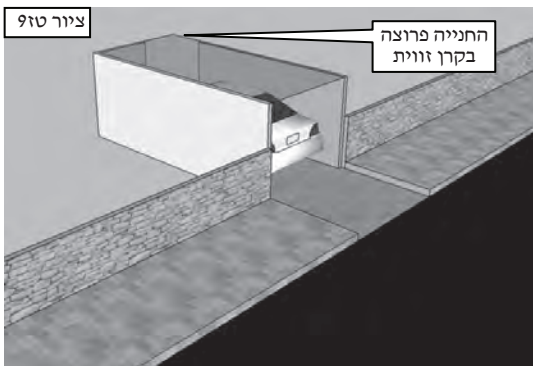

מבואר בגמ'⁸⁵ שפי תקרה מועיל אך ורק להתיר את השטח שתחת התקרה, ["לגוואי" - לבפנים] אך אי אפשר להסתמך עליו לענין השטח שמבחוץ ["לבראי" - לבחוץ]. לדוגמא: [ציור ט"ז] חנייה מקורה הפרוצה בקרן זוית, במקרה זה, מכיוון שאין פי התקרה מועיל להתיר את השטח של החנייה, [מכיוון שהחנייה אסורה בטלטול בגלל הפרצה שבקרן זוית וכמו שיתבאר בפרק י"ט] בכה"ג אף אין פי התקרה מועיל להיחשב כמחיצה לגבי הכביש שמחוץ לחנייה. [דהיינו שא"א להסתמך על ה"פי תקרה" כדי להתיר את הכביש בלבד ולהשאיר את החנייה מחוץ להיקף המחיצות.] וע"ע ב"הוספות והערות".

בתקרה שנבנתה שלא על מנת לקרות את השטח שתחתיה, אלא נבנתה לשם השימוש על גבה, כמרפסת, גשר וכדו', [נמדובר באופן שאינו מפולש זה כנגד זה] כתב האגר"מ⁸⁶ שאין אומרים "פי תקרה יורד וסותם", ומשום שצריך שהגג ייבנה ע"מ לקרות את השטח שתחתיו, ולא ע"מ לשמש את השטח שמעליו. אמנם בספר "מחנה ישראל⁸⁷ פסק בדין זה, יעו"ש, וע"ע ב"הוספות והערות".

פי תקרה – רוחב התקרה, החוזק שלה, עובייה וצורתה.

נחלקו הראשונים האם דין "פי תקרה יורד וסותם" נאמר רק בתקרה ברוחב ד' טפחים או אף בתקרה הפחותה משיעור זה. [ומ"מ כו"ע מודו דלא סגי בפחות מטפח]. הרמ"א⁸⁸ פסק כדעת תוס' שאין אומרים "פי תקרה" אלא אם כן יש ברוחב התקרה שיעור של ד' טפחים,

וכתב הביאור⁸⁹ שאין לזוז מפסק הרמ"א. [ציור ט"ז] [אמנם בציור זה יש להניח את הקורה לשם תיקון המקום במחיצות כדן. אבל אם קורה זו הונחה שלא לשם תיקון המקום, וכגון שהונחה לשם "אחזוקי כתלים", יש להסתפק אם מועילה היא מדין "פי תקרה", ויבואר בארוכה ב"הוספות והערות"]. ודע, דב"מבוי" [הרחב י' אמות או פחות] יהא ניתן לטלטל, אף כאשר התקרה ברוחב טפח אחד בלבד, ומשום שמועילה ה"תקרה" הנ"ל מדין "קורה" של מבוי [וע"ע לקמן בפרק כ' שיבואר שם מהו "מבוי" ושאר דיני "קורה"]. עוד יבואר שם שבימינו אין נוהגים להסתמך על קורה כלל. אמנם בציור הנ"ל [ציור ט"ז] אין המקום נחשב כ"מבוי" ועל כן אין "קורה" הרחבה טפח מועילה להתיר את המקום. [ומועילה אך ורק קורה רחבה ד' טפחים משום "פי תקרה" ולא משום "קורה"].

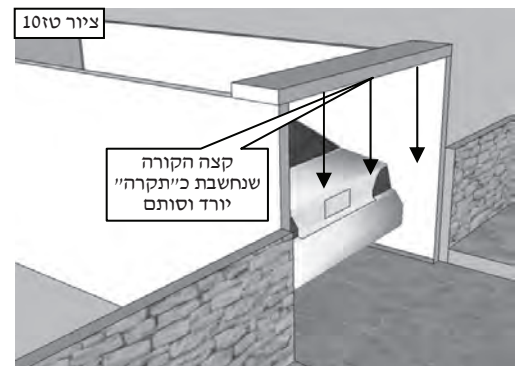

עוד כתב המ"ב⁹⁰ שהתקרה צריכה להיות חזקה בכדי לקבל מעזיבה [דהיינו כדי

לקבל את הטיט שנותנים ע"ג התקרה].

רעק"א⁹¹ הביא את דברי התוס' שכתב שאם פי התקרה מלא עוקצין ובלטות אין אומרים בו "פי תקרה" והמ"ב לא הביא את דבריו להלכה אך בחזו"א⁹² מבואר שחשש לדברי הרעק"א הנ"ל. [והעיר⁹³ שמה מרוב פשטות הדברים לא הביא המ"ב דין זה, אך ודאי שלא חלק בזה].

עוד כתב רעק"א (בשם תוס' בהבנת דברי רש"י) שאם אין בעובי התקרה טפח אין אומרים בה "פי תקרה יורד וסותם". אמנם המ"ב לא הביאו להלכה ואף מדברי החזו"א^ט משמע שאין צורך לחוש לזה.

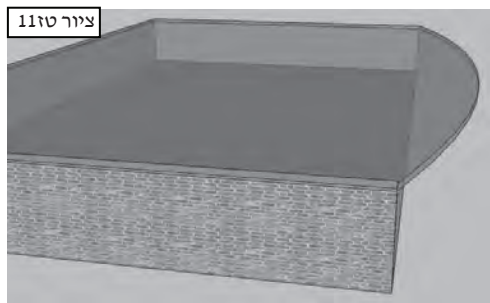

פי תקרה ביותר מעשר אמות בשו"ע^ח מבואר שאומרים פי תקרה אף בפרצה הרחבה מי אמות וכ"כ המ"ב^ל וכן פסק החזו"א^ט. [נעיין בביאור^{ל"א} שהביא שלא אומרים פי תקרה ביותר מעשר אמות, ולכאורה סותר את דבריו שכתב במ"ב. אמנם בחזו"א ביאר זאת משום שהביאוו"ל הביא דברי הרשב"א שס"ל כך, אך להלכה אומרים פי תקרה אף ביותר מי אמות. ובמקום שאין הפרצה במילואה – דהיינו שאינה לאורך כל הרוח הרביעית אלא נשאר מקצת כותל באותה הרוח, בכה"ג לכו"ע יש להכשיר אף בפי תקרה יותר מעשר אמות^כ].
ודע, דיש להיזהר כאשר מסתמכים על פי תקרה ארוכה שלא יהיה כל חשש פרצה בקרן זווית או שאר חששות. לדוגמא: מצוי שהתקרה יוצאת מעבר לשאר מחיצות הרשות, [ציור ט"ז] ובכה"ג השטח שבולט החוצה אינו יכול להיות נותר מדין "פי תקרה", וכמו שהתבאר לעיל, [ובשטח גדול וכאשר שיפוע הבליטה קטן, עלולים שלא לשים לב לכך].

הוספות והערות – פרק ט"ז

דין המרזב שבסוף הגג

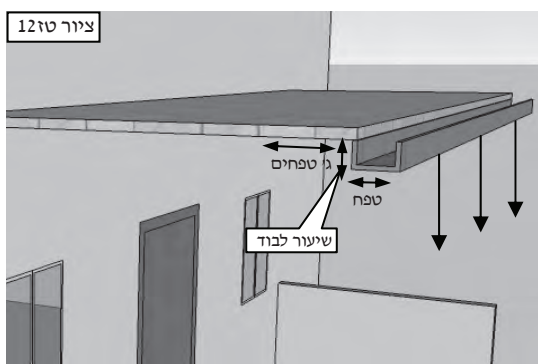

בהרבה מהגגות מצוי שהתקרה מסתיימת ב"מזחילה", דהיינו בצינור המשמש כמרזב למים הנוטפים. ויש לעיין מה דין מרזב זה? והנה במרזב העשוי מחצי צינור עגול, נראה פשוט שפסול מלמשמש ל"פי תקרה", שהרי כתב רש"י^כ "והנך קורות יש להם פה דהיינו חודה שאינה עגולה אלא מרובעת", ומבואר שקורה עגולה [ובנידון דידן - מרזב מעוגל] פסול מלמשמש לפי תקרה. מאידך, במקרה שהצינור מרובע, נראה שניתן לומר "פי תקרה" בסוף המרזב.

ואף שרוחב המרזב הוא טפח אחד בלבד [וכאמור לעיל בעיני גג ברוחב ד' טפחים], מכל מקום מהני, ומשום שצינור זה מצטרף אל ג' טפחים נוספים שבסוף התקרה, וכך בסך הכללי יש גג בשיעור של ד' טפחים. אמנם לדעת ה"חכמת הלב" וה"תיקון מבואות" דין זה נאמר בתנאי שיש "לבד" בין סוף הצינור לבין הגג. [ציור ט"ז] ומאידך, דעת ה"מחנה ישראל" להתיר אף שיורד יותר משיעור זה, ועיין בהערה².

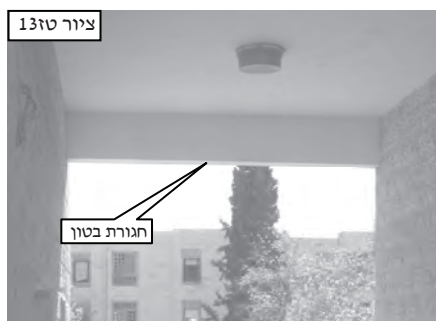

מקרה מעין זה מצוי מאד, וכגון שיש "חגורת בטון" בסוף התקרה, [ציור ט"ז] [דהיינו שקצה התקרה יורד בקרן קטן כלפי מטה] דבכה"ג נח' מורי ההוראה כאשר יש בגובה חגורת הבטון הנ"ל יותר מג' טפחים האם ניתן לומר בקצה חגורת הבטון דין פי תקרה, וכמדומה שההוראה המקובלת להחמיר בזה.

כאשר המרזב תלוי מתחת לגג ואינו מחובר אליו

יש שהעירו, שאין המרזב נחשב כחלק מהתקרה אלא כדבר טפל המשמש את התקרה, ולכן, מכיוון שלתקרה עצמה יש "פה" אמרינן בה פי תקרה יורד וסותם, ואין מתייחסים למרזב כלל.

ולהלכה למעשה הורה הגר"מ רוזנר שליט"א דאם המרזב מונח מתחת "פה התקרה" ובצמוד אליו, בכה"ג נחשב המרזב כחלק מהתקרה, וממילא באופן שהמרזב מעוגל אין אומרים בסוף התקרה דין פי תקרה יורד וסותם. אמנם במקרה שיש מרווח אויר בין התקרה לבין המרזב [באופן הניכר לעין בצורה ברורה] בכה"ג פי התקרה יורד וסותם, ואילו המרזב מכיוון שאין ברוחבו ד' טפחים אינו מסלק את ה"פי התקרה". [וביתר ביאור: אם היה ברוחב המרזב ד' טפחים שיש בו שיעור של "מקום", אזי היה נחשב שפי התקרה יורד רק עד ה"מקום" הנ"ל, ולא היה

² ובטעם הדבר ביאר ע"פ מה שכתב במחנה ישראל עמי' ת"ק שלגבי הלכות סוכה מהני לצרף שני סככים בשני מפלסים שונים מדין "חבוב רמי" ואף שהפרש בין הסככים הוא יותר מג' טפחים וזאת באופן שיש סכך פסול המחבר בין שני המפלסים. [נעיין ש' שהוכיח זאת מהחזו"א באהלות סי' י"ד ס"ק י"א] וא"כ ה"ה בנידון דידן אומרים אנו שהתקרה העליונה יורדת עד סוף חגורת הבטון וכביכול כל התקרה נחשבת כנמצאת במפלס אחד. אמנם הגר"מ רוזנר שליט"א הסתפק האם אפשר לדמות הלכות סוכה ואהלות להלכות פי תקרה. [עוד העיר כי במרזב התלוי באופן רפוי יש לחוש שנחשב כאינו בריא לקבל מעזיבה, וצ"ע מה השיעור בזה].

יורד וסותם עד קרקעית הרשות, אלא יורד וסותם רק עד המרזב בלבד. אבל בנידון דידן, מכיוון שאין ברוחב המרזב שיעור של מקום, אז אין המרזב מפריע לפי התקרה לרדת ולסתום את הרשות].³

דוגמאות נוספות של תקרה משופעת

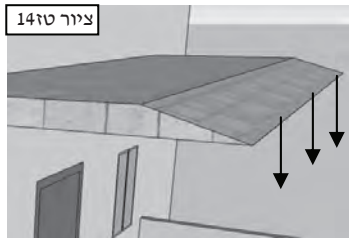

התבאר לעיל שבתקרה אלכסונית אין אומרים פי תקרה ומשום שאין פה לתקרה הנ"ל. ויש לדון בדוגמאות דלהלן האם נחשבות הן כתקרה אלכסונית. א. באופן שהחלק התחתון של הגג ישר אך החלק העליון של הגג אלכסוני, [ציור טז"א 14] ככה"ג דעת ה"תיקון מבואות"⁷ שאומרים פי תקרה בסוף התקרה. אמנם הגר"מ רוזנר שליט"א⁸ כתב לפסול במקרה זה ובהערה תבואר מחלוקתם.³ וכאשר אין התקרה מסתיימת בחוד ממש, אלא יש בה עובי הניכר שעולה כלפי מעלה בצורה ישרה, ככה"ג לכו"ע יהני שהרי התבאר שאין צריך שיהא בעובי

התקרה שיעור של עובי טפח].

ב. אמנם במקרה של גג ישר, אך סוף התקרה ממשיך להשתפע כלפי מעלה [ציור טז"ב 15], באופן זה הסכמת מורי ההוראה⁹ שאין להקל ולומר פי תקרה בקצה החלק הישר של התקרה, [נאף משופע בשיפוע בשיעור של תל המתלקט ויותר], אלא יש להקפיד שקצה התקרה יסתיים בצורה ישרה. [נאחד מהטעמים להחמיר בזה, הוא שיש לחוש שהחלק שממשיך להשתפע כלפי מעלה הוא כתקרה נוספת שנמצאת מעל פי התקרה, ויבואר לקמן שיש לחוש שהתקרה הנ"ל מסלקת את פי התקרה התחתון].

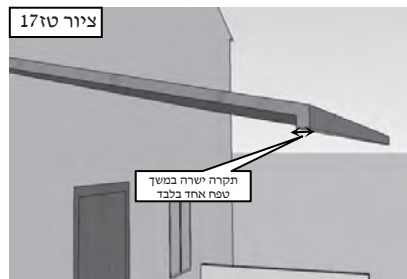
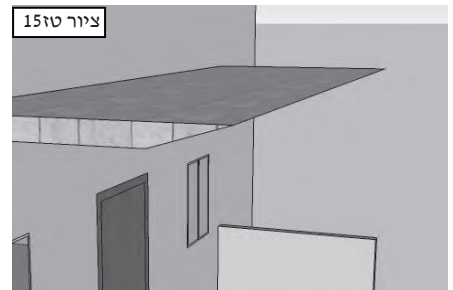

ג. באופן שיש גג אלכסוני שסוף התקרה שלו מסתיים בצורה ישרה, [ציורים טז"ג 16 וטז"ד 17], במקרים אלו נראה היה לכאורה לומר שמכיוון שסוף התקרה הינו ישר ואינו אלכסוני [ונחשב שיש לו "פה"] שוב ניתן לומר פי תקרה יורד וסותם, אמנם ה"חכמת הלב" וה"מחנה ישראל" כתבו לפסול אף בציורים הנ"ל, ואף שלכאורה יש לדון בראייתם וכמבואר בהערה⁴ מ"מ להלכה למעשה ודאי שיש להחמיר ולפסול.

³ הנה יש לחקור היכן הוא קצה התקרה שיורד כלפי מטה וסותם את הרשות. דעת ה"תיקון מבואות" שהעיקר לדינא הוא, שהחלק האחרון של קצה התקרה כלפי מטה [דהיינו החלק האחרון שרואה האדם שעומד תחת התקרה] הוא פי התקרה, וקצה תקרה זה יורד וסותם וגודר את הרשות. [וסברתו היא שמכיוון שהסברא של פי תקרה היא שמכיוון שיש חלק מקורה וחלק שאינו מקורה, באה ההלכה למשה מסיני ולימדה אותנו שמקום ההבדלה בין המקומות נחשב כמחיצה, ולפי"ז פה התקרה הוא סוף הקירוף]. אמנם דעת ה"חכמת הלב" היא שקצה התקרה הוא החלק של עובי התקרה הניכר כלפי חוץ [דהיינו עובי התקרה שרואה האדם שעומד מחוץ לשטח המקורה]. וסברתו ככל הנראה היא שאומרים שהעובי של התקרה הוא נחשב כמחיצה מועטת והוא יורד וסותם את הרשות מדין גוד אחית.

והנה בנידון דידן אי נימא כדעת ה"תיקון מבואות" אזי פשוט וברור שאמרינן פי תקרה ומשום שקצה התקרה כלפי מטה הוא ישר ואין כל חיסרון מלומר בו פי תקרה. ונראה שאף לדעת החכמת הלב שקצה התקרה הוא החלק הניכר כלפי חוץ מ"מ אף במקרה זה יש עובי "משהו" של מחיצה ובו נאמר גוד אחית. [וכבר נתבאר שאין צורך בגג בעובי טפח, אלא סגי במשהו וא"כ "משהו" זה יורד ויסתום]. אמנם הגרמ"ר אמר לי שנראה שהכל נחשב כמשופע ואי אפשר להחשיב כביכול יש פה עובי משהו של מחיצה ישרה.

⁴ עיין בקובץ אליבא דהלכתא (חברת אהבת שלום) גליון ע"ג עמ' נ"ז, שדייק ה"חכמת הלב" מדברי המ"ב (ס"ו שס"א ס"ק י"ד) שכתב "שלא אמרינן פי"ת יורד וסותם רק שהתקרה חלק אבל לא שהוא משופע כעין גגין שלנו שעומדים בשיפוע אם לא היה תקרה תחתיה" עכ"ל. ומכך שלא הביא המ"ב פתרון נוסף וכונן שהגג האלכסוני מסתיים בצורה ישרה ע"כ ש"ל שמכיוון שרוב הגג הוא אלכסוני שוב הוא פוסל את פי התקרה הישר. ורק באופן שיש גג נוסף ישר תחת הגג המשופע אין הגג האחד פוסל את משנהו, וכן דייק ה"מחנה ישראל".

ולענ"ד יש לפקפק בראייה זו, ומשום דהמ"ב דיבר על המקרים המצויים והם: או שהגג משופע מתחילתו ועד סופו ואין כל תקרה תחת הגג המשופע, או שיש גג נוסף ישר תחת התקרה האלכסונית. [ואכן, גם כיום זו המציאות השכיחה ביותר בגגים משופעים וכגון בפרגולות המחופות ברעפים שיש גגות שמסתיימים ברעפים בלבד ויש גגות שיש תקרת עץ נוספת תחת הרעפים]. אך אין להביא ראיה מכך שלא הזכיר דוגמא נוספת שאין פתרון נוסף.

עוד ניתן לומר, שהנה בגג אלכסוני לא יועיל להוסיף קורה נוספת ישרה ברוחב טפח [בלבד] ולהחשיב את הגג כמסתיים בצורה ישרה ומשום שניכר לעין שאין הקורה הנוספת נחשבת כחלק מהגג, ועל כן אין אומרים בקצה הקורה הנ"ל דין פי תקרה ומשום שאינה כחלק מהגג ואין בה רוחב ד' טפחים להיחשב כגג נפרד. אמנם באופן שהגג בעצמו מסתיים בצורה ישרה ככה"ג לא אכפת לך מה שרוב הגג אלכסוני דמ"מ יש לגג הזה "פה", דו"ק. ולפי"ז ניתן לומר שהסיבה שהמ"ב הביא דוגמא של תקרה נוספת ברוחב ד' טפחים היא משום שרצה להביא דוגמא שמועילה בכל אופן ולא רק באופן שניכר שהתוספת הינה חלק בלתי נפרד מהגג וצ"ע.

וע"ע בספר "מחנה ישראל" שכתב להחמיר בזה מסיבה נוספת והיא שהריטב"א והרשב"א (ובדף כ"ה) שהביאו את דעת רש"י בבאור את טעם הפסול של תקרה אלכסונית כתבו בסתמא משום שתקרה אלכסונית פסולה ולא משום שאין לתקרה פה. ולפי"ז בציורים הנ"ל מכיוון שרוב התקרה היא אלכסונית ואין תקרה ישרה ברוחב של ד' טפחים א"כ אין אומרים "פי תקרה". אמנם לכאורה יש לדחות אף ראיה זו שאין להוכיח כלל מסתימת הראשונים הנ"ל, ומשום שלא טרחו לירד ולבאר את טעמו של רש"י [וביותר, שהרי רש"י עצמו ביאר את דבריו] ואדרבא נלמד סתום מן המפורש, ומהיכי תיתי להבין שלמדו טעם אחר נוסף שלא הזכיר בשאר הראשונים.

והגר"י דזימטרובסקי שליט"א השיב על הדברים שכלל גדול מצוי במפרשים שסתימת הדין הוא הוכחה גדולה, וכאן סתימת הראשונים מורה שכל שיפוע פסול וממילא אין להתיר. ואף מה שכתב רש"י דליכא פה נראה שבאופן שהתקרה עקומה אף שבסוף יש חלק ישר מ"מ אין נחשב שיש לה "פה" כי הפה נקבע לפי צורת קו התקרה, עכ"ל.

ומ"מ נראה שאף אם נקל באופן שסוף התקרה מסתיים בצורה ישרה היינו דווקא באופן שמסתיים בצורה ישרה באופן חשוב וניכר, אך אין מועיל שיקצע [שישייף] את סוף התקרה האלכסונית בסנימטר אחד או שתיים ולהחשיב בזה כביכול יש לתקרה פה.

פי תקרה שמועיל לשטח המקורה ולשטח נוסף

בביאווה"ל (סי' שסי"ג סעי' ט"ו ד"ה פסולה) דן באופן שיש בפתח החצר קורה רחבה ד' טפחים שהונחה מאליה, ולא לשם תיקון המבוי במחיצות, והסתפק שם האם אמרינן בה פי תקרה יורד וסותם, או שמכיוון שבקורה יש דין "היכר" וצריך שתונח הקורה ע"מ להתיר את החצר, אולי אף בקורה הרחבה ד' טפחים [שמתירה אף מדין "פי תקרה" ולא רק מדין "קורה"] צריך להקפיד בזה, ונשאר בצ"ע. אמנם מדברי החזו"א¹⁷ מבואר שאומרים פי תקרה אף כאשר הקורה הונחה מאליה ולא הונחה לשם תיקון המבוי. [נע"ע בספר "מתנה ישראל" מה שהוסיף להקשות על דברי הביאווה"ל הנ"ל ואכמ"ל].

והעירו¹⁸, שעולה מדברי הביאווה"ל שבאופן שיש גשר וכדו' שעובר מעל החצר, [שאינו נעשה כדי להתיר את החצר מדין פי תקרה] יש להסתפק האם ניתן להסתמך עליו ולהחשיבו כ"פי תקרה" ולהתיר את החצר, וכעין דברי האגרות משה שהובא לעיל.

והנה הגר"מ רוזנר שליט"א¹⁹ סובר שאף באופן ששליש החצר מקורה ושני שלישי אינו מקורה יש לחשוש שהחלק המקורה נחשב כ"קורה" כדלעיל, ומכיוון שלא הניחו את החלק המקורה לשם תיקון המבוי, ויש לחוש שאינו מועיל ל"פי תקרה". [אמנם באופן שרוב השטח המוקף מקורה כתב הגרמ"ר שניתן להסתמך על "פי תקרה" ומשום דרובו ככולו].

אמנם שמעתי מכמה ת"ח דלא כדבריו, דמסתבר שיש לחוש להנ"ל אך ורק באופן שדומה ל"קורה", או באופן שניכר שאינו משמש לתקרה וכגון: שהניחו את הקורה לשם שימוש אחר כגון ל"אחזוקי כתלים", או כגון שיש גשר העובר מעל החצר וכדומה. אבל באופן שיש תקרה, [והיינו באופן שניכר שהיא נועדה לשם קירוי המקום⁵], בכה"ג לכו"ע יועיל להיחשב כ"פי תקרה" אף באופן שאינו מקרה את רוב השטח, ודו"ק. [ולפי דברי הגרמ"ר עולה שבציור ט"ז⁹, אף אם החצר שמאחורי החנייה תהיה גדורה כדיו, (וממילא לא יהיה כל חיסרון בחניה הפרוצה בקרן זוית שהרי היא פרוצה לרשות היחיד), מ"מ כל התקרה של החנייה, תיחשב כ"קורה" דלעיל (שהרי החנייה והחצר שמאחוריה נחשבים כהיקף אחד, והתקרה מקרה רק חלק קטן מההיקף הכללי) וממילא לא נאמר בתקרה זו "פי תקרה יורד וסותם" ודבר זה לכאורה אינו מסתבר וצ"ע למעשה].

פי תקרה שנמצא תחת גג אחר

ה"חכמת הלב"י²⁰ סובר שבאופן שפי התקרה נמצא תחת גג אחר נוסף, בכה"ג הגג הנוסף מסלק את ה"פי תקרה" ואין לומר דין "פי תקרה" אלא בקצהו של הגג השני, וטעמו משום שפי תקרה נאמר רק בסוף החלק המקורה.

עיי"ש שהביא בזה ב' דוגמאות מצויות: מקום מקורה הגדור מג' רוחותיו ופתוח ברוח הרביעית, [וכגון בכניסה לחדר המדרגות] בכה"ג אומרים בקצה התקרה "פי תקרה יורד וסותם". אמנם אם יהיה גג אלכסוני נוסף מעבר לפי התקרה [ציור ט"ז¹⁸] אזי יהא אסור לטלטל תחת התקרה, שהרי פי התקרה מכוסה ומסולק ע"י הגג האלכסוני, ובגג האלכסוני אין אומרים פי תקרה וכמו שהתבאר למעלה.

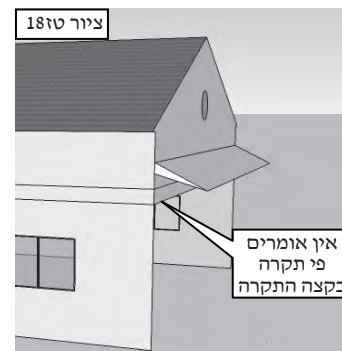

דוגמא נוספת: בית כנסת שעזרת הנשים בנויה כקומה שנייה, והתקרה שתחת עזרת הנשים נמוכה לעומת שאר תקרת בית הכנסת. [ציור ט"ז¹⁹] במקרה זה אין אומרים ש"פי התקרה" של התקרה שתחת עזרת הנשים יירד ויסתום, ומשום שגג בית הכנסת מסלק את ה"פי תקרה" ואף ששאר הגג גבוה מתקרת הגג שתחת ה"עזרת נשים".

אמנם דעת הגאון ר' יהודה בויאר שליט"א להתיר בזה²¹, וכן מפורסם שאף מרן הגר"נ קרליץ שליט"א ישב בשמחת תורה תחת רצפת עזרת נשים, דס"ל שקצה תקרה זו יורד ומבדיל בינו לבין הרוקדים עם הספר התורה. [אמנם, אף שבשנים האחרונות עבר למקום אחר, היינו משום שבבית כנסת יש להחמיר יותר שהכל הוא

חדר אחד וניכר שאינו בא לחלק לשני מקומות שונים, אך מ"מ באופן שפי התקרה הנ"ל מחלק בין שני מקומות שונים בכה"ג נראה דס"ל שאמרינן פי תקרה בכהאי גוונא].

והוסיף הגר"י דזימיטרובסקי שליט"א שפשטות לשון רש"י בסוכה (יט. ד"ה כשהשוה) מוכה להיתר, שכתב וז"ל "שעשה קירוי נמוך ולא נתן ראשי קנים על גבי תקרה שיהא פי תקרה נראה בה אלא תלאן בשווה". ומשמע מדבריו שאם לא יהיה בשווה אלא יהא ניכר "פה התקרה" בכה"ג יועיל אף ש"פה התקרה" מכוסה בסכך, וכן הסכים עימו הגר"ש גלבר שליט"א. [נהגר"מ רוזנר שליט"א השיב שהסכך הוא תקרה ארעית ולכן אינו מפריע ויש לדון בטענה זו ואכמ"ל].



⁵ ומסתבר שכל גג ברוחב של ד' אמות נחשב כתקרה לשטח שתחתיו.

וסיים ה"מחנה ישראל" וכתב שנראה לעיקר שכל שיש לחלק התחתון של התקרה צורה של "פה" אף שלא נעשה למטרת הבדלה מ"מ חשיב שפיר "פי תקרה". ובוודאי שאין לחוש באופן של הציור של הגג האלכסוני כדלעיל [ציור ט"ז 18] דמכיוון שניכר שהגג האלכסוני נועד לקרות מקום אחר והוא שימוש אחר מהשימוש של התקרה הפנימית, בכה"ג ודאי חשיב "פה תקרה" בקצה התקרה הפנימית.

פרק י"ז

מחיצה העומדת ברוח מצויה

איתא בגמ'^ב

"כל מחיצה שאינה יכולה לעמוד ברוח מצויה אינה מחיצה"

ונחלקו האחרונים בביאור דין זה.

דעת החזו"א^מ היא ש"מחיצה שאינה יכולה לעמוד ברוח מצויה" הכוונה היא שהמחיצה אינה יכולה לעמוד בכשרותה בשעת נשיבת הרוח. זאת אומרת שבשעת נשיבת הרוח נפסלת המחיצה, וכגון שהרוח מכופפת את המחיצה לגובה הפחות מ"י טפחים או שמנידה את חלקי המחיצה באופן שאין ביניהם שיעור של לבד וכדו'. [נשמעתי מהגרש"י גלבר שליט"א שמשמעות השו"ע כדעת החזו"א וכמבואר בהערה⁶]. מאידך, דעת המ"ב היא ש"מחיצה שאינה יכולה לעמוד ברוח מצויה" הכוונה היא שהמחיצה מתנועעת ברוח. ולדעתו אפילו שבשעת נשיבת הרוח עדיין הגדר נשאר שלמה ובגובה י' טפחים, מכל מקום מחיצה זו נחשבת כ"אינה עומדת ברוח מצויה" ופסולה. ובגדר תנועה זו, הביאו^מ בשם הגרש"ז אויערבאך זצ"ל "דכל שהמחיצה הולכת ובאה אפילו כלשהו קי"ל דשוב לא חשיבא מחיצה". אמנם הוכיחו מדברי המ"ב^מ שאין כוונתו לתנועה מועטת ממש, אך מ"מ קשה לקבוע בזה מסמרות, וכן הורה להלכה הגר"ש וואזנר שליט"א^מ ועוד פוסקים. [וכבר מפורסם בבי מדרשא שמשמעות הגמ' בכמה מקומות^מ שאין תנועה מועטת פוסלת וצ"ע].

ע"ע ב"הוספות והערות" שיתבאר שם גדרה של רוח מצויה.

וע"ע בפרק י' מה שנתבאר שם בדין המשקוף של צורת הפתח שנע ונד ברוח מצויה.



בעירובים המהודרים משתמשים בגדר קשת, ולא פורשים יריעות של פְּרָזְנָט וכדו'. [ציור י"ז] הטעם בזה הוא משום שבגדר העשויה מרשת, החשש שרוח מצויה תניד אותה, קטן בהרבה מאשר במחיצה העשויה מיריעה וכדו'. [נמשום שבמחיצת רשת אין התנגדות לרוח, (שהרוח עוברת בין החורים שברשת) משא"כ בגדר אטומה ופשוט]. ודע, שבגדר העשויה מיריעות שלא מתחו אותה כראוי [בין מלמעלה בין מלמטה], מצוי מאד שהרוח תרים את היריעות מעל פני הקרקע, [בגובה של יותר מ"לבוד"] וכך בשעת נשיבת הרוח תיפסל המחיצה משום "מחיצה תלויה". עוד מצוי שהרוח ממעטת מגובה המחיצה, ולפעמים לא נשאר אף שיעור של י' טפחים. באופנים אלה המחיצה נפסלת אף לדעת החזו"א.

מחיצה העשויה מצמחייה

מצוי בהרבה חצרות שמוקפות ב"גדר חיה" – [גדר העשויה ממספר שיחים הצמודים זה לזה] ויש לדון האם אפשר להסתמך על שיחים אלה כמחיצה.

ולכאורה נראה שדין גדר זה תלוי במח' המ"ב והחזו"א לגבי מחיצה שאינה עומדת ברוח מצויה. לדעת המ"ב יש לחוש שה"גדר חיה" נחשבת כמחיצה שאינה עומדת ברוח מצויה ופסולה, אך לדעת החזו"א אין המחיצה נפסלת בשעת נשיבת הרוח [עכ"פ ברוב המקרים] ועל כן אפשר להסתמך על שיחים אלה כמחיצה. [אמנם, יש להעיר, שבחלק מהשיחים אין הגזעים והענפים הגדולים מתנועעים ברוח (אלא רק העלים והענפים הקטנים מתנועעים) וא"כ באופן שיש לבדו בין הגזעים והענפים הנ"ל אפשר להסתמך על השיח כמחיצה אף לדעת המ"ב, וע"ע לקמן].

⁶ דהנה בשו"ע (סי' תר"ל סעיף יז) כתב "על כן אין נכון לעשות כל המחיצות מיריעות של פשתן בלא קנים אע"פ שקשרן טוב זמנן דמנתקי ולא אדעתיה והוה ליה מחיצה שאינה יכולה לעמוד ברוח מצויה". ומזה שהוצרך להגיע לטעם שיתנתק לגמרי, ולא כתב לפסול משום דנע ונד ברוח מצויה [ועל כרחק זו המציאות], מוכח מכאן שס"ל כדעת החזו"א.

וְדַע, שְׁמִצּוֹי מֵאֵד בְּגֵדֵי חַיִּה" שֶׁבְּתַחֲתֵית הַשִּׁיחַ [בֵּין הַגְזַעִים שֶׁל הַשִּׁיחַ] אֵין "לְבוּד" בֵּין הָעֲנָפִים לְבֵין הַקֶּרֶקַע, [וּמִשּׁוֹם שֶׁאֵין הָעֲנָפִים מִתְחַלְלִים לְצִמּוֹחַ מִתַּחֲתֵיתוֹ שֶׁל הַגְזַע], וּמִמִּילָא שִׁיחִים אֵלֶּה נֶחֱשָׁבִים כִּי"מַחֲצִיחַ תְּלוּיָה" הַפְּסוּלִים לְכוּלֵי עֵלְמָא. כְּמוֹ כֵּן לְפַעֲמִים מִתִּיבֵשׁ הַשִּׁיחַ וְנוֹבֵל, וְנִפְסַלְתָּ הַמַּחֲצִיחַ בְּלֵי מִשִּׁים לֵב.

לְמַעֲשָׂה, בְּגַלְל הַסִּיבּוֹת הַנִּי"ל, נִמְנָעִים בְּעִירוּבִים הַמְהוּדָרִים מִלְּהִסְתַּמֵּךְ עַל צִמְחִיָּה מְכַל סוּג שֶׁהוּא כְּמַחֲצִיחַ לְתוֹאֵי הָעִירוּב. וּמְכַל מְקוֹם חוֹשְׁשִׁים לְחוֹמְרָא שֶׁנֶּחֱשַׁבְתָּ הַגֵּדֵר חַיִּה" כְּמַחֲצִיחַ [וְהֵיִינוּ לְדַעַת הַחַזוּ"א הַסּוֹבֵר שֶׁרַק אִם הַמַּחֲצִיחַ נִפְסַלְתָּ בְּשַׁעַת נְשִׁיבַת הָרוּחַ, הַמַּחֲצִיחַ פְּסוּלָה]. וְלְדוּגְמָא: מִשְׁתַּדְּלִים שְׁצוֹרֵת הַפֶּתַח לֹא תַעֲבֹר מֵעַל שִׁיחַ, וּמִשּׁוֹם חֲשַׁשׁ "מַחֲצִיחַ תַּחַת צוֹרֵת הַפֶּתַח" [שִׁיבּוּר לְקַמֵּן פֶּרֶק כ"ב]. בְּעִירוּב שֶׁל הַבְּדִי"ץ הָעֵדָה הַחֲרָדִית, עִי"פ הוֹרָאָתוֹ שֶׁל הַגְּאֹן ר' יַעֲקֹב בְּלוֹי זצ"ל, אֵין חוֹשְׁשִׁים שְׁצִמְחִיָּה נֶחֱשַׁבְתָּ כְּמַחֲצִיחַ לְעֲנִיין מַחֲצִיחַ תַּחַת צוֹרֵת הַפֶּתַח וְכוּד'. וּבִטְעַם הַדְּבַר בִּיאַר הַגֵּר"מ בְּרַלִּין שְׁלִיט"א שֶׁהוּא מְשׁוּם שְׁבִירוּב הַמְקָרִים אֵין הַצִּמְחִיָּה נֶעֱשֶׂתָּ לְשֵׁם מַחֲצִיחַ עַל כֵּן אֵינָה פּוֹסְלָת. [וְטַעַם זֶה מִצְטָרֵף לְדַעוֹת הַמְקִילִים שֶׁאֵין לְפַסּוֹל בְּמַחֲצִיחַ תַּחַת צוֹרֵת הַפֶּתַח וְכוּמֵן שִׁיבּוּר אִי"ה בְּמִקּוֹמוֹ]. אֲמַנְסֵם רֹב הַפּוֹסְקִים לֹא מִסְכִּימִים לְסַבְּרָא זֹו כָּלל, וְזֶה אַחַד מֵהַבְּדִלִים בֵּין הָעִירוּבִים הַשְּׁכוּנָתִיִּים לְעִירוּב שֶׁל הַבְּדִי"ץ הָעֵדָה הַחֲרָדִית. וְעִי"ע בְּ"הוֹסְפוֹת וְהַעֲרוֹת" שֶׁהִתְבָּאָר שֶׁם דִּין מַחֲצִיחַ שְׁנַעָה וְנָדָה בְּרוּחַ מְצוּיָה בְּגַלְל צִמְחִיָּה שְׁצִמּוּדָה אֵלֶּיהָ וְכוּד'.

מחיצה ע"י בני אדם

כתב השו"ע^{מ"ח}:

"בכל עושים מחיצה... ואפילו באנשים שעומדים זה אצל זה בפחות משלשה ואפילו כשהם מהלכים חשובים מחיצה וביניהם רשות היחיד, והוא שלא יידעו שהועמדו לשם מחיצה ואפילו אחד מהם יודע אסור. ואפילו אם לא הודיעם שעושה מחיצות עתה, אם קרוב הדבר שיידעו כגון שעשה מהם מחיצה פעם אחת לא יעשה מהם מחיצה עוד".

מבואר בדברי השולחן ערוך כי יש ב' תנאים להשתמש במחיצת בני אדם:

א. שיהיה "לבוד" בין האנשים העומדים לשמש כמחיצה.

ב. שלא יידעו שנחשבים כמחיצה, וגם שאין סבירות שיידעו מזה כל זמן שמשמשים כמחיצה^{מט}. [נ"מ"מ "אם באו מתחילה שלא לדעת אע"פ שאח"כ הרגישו אין לחוש^{י"ג}].



וְבִ"עֵרוֹךְ הַשּׁוֹלְחָן^{נ"ח} הָעִיר שְׁכֵאֶשֶׁר "מַחֲצִיחַ הָאֲנָשִׁים" מֵהִלְכַת יֵשׁ בְּדֶרֶךְ כָּלל שִׁיעוֹר שֶׁל ג' טַפְחִים בֵּין הָרַגְלִים [עכ"פ בֵּין הַשּׁוֹקִיִּים] וּפְסוּל מִשּׁוֹם "מַחֲצִיחַ תְּלוּיָה". [צִיּוֹר י"ז' 32] וְכַתֵּב שֶׁם דַּעַל כְּרַחֵךְ אֹפֶן הַחֶכְשֶׁר בְּמַחֲצִיחַ זֹו הוּא רַק כְּשִׁישׁ שׁוֹרָה נּוֹסֶפֶת שֶׁל אֲנָשִׁים הַמְהִלְכַת מֵאַחֲרוֹי הָאֲנָשִׁים שְׁבַהֲיָקָף הַפְּנִימִי, [וְהֵם הוֹלְכִים בְּצִמּוּד לְהִיקָף הַפְּנִימִי] וּמִמִּילָא בְּאֹפֶן זֶה רַגְלֵי הָאֲנָשִׁים שְׁבַהֲיָקָף הַחִיצוֹנִי נִיבְצִיבִים בֵּין רַגְלֵי הָאֲנָשִׁים שְׁבַהֲיָקָף הַפְּנִימִי, וּבִכֵּךְ יֵשׁ "לְבוּד" בֵּין רַגְלֵי הָאֲנָשִׁים שְׁבַשְׁנֵי הַהִיקָפִים. [וְהָעִיר הַגֵּר"י דְּזִימְטוּרְבִּיטְסְקִי שְׁלִיט"א שְׁתִּירוֹךְ זֶה שִׁיד אֵךְ וְרַק כְּשֶׁהוֹלְכִים בְּצוּרָה צְפוּפָה בִּיּוֹתֵר וְצִי"ע].

אֲמַנְסֵם בְּבִיאוֹר הַלְכָה^{נ"ג} הַבִּיא גַם כֵּן אֵת הַחֲשֵׁשׁ הַנִּי"ל, אֵךְ הַתְּקִשָּׁה בְּדַבֵּר מִבְּחִינָה מְצִיאוֹתִית וּמִשּׁוֹם שְׁסִבִירָא לִיָּה שְׁאֵף שְׁבִין הָרַגְלִים יֵשׁ ג' טַפְחִים וְיּוֹתֵר, מִי"מ שִׁיעוֹר זֶה הוּא בְּפָחוֹת מִג' לְקֶרֶקַע, [דְּהֵיִינוּ שֶׁרַק בֵּין כְּפוֹת הָרַגְלִים אִם מֵעַט יּוֹתֵר יֵשׁ הַפֶּרֶשׁ שֶׁל ג' טַפְחִים] וְאִם כֵּן אֵינָה מַחֲצִיחַ תְּלוּיָה וּמִשּׁוֹם דְּאִמְרִינָן "לְבוּד" בֵּין מַחֲצִיחַ בְּנֵי הָאָדָם לְקֶרֶקַע. [וּבַחַזוּ"א (ע"ז-ה') הַתְּקִשָּׁה בְּדַבְּרֵי הַמִּי"ב שֶׁהוּי "לְבוּד לְבוּד" (לְבוּד בֵּין הָרַגְלִים וּבֵין הַלְבוּד הַזֶּה לְקֶרֶקַע) וְלִכֵּן כַּתֵּב שֶׁהִיתֵר הוּא מִשּׁוֹם עוֹמֵד מְרוּבָה בְּ"עֵרֵב" וְאֲכַמִּי"ל].

כתב הרמ"א:

"ואין לעשות מחיצה של בני אדם רק בשעת הצורך ובשעת הדחק, ואם שכח דבר ברשות הרבים יותר עדיף להוליך שם תינוקות שיביאו הדבר מלעשות מחיצה של בני אדם ויביאנו גדול." [ועיין במשנ"ב שם שביאר מהו אופן ההיתר בשילוח תינוקות ואכמ"ל].

וְמִסּוּפֵר עַל הָאֲדַמּוּ"ר מְגוּרָה שֶׁהִיָּה רַגִּיל לִילֵךְ בְּרֵאֶשׁ, וְחִסְדִּידוֹ לִיוּוֹ אוֹתוֹ מֵאַחֲרוֹ. פַּעַם אַחַת בִּיקַשׁ מִמִּשְׁמֵשׁוֹ שִׁיאֲמַר לְחִסְדִּידִים שֶׁאֵין הַדְּבַר רָאוּי שֶׁהָאֲדַמּוּ"ר הוֹלֵךְ בְּרֵאֶשׁ וְאֵינּוּ מוֹקֵף מְכַל הַצַּדִּידִים. מִיִּיד הוֹקֵף הַרְבִּי עִי"י הַחִסְדִּידִים וְהַמִּשְׁיָךְ הָאֲדַמּוּ"ר לְלַכַּת בְּאֹפֶן זֶה עַד מְקוֹם חֲפְצוֹ. אַחַר זִמְנֵן סִיפֵר הָאֲדַמּוּ"ר לְחִסְדִּידוֹ, שֶׁנֶּאֱלָץ לְטַלְטֵל חֲפֵץ כְּלֶשֶׁהוּא, וְלִכֵּן בִּיקַשׁ שִׁיקִיפוּהוֹ כְּדִי שִׁיֵּאֵר מוֹקֵף בְּמַחֲצִיחַת בְּנֵי אָדָם וְיִוּכַל לְטַלְטֵל. [אֲמַנְסֵם, אַחַר שִׁיפֵר זֶאת לְחִסְדִּידוֹ, שׁוֹב לֹא יִכּוֹל הִיָּה לְהַשְׁתַּמֵּשׁ בְּעֵצָה זֹו מִשּׁוֹם שֶׁשׁוֹב יוֹדְעִים הֵם שֶׁהוֹלְכִים סְבִיבוֹ עַל מְנַת לְהִחְשֵׁב כְּמַחֲצִיחַ].

האם ניתן להקיף את כל ארץ ישראל במחיצות?

נחלקו הראשונים האם יש הגבלה בשיעור השטח אותו ניתן להקיף במחיצות על מנת להפכו לרשות היחיד או לא. דעת תוס' היא שבמחיצות העשויות בידי אדם אין כל הגבלה בזה, ואף ניתן להקיף את כל ארץ ישראל במחיצות על מנת שתיחשב כרשות היחיד גדולה. אך במחיצות העשויות בידי שמים [כהרים ובקעות] נאסר הדבר, ופשטות דבריו שיהא אסור אפילו בשיעור קטן, אך החזו"א (ק"ז א) ביאר בדעתו שיהא מותר עד שיעור ש"רואה עצמו בתוך המחיצות". [וע"ע לעיל פרק י"ג במה שנתבאר שם שיש להחמיר שלא להקיף יותר מ"בית סאתיים" במחיצות העשויות בידי שמים].

אך הריטב"א¹⁷ הביא בשם הרמב"ן שלא מיבעיא במחיצות העשויות בידי שמים, אלא אף במחיצות העשויות בידי אדם אין אפשרות להקיף שטח גדול מאד באופן שאינו "רואה עצמו בתוך המחיצות", דהיינו שהעומד באמצע היקף העירוב אינו רואה את מחיצות הרשות. [וע"ע בביאור"ל¹⁸ מה שביאר את דברי הרמב"ן גופיה וע"ע בחזו"א (ק"ח י"א) שחלק עליו. וע"ע ברשב"א שאף הוא ס"ל שיש הגבלה שבטח שניתן להופכו לרשות היחיד אך הסתפק מה השיעור בזה].

ובגדר שיעור "רואה עצמו בתוך המחיצות" נח' הפוסקים: בביאור"ל מבואר לכאורה שהשיעור הוא קטן מאד והוא כבית כור או כוריים, [שהוא כ-263 מטר על 263 מטר!!!] ולמעשה, לא מצאנו מי שחשב לשיעור זה.

מצד שני, יעויין באגר"מ¹⁹ שכתב שהשיעור בזה גדול מאד. דהנה יעויין במשנה בבכורות²⁰ שכתבה "וכמה היא רגל בהמה רועה? ט"ז מיל", שעד שיעור של ט"ז מיל הרועה יכול לראות להיכן בהמותיו הולכות. וא"כ כתב האגר"מ שה"ה לעניין "רואה עצמו בתוך המחיצות" שאדם העומד במרכז רשות היחיד יכול לראות עד ט"ז מיל לכל צד, ועל כן שיעור רשות היחיד יכול להגיע למרחק של ל"ב מיל מצד אחד למשנהו. [שהוא מעט יותר משלושים קילומטר!!!] ויעויין עוד בנשמת אדם²¹ שאף הוא הביא סברא זו אך מ"מ הסתפק בדבר ונשאר בצ"ע. [וע"ע באגר"מ הנ"ל שכתב שמסתבר שאין חיסרון בכך שלא רואים את המחיצות מחמת בתי העיר].

שיעור שלישי מצאנו בדברי הפוסקים [החזו"א (ק"ז א) והאחיעזר (ח"ד סי' ה')] שכתבו שהשיעור הוא כל שבני אדם עושים דוגמתו. [וע"ע עוד באחיעזר משי"כ שם להתיר להסתמך על המחיצות המקיפות את העיר פריז, ואף שמחיצות אלו נעשו בידי שמים].

להלכה למעשה, הביאור"ל¹⁸ הביא את מחלוקת תוס' והריטב"א ולא הכריע ביניהם, ובאגרות משה²² משמע שחשב לדברי הריטב"א, וכן הגרי"ש אלישיב צוק"ל חשב לריטב"א אף בשיעור קטן הרבה יותר קטן מל"ב מיל אך לא איתפרש מה השיעור.

העירוב של הבד"ץ העדה החרדית בירושלים מחלק את העירוב שלו למספר חלקים קטנים, ובאופן זה לכאורה אין כל חשש של "אינו רואה עצמו בתוך המחיצות". ומלבד זאת, השטח של כל ירושלים [מ"הר חומה" עד "נווה יעקב"] הינו קטן משיעור ל"ב מיל [והוא כ-15 ק"מ] ולכן אף בעירוב של המועצה הדתית אין חשש זה [עכ"פ לדעת האגר"מ].

ושמעתי לדון להלכה ולא למעשה, שהנה המציאות כיום בארץ ישראל היא, שרוב השטח של המדינה מוקף בגדרות ביטחון. [בצפון – בין ישראל ללבנון, בצפון מזרח – בין רמת הגולן לסוריה, בדרום מזרח – בין הבקעה לירדן, ובדרום – ע"י גדר ההפרדה החדשה שנבנתה בין ישראל למצרים. (ואף שבוודאי יש פרצות יותר מי' אמות מ"מ דעת המ"ב והחזו"א שפרצה יותר מי' כשרה מדאורייתא)]. וא"כ לדעת תוס' (שסובר שאין הגבלה בשטח שניתן להקיפו ולהחשיבו לרשות היחיד) נחשב כל שטחה של מדינת ישראל [חוץ מאזור רצועת החוף והסמוך לה] כנמצא בין ג' מחיצות, וממילא אין לחשוש בו למקום שנחשב כרשות הרבים. [וכמו שהתבאר בפרק ד' – באופני היתר רשות הרבים יעויין"ש]

אמנם להלכה למעשה ודאי שאסור לסמוך על כך, ובמיוחד במקום חשש אסור דאורייתא, ומשום שיש לחשוש לדעת הריטב"א שאין מועיל להקיף במחיצה מקום גדול מאד. [ומלבד זאת יש לחוש לדעות שפרצה יותר מי' פסולה מדאורייתא וכן שפרצה בקרן זווית פסולה מדאורייתא ועוד חששות ואכמ"ל].

מחיצה ע"י רשות היחיד שעושה עומד מרובה לחבירתה

התבאר לעיל (פרק ג') שבעירוב השכונתי מקפידים שהיקף המחיצות יהיה באופן הכשר אף לפי שיטת הרמב"ם המצריך שלכל הפחות שתי רוחות מהיקף המחיצות, יהיו גדורות באופן של "עומד מרובה על הפרוץ", דהיינו שרוב הרוח תהיה גדורה ע"י גדרות גמורות [יעומד"ן] ומיעוטה בצורות הפתח ["פרוץ"ן]. מכיוון שחלק ניכר מתוואי העירוב עובר בתוך "יער רמות" ממילא לא הייתה אפשרות לגדר שטח גדול כזה בגדרות, [בגלל העלות הכספית והתנגדותם של אנשי ה"קרן קיימת לישראל" ודומיהם], אך מ"מ נמצא פיתרון הלכתי לגדר שטחים נרחבים וזאת תוך שימוש מינימאלי בגדרות וכדלקמן.

להלן יבואר הסבר אחד לפתרון ההלכתי הנ"ל, ואילו ב"הוספות והערות" לפרק י"ח יבואר הסבר נוסף לפתרון זה. ההסבר הראשון הוא לפי דעת החזו"א ש"רשות היחיד" נחשבת כגדר והסבר זה פשוט יותר להבנה, [אך אינו מוסכם לכל הדעות] ואילו ההסבר השני מבאר את הפיתרון ההלכתי הנ"ל אף לפי החולקים על דעת החזו"א בזה.

הובא לעיל (פרק ד' ב"הוספות והערות") שדעת החזו"א^ט היא שמקום הנחשב כ"רשות היחיד" יכול להיחשב כגדר עבור השטח שמחוצה לו. ונראה עוד כי מקום הנחשב כרשות היחיד אף שרשות זו נעשתה ע"י דין "עומד מרובה על הפרוץ" [לפי שיטת הרמב"ם] מכל מקום **כל הרשות נחשבת כרשות היחיד** גמורה וכביכול הרשות כולה גדורה בגדר מלאה ["עומד"] לכל אורכה. נוכחיכול אין כאן כלל צורות הפתח]. וא"כ, עתה, לדעת החזו"א הנ"ל, רשות זו יכולה לגדור מדין "עומד מרובה על הפרוץ" שטח נוסף הגדור בצורות הפתח בלבד. באופן זה גדורו בעירוב השכונתי את רוב תוואי העירוב העובר בתוך יער רמות. [אמנם כאמור לעיל אין הסבר זה מוסכם לכולי עלמא, ומשום שיש המפקקים על יסוד זה של החזו"א ואכמ"ל. וב"הוספות והערות" לפרק י"ח התבאר הסבר נוסף בפיתרון זה שמוסכם אף לפי החולקים על החזו"א בזה, וע"ע במחנה ישראל סי' ג' עמ' פ"א מה שפקק על פתרון זה].

לשם הבנת הדברים כדבעי יעויין בדוגמא: [ציור י"ז]

רשות היחיד שבציור גדורה ע"י שתי גדרות שלמות בבי רוחות נגדיות וברוח האמצעית היא גדורה ע"י מחיצה של "עומד מרובה" דהיינו שרוב הרוח גדורה ע"י מחיצה שלימה [באורך 10 מטר - מסומן בקו רציף] ומיעוטה ע"י צורות הפתח [באורך 9 מטר - מסומן בקו מקווקו]. [וכאמור לעיל (פרק א') די בגי' מחיצות כדי להפוך מקום לרשות היחיד מדאורייתא].

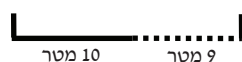

עתה, כאשר הוסיפו צורות הפתח [באורך של 18 מטר] בצד הרשות הנ"ל, נבאופן שצורות הפתח הם יותר פנימיות (וזאת ע"י שלא יהא חשש של סילוק מחיצה וכמו שיבואר בפרק כ"ב) וכן האריכו את הגדר הצפונית בעוד ד' טפחים, [ציור י"ז] נמצא שכל הרשות היחיד [המסומנת באפור] נחשבת כ"עומד" שמרובה על צורות הפתח שבצידה של הרשות, וכך כל המקום נחשב כגדור ב"עומד מרובה על הפרוץ" כדלעיל לפי שיטת הרמב"ם.



וכן על זה הדרך, אפשר להרבות בצורות הפתח רבות, ובלבד שיקפידו שיהיה באופן שרשות היחיד אחת גודרת את חברתה. [ציור י"ז] - רשויות היחיד המסומנות באפור ובנקודות, נחשבות כ"עומד" ל"פרוץ" דהיינו לצורות הפתח שבצידן].

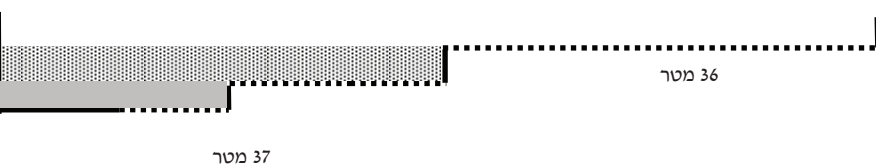

פתרון זה נעשה בעירוב השכונתי בסוף "משעול היערה" וכן מאחורי "גן הקיפוד".

בסוף "משעול הכיתרון" השתמשו בפיתרון הלכתי זה, באופן המבואר בציור י"ז, ציור י"ז, במקום זה בגלל המציאות בשטח, פתרון זה פחות בולט לעין וכמעט שאינו ניכר. [בתמונה רואים רק חלק מהתרשים המצורף].

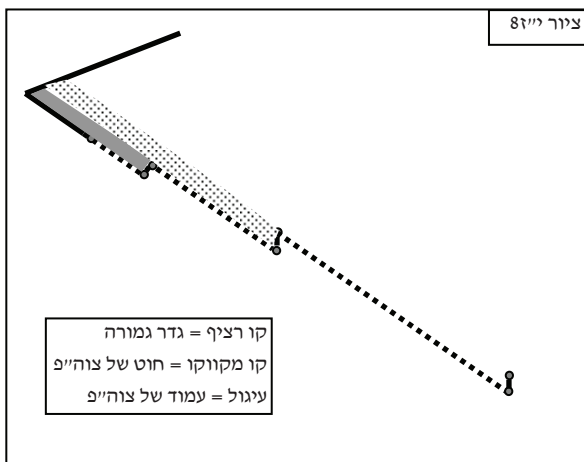

הוספות והערות – פרק י"ז

גדר רוח מצויה

ההוראה המקובלת היא שגדר "רוח מצויה" תלוי לפי כללות המקום ולפי כללות הזמן, ולא לפי המיקום הספציפי של המחיצה וכדו' וכדלהלן.

מחיצה העומדת במקום שאין הרוחות מנשבות שם בחזקה, [כגון במקום המוקף ע"י בתים וכדומה] יש לחוש לרוחות המצויות במקומות הפתוחים שבאותו אזור. זאת אומרת, שיש לחוש שאילולא הבתים המקיפים את המחיצה, היו הרוחות מנידים את המחיצה, שבכה"ג המחיצה פסולה, וכ"כ המ"ב^ט אמנם החזו"א^{סו} (המובא לקמן) הסתפק בזה.

כן נראה, שבימות החורף יש לחוש לרוחות הסוערות המצויות בעונה זו של השנה. אך בימות הקיץ יש לחוש אך ורק לרוח החלשה שמנשבת קלות מידי פעם בעונה זו של השנה.

ונראה עוד שגדר "רוח מצויה" היא הרוח המצויה לפעמים ולא רוח המצויה באופן קבוע וכדלקמן. שהנה נחלקו הראשונים אם רוח מצויה היא "רוח שהעולם מתנהג בה" או רוח ש"העולם מתנהג בה לעיתים" ונראה שיש לחוש שאף רוח שאינה מצויה הרבה מ"מ כל שבאה לפעמים נחשבת היא כרוח מצויה, וכדברים אלו נקטו להלכה ב"ארחות שבת". (ח"ג פכ"ח הערה כ"ו)

מחיצה שנעה ונדה ברוח מצויה בגלל צמחה הסמוכה אליה

יש לעיין במקרה של גדר אשר אילו הייתה עומדת בפני עצמה, היא לא הייתה מתנועעת ברוח מצויה. אך עתה יש בצמוד אליה שיחים שנעים ונדים ברוח מצויה, ושיחים אלו מנידים את המחיצה. ויש להסתפק האם בכה"ג נחשבת המחיצה כ"אינה עומדת ברוח מצויה", או שמא נאמר שהמחיצה בפני עצמה עומדת ברוח מצויה, ומה שיש משהו חיכוני שמנענע אותה, אין הוא גורם פסול בעצם המחיצה.

ושמעתי לדון בזה, דהנה במ"ב בהלכות סוכה^ט מבואר שמחיצה חלשה ורעועה העומדת בתוך בית, אע"פ שאין המחיצה נעה ונדה כלל, מ"מ היא פסולה, ומשום שאילו הייתה עומדת במקום הרוח היא הייתה נעה ונדה ברוח מצויה, גם עתה [שהיא עומדת במקום שאין בו רוח] היא פסולה. ומוכח מזה לכאורה שדנים על עצם המחיצה ולא לפי התנאים שמסביב שמשפיעים על המחיצה. וא"כ בנידו"ד מכיוון שהמחיצה עצמה עומדת ברוח מצויה, תו לא אכפת לך שיש שיחים העומדים בצמוד למחיצה שמנידים אותה. ואכן, כצד זה שמעתי להלכה למעשה, מהגאונים ר' מאיר רוזנר שליט"א ור' משה ברלין שליט"א ומעוד מורי הוראה. [ובאופן שבשעת נשיבת הרוח השיחים יפסלו את המחיצה (וכגון שימעטו גובהה מפחות מ" טפחים), בכה"ג ודאי הוא שאין להכשיר מחיצה זו ופשוט]. אך הגר"י דזימיטרובסקי שליט"א החמיר בזה. [וטעמו, דמכיוון שהשיח צמוד למחיצה שוב אף המחיצה עצמה נחשבת כאינה עומדת ברוח מצויה, ולא דמי לנידון של מחיצה העומדת בתוך בית, ששם קירות הבית רחוקים מהמחיצה]. וכן נוטה דעתו של הגר"ש גלבר שליט"א.

[א.ה. ויעיין עוד בחזו"א^{סו} שהסתפק לכאורה בדבר זה, דבתחילה כתב שם (לגבי מחיצה רעועה העומדת בתוך בית) "ואין רפיון המחיצה פוסלתה, אלא תנועתה ונדונדה פוסלתה" ומכיוון שהמחיצה אינה נעה ונדה יש להכשיר. וא"כ בנידו"ד מכיוון שלמעשה המחיצה נעה ונדה ברוח מצויה לכאורה יש לפסול. אך סיים וכתב "מיהו יש לומר דאין דרך בני אדם לעשות קבע באופן רפוי כל כך שרוח מצויה מבטלתו ורפוי כזה אינו נחשב למחיצה אלא לשימוש עראי" וממילא המחיצה פסולה. ולפי"ז בנידו"ד מכיוון שהמחיצה קבועה בחזקה ואינה מתנדנדת לולא השיח הצמוד אליה, ע"כ יש להכשיר את המחיצה.]

מקורות וציונים

^א סוכה ו: ^ב עירובין צד. תוד"ה בשתי רוחות ^ג וכמבואר במ"ב סי' שס"א ס"ק י"ג ^ד סי' שס"א סעיף ב' וכן בס"ס שמ"ו ועיי"ש במשני"ב ס"ק כ"ב וביה"ל ד"ה שתי וכן דעת רוב הראשונים ^ה שם ד"ה ואמרין אמנם עיין עוד בס"י שמ"ו ד"ה שתי מחיצות שסתם שם כדעת הרמ"א ^ו סי' שס"א ס"ה ^ז סי' שס"א סעיפים י"ד וי"ז ^ח כמבואר סי' שס"א ס"ב ^ט שם ד"ה עד שנשאר באלכסון ^י כן ביאר רש"י כה: ד"ה והכא ועיי"ש בפסקי ריא"ז צד: ובגליון אליבא דהלכתא (חברת אהבת שלום) גליון ע"ג עמ' נ"ו מה שביאר הגר"מ רוזנר שליט"א בדבריהם ^{יא} וכן חושש הגר"מ רוזנר שליט"א כמובא בקובץ אליבא דהלכתא (חברת אהבת שלום) גליון ע"ג עמ' ס"ד ^{יב} אשרי האיש ח"ב עמ' תל"ו ^{יג} ודלא כמו שצידד ת"ח אחד שעקמומית הפחותה משיעור של "תל המלקט" נחשבת כמישור. [ולכאורה הטעם בזה, שתלוי הדבר בהסתכלות בני האדם, וכל שנראה כעקום שוב לא נחשב שיש "פה"י]. ^{יד} תוכן דברי ה"גאון יעקב" צד: ^{טו} סי' שמ"ו ביה"ל ד"ה הבולטין ^{טז} פ"י הערה 13 ^{יז} בקובץ אליבא דהלכתא (חברת אהבת שלום) גליון ע"ג עמ' ס"ב ^{יח} כן כתב בהגהות לגליון זה, וחזר בו ממש"כ בספר מחנה ישראל סימן י' עמ' רכ"ה ועיי"ש עוד מה שהביא דוגמא נוספת לנידון הנ"ל. ^{יט} כן הובא בספר תיקון מבואות פ"י הערה 15 ^כ עירובין צה., סוכה יט. ושם ברש"י ד"ה דמחיצות וכן פסק להלכה האגרי"מ ח"א סי' קל"ח ^{כא} ח"א סי' קל"ח ^{כב} עמ' רמ"ב ^{כג} סי' שס"א ס"ב ^{כד} שם ד"ה ויש אומרים ^{כה} ביה"ל סי' שס"ג סעיף כ"ו ד"ה אינו ובמ"ב סי' שס"ה ס"ק כ"ז ^{כו} בגליון על השו"ע שם ע"פ דברי תוס' בעירובין פו: ד"ה גזוזטרא ^{כז} סי' ק"ג ס"ק י"ג ^{כח} קונטרס תיקון מבואות פ"י הערה 9 ^{כט} סי' ע"ט ס"ק א' ^ל שם ס"ק י"ג ^{לא} סי' שס"ג סעיף כ"ו ד"ה אינו ^{לב} עיין סי' שס"א במ"ב שבהוצאת דרשו הערה 16 ^{לג} עירובין צג. ד"ה לדידי כשרה ^{לד} פרק י' הערה 10 ^{לה} בקובץ אליבא דהלכתא (חברת אהבת שלום) גליון ע"ג עמ' נ"ז ציור 8 ^{לו} כן הורו ה"חכמת הלב" וה"תיקון מבואות" ^{לז} סי' ק"ז ס"ק ט"ז ^{לח} עיין בהגהות "דרשו" שם ^{לט} בקובץ אליבא דהלכתא (חברת אהבת שלום) גליון ע"ג עמ' נ"ח ^מ בקובץ שם סי' ה' ^{מא} כן שמעתי מבעמח"ס "תיקון מבואות" ^{מב} סוכה כד: וכן נפסק להלכה בס"י שס"ב סי' ^{מג} סי' ע"ז ס"ק ו' ^{מד} הליכות שלמה סוכות פ"ז סי' ^{מה} סי' תר"ל ס"ק מ"ז ועיי"ש בערוך השולחן סי' שס"ג סעיף ח'. [כן שמעתי מהגר"מ רוזנר שליט"א] וכן מוכח מכך שאפשר לעשות הקנה העליון מגמי אף שאי אפשר למתחו שלא ינוד אפי' מעט ^{מז} עיין בקובץ מבית לוי (מבית מדרשו של הגר"ש וואזנר שליט"א) תשרי תשנ"ו עמ' י"ג הערה ד' שהביא דודאי דמשהו אינו פוסל, אך יש להשתדל למעט תנועת הסדן ככל שאפשר ^{מס} עיין סוכה כה. דעביד ליה בהוצא ודפנא ובעוד מקומות ^{מט} סי' שס"ב סעיף ה' ^נ כן מפורש במרדכי שהובא בבי"ט סי' שס"ב ^{נא} לשון השו"ע שם סעיף ו' ^{נב} סי' שס"ב סעיף כ"א ^{נג} סי' שס"ב ס"ה ד"ה ואפ"ל ^{נד} כב: ד"ה דילמא ^{נז} כב: ד"ה דהא מקיף ליה פרת ^{נח} או"ח ח"א קליט ענף ו' ^{נח} נד: ^{נח} הלכות שבת כלל מ"ט אות ב' ^{נט} סי' שמ"ו ס"ג ד"ה קרפף שלא הוקף לדירה ^ס סי' ק"ז ס"ק ה' ^ס סי' תר"ל ס"ק מ"ח ^{סא} סי' נ"ב ס"ק י"ד

התודה והברכה לגר"י דזימיטרובסקי שליט"א בעמח"ס מחנה ישראל שעבר על הדברים והעיר את הערותיו

בשעטו"מ יצא לאור קונטרס ובו כל הגליונות שהתפרסמו עד עתה [ללא עריכה מחדש]. "כוללים" העוסקים בהלכות עירובין ויכלו לקבלו בל"ד ללא עלות. לפרטים: Eruv.Ramot.B@gmail.com. [ניתן לקבל את כל הגליונות גם דרך הדוא"ל]

דוגמא מעשית בדיני פי תקרה



התקרה בולטת מעבר למחיצה

תקרת הפנלית - מבט מכיוון דרום



גדר רשת מכוסה מודעות

תקרת הפנלית - מבט מכיוון צפון

בבית הכנסת "חניכי הישיבות" - רמות ב' קיימת תקרה מפנלית המכסה את המבואה שבין הכניסה הראשית לבין החדר האחורי. ונשאלה השאלה האם אפשר להסתמך על תקרה זו כדי שיוכלו לטלטל בין הבית המדרש לבין החדר האחורי. [נ.ב. השאלה שנשאלה היא בשביל אלו המקפידים שלא לטלטל אף במקום שיש ערוב מהודר ומשום שחוששים שמא נקרע החוט וכדו' או משום שחוששים לכלים שקונים שביתה באמצע שבת בבית הכנסת. אמנם רוב מוחלט של החפצים נחשבים ככלים ששבתו בחצר כיוון שקנו שביתה בבין השמשות בבית הכנסת שנחשב כחצר ומותר לטלטל מחצר לחצר אף כשאין עירוב חצרות כלל, ולגבי חפצים אלו אין חיסרון שלא עשו שכירות מכל המומרים שגרים בשכונה, ואכמ"ל].

והנה כאשר נעיין בציור זה נראה שהרבה מההלכות שהוזכרו בגיליון זה באות לידי ביטוי הלכה למעשה בנדון זה, וכדלהלן:

א. פי תקרה בב' רוחות – תקרה זו מחוברת אל בית הכנסת מב' רוחות [כמין גא"ם] בלבד, [גדר הרשת – שמכוסה מודעות (נראית בקושי בתמונה התחתונה) הינה רחוקה מקצה התקרה יותר מג' טפחים], ולפי"ז יש בעיה להסתמך על פי תקרה זו, ע"פ מה שנתבאר לעיל שלנוהגים כדעת השו"ע יש להסתפק אם מהני פי תקרה בב' רוחות, ואף לנוהגים כדעת הרמ"א יש מקום להחמיר.

ב. קצה התקרה בולט מעבר למחיצות – בעיה נוספת קיימת בתקרה זו שקצה התקרה בולט מעבר למחיצות. אמנם לגבי נידון זה לכאורה אפשר להקל שמכיוון שכל ענייני הערוב בשכונה יִשְׁקוּ לפי פְּסָקֵי הגאון ר' מאיר רוזנר שליט"א ממילא כבר התבאר שדעתו להקל בזה ומשום שאומרים עומד מרובה עד מחיצת "פי התקרה". [והנה אחד המתפללים הוסיף קרש (לייסט) בגובה י' טפחים שבולט מעט החוצה, על מנת שיהא אף "לבד" בין "פי התקרה" לבין המחיצה, ויל"ע אם יש בזה מעלה ותוספת או שהפוסלים בעומד מרובה לפי תקרה יפסלו אף ב"לבד" לפי תקרה וצ"ע].

ג. דין המרזב שבקצה התקרה - הנה תקרה זו מסתיימת במרזב, אך כבר התבאר שאין בזה כל חיסרון דמכיוון שאין המרזב יורד כלפי מטה יותר משיעור לבד, ממילא מצטרף המרזב אל התקרה, וכך יש בין שניהם שיעור תקרה במשך ד' טפחים.

והנה קצה מרזב זה מסתיים בזוית של 90 מעלות ועולה מעט לגובה של סנטימטר אחד, [עייני תמונה] ובכה"ג נראה לכאורה שכולי עלמא יודו שנחשב "פי תקרה". [ואף שהבאנו שיש להחמיר באופן שהתקרה ממשיכה להשתפע כלפי מעלה, הכא מכיוון שעולה מעט בצורה ישרה התבאר שכ"ע יודו שיהני]. אך יש לדון מצד אחר והוא, שאחר שהתקרה עולה מעט כלפי מעלה בזוית ישרה היא ממשיכה להשתפע כלפי מעלה באלכסון וא"כ חלק זה מְכַסֶּה ומְחַפֶּה את פי התקרה וכבר התבאר שלדעת הגרמ"ר פי התקרה התחתון נפסל. אך אחר העיון נראה יותר שמכיוון שאין בשיפוע זה מְשָׁךְ של יותר מג' או ד' טפחים אין לשיפוע זה חשיבות של מקום ואינו נחשב כמחפה את פי התקרה, ואכתי צ"ע.

ד. עובי הפנלית פחות מטפח – עוד יש לדון בתקרה זו, שעובי תקרת הפנלית היא כ 6 ס"מ ושיעור זה הוא פחות מטפח לכל השיטות, וכבר הובאה לעיל דעת הרעק"א שיש להקפיד שיהיה בעובי התקרה טפח לכל הפחות. אמנם המ"ב והחזו"א לא הביאו דבר זה להלכה, וכמדומה שהמנהג שלא להקפיד בזה.

ה. התקרה אלכסונית – "הבעיה" הגדולה בתקרה זו, שאחר התבוננות ניתן להבחין שהתקרה משופעת מעט כלפי מטה, וא"כ אין להסתמך על תקרה זו כלל ומשום שהוי "פי תקרה באלכסון" שפסול לכולי עלמא.

תיקון המקום בלי להסתמך על פי התקרה

עקב שלל החסרונות שהתגלו בתקרה זו תוקן המקום ע"י צורת הפתח בצד אחד, והסתמכות על גדר הרשת שחיברה בין העמוד של צוה"פ לבין קיר בית הכנסת. אמנם גם פיתרון זה כבר בעייתי ומשום שמדביקי המודעות לא מסתפקים בהדבקת המודעות על הלוח שקבעו הגבאים ליד בית הכנסת, אלא מוסיפים הם להדביק את המודעות על גדר הרשת הנ"ל. ועתה, מכיוון שהמודעות מכסות את גדר הרשת, שוב בימות החורף נעה ונדה המחיצה, ונחשבת לדעת המ"ב כמחיצה הנעה ונדה ברוח מצויה, שפסולה. [מחיצת רשת המכוסה מודעות שווה ערך למחיצה העשויה מִבְּרָנְט שהתבאר לעיל שאינה מהודרת].

לצורך תיקון המקום יש לקבוע גדר חזקה או צורת הפתח נוספת מהעמוד של צוה"פ עד קיר בית הכנסת ובכך לכאורה לא יהיה כל חיסרון. [ותיקון מחיצות זה מועיל אף לשיטת הרמב"ם (סי' שס"ב ס"ק נ"ח) ומשום שיש ב' מחיצות שלמות כמין גא"ם].

ולעירב עירובו

מהדורת ביקורת מתוך "כיצד עושים עירוב"

נא לא להוסיף אמת הנדרש!

דבר העורך

בסיעתא דשמיא מוגשים לפני יושבי בית המדרש פרקים נוספים מתוך הספר "כיצד עושים עירוב", אשר יבאר עיקרי הלכות בניית עירוב מהודר, על פי האופן בו נבנה העירוב המהודר בשכונת רמות ב'.

ברוב מוחלט של היישובים המוקפים בגדר, [ואף בחלק מהיישובים המוקפים בגדר ביטחון!!!] ישנם מקומות אשר מבחינה הלכתית אינם נחשבים כמוקפים בגדר, ודינם כ"פרצה". חלק מהפרצות הנ"ל משמשים לכניסה ויציאה מהשטח המוקף, וחלקם לא. בפרקים הבאים יבוארו רוב דיני הפרצות המצויות, והאם ניתן להחשיבם כפתח החצר וכדו' וממילא פרצה זו לא תפסול את ההיקף. או שפרצה זו אינה יכולה להיחשב כא' מפתחי החצר ושוב ייאסר כל המקום בטלטול כדין "פרוץ למקום האסור לו".

אשמח לקבל הערות ורעיונות לדוגמאות נוספות וכדו' אל הכתובת הנ"ל:

"לערב ערובו" רח' ראובן מס - 128/19

רמות ב' ירושלים 97236

או לפקס: 15325711401

או בכתובת דואר אלקטרוני:

Eruv.ramot.b@gmail.com

ניתן לקבל את הגיליון וכן גיליונות קודמים באמצעות הדוא"ל

פרק י"ח

דין פרוץ כעומד ועומד מרובה על הפרוץ

כתב השו"ע:¹

"פרוץ כעומד מותר בין בשתי בין בערב ובלבד שלא יהא במקום אחד פרוץ יותר מעשר, אבל עד עשר אמות מותר מפני שהיא כפתח".

מבואר בדברי השו"ע כי אף במקרה ונפרץ חלק מהגדר, כל עוד שבצמוד לפרצה [באותה הרוח] יש גדר כשרה [עומדי] באורך השווה [או מרובה] לאורך הפרצה [ה'פרוץ'] אנו מתייחסים לפרצה זו כפתח של החצר ואינה פוסלת את



היקף

המחיצות.

[ציר י"ח]

אך במקרה ואורך הפרצה עולה על י' אמות [4.70 מטר² וראוי לחוש אף 4.56 מטר² ויש אומרים³ שבשעת הדחק אפשר להקל ב5.76 מטר] אין להחשיב אותה כפתח. טעם הדבר הוא, שמכיוון שאין דרך לעשות פתח גדול כל כך, ממילא אין הפרצה נחשבת כפתח.

למ"ד פרצה יותר מיי' אמות פסולה מדאורייתא וכדלקמן, אף דין זה נלמד מההלכה למשה מסיני של "שיעורין חציצין ומחיצין הלכה למשה מסיני".

באופן שאין הרוח הרביעית ארוכה יותר מיי' אמות, יהא ניתן להתיר את הרוח הנ"ל ע"י לחי או קורה [במבוי] או פס ד' טפחים או שני לחיים [בחצר], וזאת אף שאין ה"עומד מרובה על הפרוץ". אמנם מכיוון שכתב הרמ"א⁴ שהמנהג הוא שלא להסתמך על תיקונים אלו, על כן מקפידים לתקן את הרוח הרביעית בצורת הפתח בלבד, ויבואר עוד לקמן.

¹ זאת ע"פ דעת החזו"א (סי' ע"י ס"ק ז' וסי' ע"ה ס"ק ג-ה) אך יש החולקים (ערוך השולחן סי' שס"ב סעיף כ"ג ועוד) שמספיק שיהיה עומד מרובה בסך הכל של כל הדי' מחיצות ובלבד שיהיה מעט כותל בכל רוח ורוח. ומ"מ אף לדעת החזו"א צריך לכתחילה שיהא עומד מרובה על הפרוץ אף בסך הכל של היקף המחיצות, ואכמ"ל. (וע"ע בזה במ"ב מהדורת דרשו סי' שס"ב הערה 20)

² והוא לשיטת הגר"ח נאה, ולפי החשש שהשיעור של 48 ס"מ הוא באמה שוחקת ואכמ"ל. ופשוט הוא שבדבר שנועד לכלל הציבור אין להסתמך בהבלעת פרצות על שיעורו של מרן החזו"א, וכ"כ מרן הגר"י"ש אלישיב בקובץ תשובות (ח"ב סי' לז).

אמנם, לפעמים קיימת מחיצה טובה בגובה מטר, אך חלק ממנה הוא פחות משיעור י' טפחים לפי שיעורו של החזו"א, ויותר מיי' לפי שיעורו של הגר"ח נאה. [וכגון שלאורך 5 מטר גובה המחיצה הוא רק 90 ס"מ] במקרה זה, לפי שיעור הגר"ח נאה כל המחיצה כשרה, ולפי שיעור החזו"א נחשב שיש פרצה באמצע המחיצה. באופן זה דבר פשוט הוא שיהא ניתן להסתמך על שיעור החזו"א לענין הבלעת הפרצה. [שהרי כל הפסול הוא רק לפי שיעורו של החזו"א ודו"ק]. והכלל בזה הוא כל היכא שהפרצה יותר מפי שש מגובה י' הטפחים של המחיצה, הוי פרצה האוסרת.

מחיצת לבוד

מחיצה העשויה מקנים העומדים בסמיכות זה לזה בשיעור של "לבוד", כתב השו"ע¹ כי אף שה"פרוץ" [דהיינו המרווח שבין הקנים] מרובה על ה"עומד" [הקנים], מכל מקום, כל המחיצה כשרה שהרי יש "לבוד" בין הקנים, [ומ"מ נחשבת כ"מחיצה גרועה" וכמו שהתבאר בפרק ט"ו].² נועין עוד בדברי השעה³ שמבואר בדבריו שמחיצת "לבוד" נחשבת כ"עומד" להתיר את הפרוץ שבצידה, אך אינה מתירה באופן של "עומד מרובה משני צדדים", ויבואר לקמן].

דין פרצה בגובהה של המחיצה

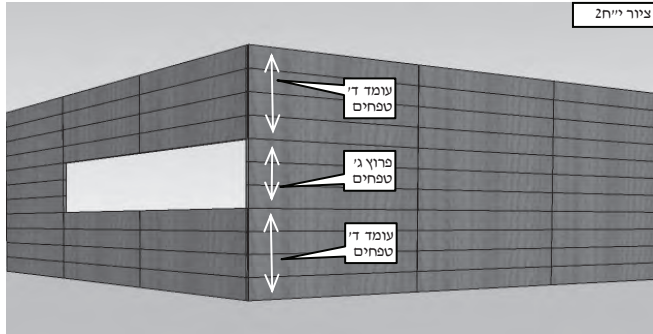

דין זה של "פרוץ כעומד" שייך אף במקרה שנפרצה הגדר בְּמִשְׁךְ גובהה. [ונקרא עומד מרובה ב"עקב"] אמנם, כבר כתב המשנ"ב שלא שייך שתהיה פרצה בגובה המחיצה באופן שתהא ניתרת משום "פרוץ כעומד", והאפשרות היחידה להתיר פרצה בגובה המחיצה היא אך ורק במחיצה בגובה י"א טפחים ובאופן של "עומד מרובה על הפרוץ", וכמבואר בצירור [צירור י"ח 2] וע"ע בחזו"א⁴ שהשיג עליו, וב"הוספות והערות" התבאר נידון זה בארוכה.

עומד מרובה משני צדדים

דעת המשנ"ב⁵ היא שאף באופן שבצד האחד של הפרצה אין ה"עומד" שווה לאורך הפרצה, מכל מקום ניתן להתיר את המקום, על ידי צירוף המחיצות משני צידי הפרצה, דהיינו שאם ה"עומד" שבשני צידי הפרצה שווה או מרובה על הפרוץ הוא יתיר את הפרצה מדין "עומד מרובה" [צירור י"ח 3]. אמנם החזו"א⁶ חולק על דבריו, [ומ"מ אף לדעתו אין צורך שהגדר תהיה בְּרָצֶף אחד באורך הכולל של רוב הרוח, וכמבואר בהערה⁷].

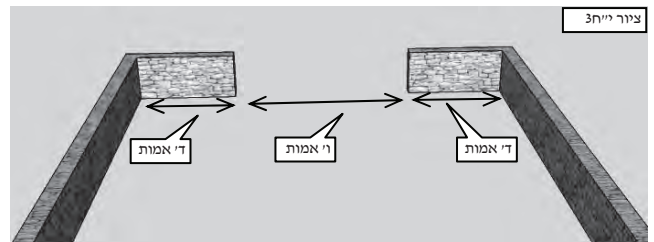

וכתב עוד בשעה⁸ שכל ההיתר לצרף את ה"עומד" משני הצדדים, היינו דווקא ב"עומד" העשוי ממחיצה גמורה אך ב"עומד" העשוי ממחיצת "לבוד" אין מצרפים את שני המחיצות כדי להתיר את הפרצה. [אך באופן שמחיצה אחת של לבוד מתירה את הפרצה, (דהיינו "עומד מצד אחד") בכה"ג התבאר לעיל שאמרינן "עומד מרובה על הפרוץ" אף במחיצת לבוד].

האם פרצה שהותרה ע"י דין "עומד מרובה" נחשבת כ"עומד"?

המשנ"ב⁹ הוסיף להקל, שפרצה שהותרה מדין "עומד מרובה על הפרוץ", נחשבת היא כ"עומד" גמור, ויכולה להתיר את הפרצה שלצידה, מדין "עומד מרובה על הפרוץ", ולהבנת הדברים יעויין בצירור י"ח 4.

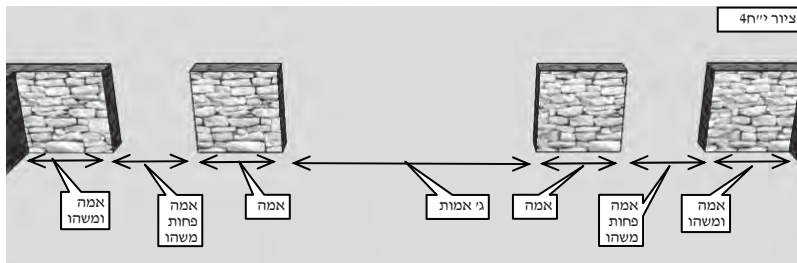

בצירור זה, אף שבסך הכל של המחיצה יש יותר פרצות [5 אמות] מאשר "עומד" [4 אמות], מכל מקום, מכיוון שהפרצות שבאורך אמה אחת הותרו מדין "פרוץ כעומד", [ולדעת המ"ב שאומרים "עומד מרובה משני צדדים" אף משום "עומד מרובה על הפרוץ"] עתה, נחשב כביכול שיש בשני הצדדים ב' מחיצות כשרות באורך של ג' אמות כל אחת, והן מתירות את פרצת ג' האמות

שנמצאת באמצעיתם.⁴ [לדעת החזו"א הפרצה הגדולה הותרה ע"י אחת מבי המחיצות מדין "פרוץ כעומד", ולדעת המ"ב הותרה אף ע"י שני המחיצות גם יחד משום "עומד מרובה על הפרוץ", וכפי שנתבאר]. [הסיבה שהפרצה היא "אמה פחות משהו", דא"כ יפסל לכו"ע, ומשום דאמרינן "אתי אוירא דהאי גיסא והאי גיסא ומבטל ליה" ויבואר להלן].

³ שכתב החזו"א שבאופן שאורך הרוח היא י"ב אמה ופרוץ ב' אמות באמצע הרוח ויש ה' אמות "עומד" מכל צד, בכה"ג אומרים "עומד מרובה על הפרוץ". וטעמו שאין צריך שבכל צד יהא "עומד מרובה" ביחס לכל הרוח, אלא צריך עומד"ר ביחס לפרצה בלבד. וא"כ בנידו"ד מכיוון שמשך הפרצה היא ב' אמות בלבד, מספיק שיהא ב' אמות מצד אחד לגדור את הפרצה.

⁴ וע"ע בתיקון מבוואות פ"ה הערה 11 מה שהקשה שם על דברי המשנ"ב מדברי השעה³ שהובאו לעיל ומש"כ שם.

אמנם, החזו"א³ חולק על קולא זאת וסובר שצריך שבסך הכל, רוב הרוח תהיה גדורה והעומד שבה יהיה מרובה על הפרוץ, וממילא בנידון דידן מכיוון שרוב הרוח פרוצה אין מתירים אותה ע"י דין "עומד מרובה על הפרוץ" או "פרוץ כעומד". [והוסיף וכתב שלדברי המ"ב יצא שבמבוי הרחב י"ח אמה יהא ניתן להתירו ע"י עומד של ו' אמות בלבד, וכגון: פרוץ ג' פחות משהו, עומד ג' ומשהו, פרוץ ו' פחות משהו, עומד ג' ומשהו, פרוץ ג' פחות משהו, ובגמ' יא: משמע שבעיני עומ"ר ברוב הדופן ולא מהני פרוץ מרובה, וע"ע בספר תיקון מבואות פ"ה הערה 11 מה שכתב בביאור דעת המ"ב]. וע"ע ב"הוספות והערות" שהתבאר שם שלפעמים פרצה קטנה שבין שני "עומדים" מתבטלת ושוב דנים "עומד מרובה" לפי כללות הרוח יעוי"ש.

דין "אתי אוירא דהאי גיסא והאי גיסא ומבטל ליה"

מבואר בגמ'³ שבמקרה שיש שתי פרצות הסמוכות זו לזו, ורוחב הפרצה הראשונה גדול מאורך המחיצה שבין שתי הפרצות, ורוחב

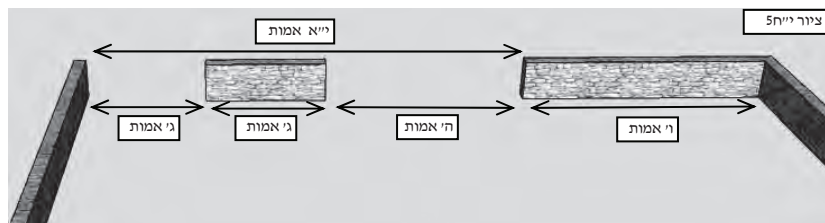

הפרצה השנייה שווה או גדול מהמחיצה הנ"ל, במקרה זה אומרים שהפרצות הנ"ל מבטלות את הגדר שביניהם ונחשבת כמי שאינה [צויר י"ח]. דין זה נקרא בלשון הגמ' "אתי אוירא [בא אויר - דהיינו הפרצה] דהאי גיסא והאי גיסא [של הצד האחד ושל הצד השני] ומבטל ליה [לגדר שביניהם]".

בצויר זה, אין אומרים שהפרצה הראשונה [שברוחב ה' אמות] תהיה ניתרת מדין "עומד מרובה על הפרוץ" ע"י הגדר שלצידה [שברוחב ו' אמות]. וכן אין אומרים שהפרצה השנייה שברוחב ג' אמות תהיה ניתרת מדין "פרוץ כעומד" ע"י הגדר שלצידה [שברוחב ג' אמות]. אלא אנו רואים שהגדר שבין שתי הפרצות כמי שאינה, ונמצא שיש כאן פרצה גדולה בְּמִשְׁךְ י"א אמות שאינה ניתרת מדין "עומד מרובה על הפרוץ".

דין זה נאמר בין בפרצה בְּמִשְׁךְ רוחבה של המחיצה, ובין בְּמִשְׁךְ גובהה של המחיצה וכמבואר ב"הוספות והערות". ויעויין עוד לקמן שמחיצה העומדת בצורה אנכית לעומת שאר המחיצות אינה מתבטלת באופנים מסוימים. [דהיינו שבי' פרצות במחיצה העומדת בכיוון של צפון-דרום אינה מבטלת את המחיצה העומדת בכיוון של מזרח-מערב] [צויר י"ח6 – לקמן בעמוד הבא]. [ועיין עוד בשו"ת אגרות משה" שכתב חידוש גדול להלכה שדין אתי אוירא נאמר אך ורק באופן שרוב הרוח פרוצה, אך במקרה שרוב הרוח גדורה במחיצה לא נאמר דין זה כלל. אמנם רוב הפוסקים לא הסכימו לחידוש זה ועל כן יש לאסור בכל גוונין].

לדעת החזו"א דין זה של "אתי אוירא דהאי גיסא" נאמר אף לגבי הלכות ציצית וכמבואר בהערה.⁵

המנהג שלכתחילה אין להסתמך על פרצות

כתב הרמ"א¹⁰ "הגה: ויש אומרים דנוהגין האידנא לתקן כל המבואות בצורות הפתח". זאת אומרת שנוהגין שלא להסתמך על לחי או קורה או פסי חצר אלא מתקנים את כל הפרצות בצורת הפתח. ויעויין במ"ב שכתב שא' הטעמים של המנהג הנ"ל הוא משום "שלפעמים [א.ה. הפתח] רחב יותר מעשר דבזה... צריך מדינא צורת הפתח." [ומנהג זה נאמר אף בחצר כמבואר בביאור"ל¹¹] לפי טעם זה הורה הגר"י אלשיב זצ"ל¹² שבמנהג זה נכלל גם שלא להסתמך על דין "עומד מרובה על הפרוץ" ועל כן מן הראוי להשתדל שלא להשאיר פרצות כלל וכלל. [וע"ע שו"ת אבני ישפה ח"א סי' צ"ד ענף א' מה שהביא בזה]. ויבואר עוד דין זה לקמן פרק כ'. [אמנם במ"ב שם (ס"ק ק"א) משמע שבעומ"ר לא נהגו להחמיר בפרצה עד י' לעשות צורת הפתח, ומה שנהגו להחמיר הוא רק כשמתירים רוח רביעית ע"י לחי או פסים, ומשום שבאופנים הללו יש "פרוץ מרובה" וחששו שיטעו להתיר פרצה אף ביותר מ"י – הערת הגר"י דזימטרובסקי שליט"א].

העולה להלכה למעשה:

יש להיזהר שבצד של כל פרצה ופרצה [הרחבה י' אמות או פחות] תהיה גדר שלמה באורך העולה על משך הפרצה. באופן זה הפרצה כשרה לכל הדעות, ואין את כל החששות שהוזכרו לעיל. [ובלבד שהפרצה לא תהיה בקרן זווית כמבואר בפרק הבא, ולא תשמש כמעבר להבים או שיש לחוש בה ל"מבוי מפולש" כמו שיבואר בפרק כ']. ומ"מ לכתחילה ראוי שלא לסמוך על פרצות, אלא יש להשתדל לתקן את הפרצה במחיצה או בצורת הפתח.

⁵ יעויין בחזו"א (סי' ב' ס"ק ט"ו) שכתב שיש להקפיד שנקב בית הצוואר של הטלית קטן יהא פחות מרוחב הרצועה של הכתפיים, דאלי"כ אתי אוירא דהאי גיסא ודהאי גיסא ומבטל ליה, ונחשב שאין כאן בגד החייב בציצית. אך ציין שם כי במ"ב (סי' ט"ז ס"ק א') לא כתב כן.

אופני התיקון של הפרצה

כאשר יש פרצה באופן האסור [דהיינו באופן שאין "עומד מרובה על הפרוץ" או אף שיש עומד אך אורך הפרצה הוא יותר מעשר אמות], ניתן לתקנה ע"י מספר אופנים, וכדלהלן:

- א. יקבע מחיצה נוספת בצמוד למחיצה ויקטין את אורך הפרצה לפחות מ"י אמות, ובתנאי שהעומד יהא מרובה על הפרוץ.
- ב. עוד מבואר במשנה⁶ דאם יש צורת הפתח במקום הפרצה אע"פ שהפרצה רחבה מ"י אמות "אין צריך למעט", [דהיינו שאין צורך לקבוע מחיצה נוספת על מנת להקטין את משך הפרצה]. באופן זה אין כל חיסרון בפרצה הגדולה, ומשום דנחשבת היא כאחד מפתחי החצר. [נאף שהתבאר שאין דרך לעשות פתח שרחב יותר מ"י אמות, מ"מ היכא שקבע צורת הפתח במקום, מוכח שפרצה זו משמשת כפתח לחצר].

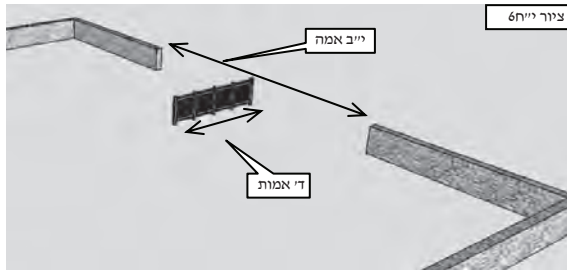

- ג. עוד מבואר בגמ' שניתן לחלק את הפרצה לשתי פרצות קטנות באופן שלא יהיה בכל אחת מהם אורך של יותר מ"י אמות. החלוקה המועלת היא אך ורק כאשר יקבע מחיצה באורך של ד' אמות, ובאופן שהמחיצה עומדת אנכית לפרצה, ועומדת בתוך השטח המוקף. [צויר י"ח 6] ויעויין ב"הוספות והערות" שהתבאר שם דין זה בארוכה, וכן יבואר שם באיזה אופן תועיל מחיצה אנכית באורך של ד' טפחים בלבד לחלק פרצה לשניים.

"עומד מרובה" בצורת הפתח, ובשאר סוגי המחיצות

יש לדון בסוגי המחיצות השונות האם אמרינן בהן "עומד מרובה על הפרוץ", דהיינו האם הן יכולות להתיר הפרצה שלצידן מדין "עומד מרובה על הפרוץ", וכן האם מחיצות אלה יכולות להיחשב כסוף הפרצה, [דהיינו האם יכולות הן לקבל "עומד מרובה" ממחיצה אחרת] ויבואר הדבר לפי הדוגמאות דלהלן.

עומד מרובה בצורות הפתח

בדין עומד מרובה בצורת הפתח נאמרו כמה וכמה חילוקי דינים:

- א. דעת החזו"א דאמרינן **עומד מרובה בגדר הסמוכה לעמוד של צורת הפתח**, דהיינו באופן שהגדר מרובה על הפרצה שבין הגדר לבין הקנה של צורת הפתח. [צויר י"ח 7] [אמנם בדעת המ"ב יש לדון להחמיר בזה וכמבואר בהערה⁶]. וביותר מזה כתב החזו"א^ט, שאף באופן שצורת הפתח עומדת באויר שמחוץ למבוי, מ"מ אמרינן עומד מרובה בין כתלי המבוי לעמודים של צורת הפתח. [צויר י"ח 8] [נהחידוש בזה הוא דלא אמרינן שתחשב כ"צורת הפתח באוויר" ויבואר עוד לקמן. ובשונה הלכות² כתב שמסקנת החזו"א להחמיר בזה אא"כ בולט משהו לרוחב חלל הרשות].
- ב. כמו כן כתב החזו"א^כ שאומרים **עומד מרובה בקנים של צורת הפתח**, זאת אומרת באופן שהעמודים של צורת הפתח רחבים יותר מאשר הפרצה שבין העמוד לקיר, בכהאי גוונא מתירים העמודים את הפרצה שבין העמוד לבין הקיר. [צויר י"ח 9] [ולדעת המשנ"ב יש להחמיר אף בזה וכמו שנתבאר בהערה⁶].

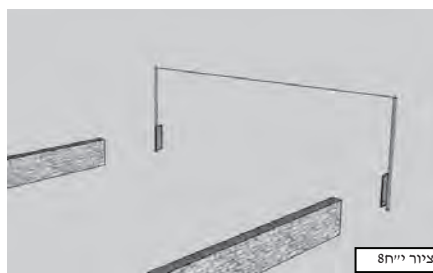

⁶ דהנה הבכור שור סובר שטעם האיסור ב"לחיי" שהרחיק אותו מכותלי המבוי הוא משום שיש בקיעת גדיים בין הלחי לבין הגדר. ולפי טעם זה אין חילוק בין לחי לקנה של צורת הפתח שבשניהם יש בקיעת גדיים בין הלחי או צוה"פ לבין הגדר. והנה יבואר לקמן שהמ"ב חשש לשיטתו, וא"כ אף בנידון דידן יש בקיעת גדיים בין הקנה של צורת הפתח לבין המחיצה שסמוכה אליה, ולכן יש להחמיר לכתחילה לפסול אך בכה"ג – הערת הגר"י דימיטרובסקי שליט"א.



ג. נחלקו האחרונים באופן **שצורת הפתח מרוחקת מהקיר**, [נאין עומ"ר ע"י הקיר הסמוך כבאופן א'] [ציור י"ח10] האם אומרים עומד מרובה בין צורת הפתח לבין הקיר. דעת הרבה פוסקים⁷ שצוה"פ היא מחיצה גמורה ואומרים בה עומד מרובה כבכל מחיצה. מאידך, יש הסוברים⁸ שאין בכח צורת הפתח לגדור מדין "עומד מרובה" כלל⁷, ויש הסוברים⁸ שצריך שלכל הפחות צד אחד של צורת הפתח יהיה צמוד אל גדר [או אל צוה"פ אחרת או אל רֶפֶף צורות הפתח שמחוברות לגדר]. טעמם הוא, דאם לא כן תחשב צורת הפתח כ"צורת הפתח באוויר". זאת אומרת שצריך שהפתח יהיה משויך לאחת הגדרות, ומשום שפתח באמצע האוויר [דהיינו שקבוע באמצע חצר ללא שייכות למחיצות] אינו נחשב כפתח.

להלכה למעשה: דעת המ"ב שבשעת הדחק יש לסמוך על הסוברים שצוה"פ הוי מחיצה גמורה, ומתירה את הפרצה מדין "עומד מרובה", אך לכתחילה יש להסמיך את צורת הפתח משני צידיה אל גדר. ובחזו"א⁹ התיר לכתחילה היכא שצד אחד של צורת הפתח מחובר אל אחת הגדרות. וע"ע ב"נתיבות שבת"¹⁰ שהביא, שבשעת הדחק כאשר יש עמוד של צורת הפתח המרוחק מהגדר, ישתדל לשתום את ג' הטפחים התחתונים שבין הגדר לבין צורת הפתח ובטעם הדבר עיין בהערה⁸, וע"ע ב"הוספות והערות".

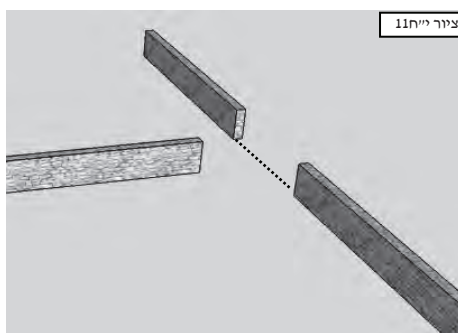
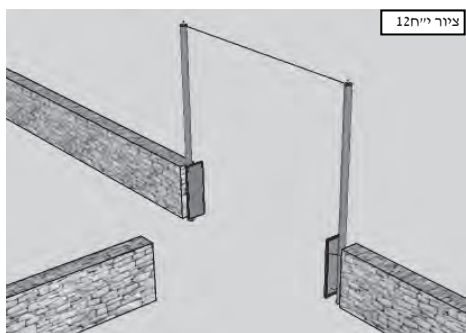

ד. ב"חידושים וביאורים"¹¹ הסתפק האם כמו שאין אומרים "עומד מרובה" לפרצה שהותרה מדין "עומד מרובה" וכמבואר בחזו"א⁹ [ציור י"ח11 – הקו המקווקו נחשב כגדר מדין "עומד מרובה על הפרוץ"], הוא הדין נמי שאין אומרים עומד מרובה בגדר

הסמוכה לאמצעיתה של צורת הפתח. [ציור י"ח12] או דלמא שצורת הפתח נחשבת כמחיצה גמורה, וממילא ניתן לומר אף "עומד מרובה" ככהאי גוונא. נ"ש להעיר שאם נאמר עומד מרובה כה"ג, א"כ נמצא שיש בעיה חמורה של "סילוק מחיצה" שהרי המחיצה של העומד מרובה מחלקת את צורת הפתח לשניים, ואע"פ שקיי"ל שאין עומ"ר עושה סילוק מחיצות כמבואר בגמ' דף צב: (שרק בהשוואה את גיפופיה הוי סילוק) מ"מ בנדו"ד גם עומ"ר עושה סילוק ומשום דהוי תרתי דסתרי, דהיתיר של עומ"ר הוא שמאריך את גידור המחיצה עד סוף הרוח, וא"כ אחר גדרת העומ"ר יוצא שהקנה השני של צורת הפתח נמצא מחוץ לרשות. משא"כ בסוגיא של השוהה את גיפופיה אין צריך להשתמש בעומד מרובה כמחיצה ולכן אינה עושה סילוק מחיצות, דו"ק היטב. – הערת הגר"י דזימטורבסקי שליט"א ועוד מורי הוראה].

עומד מרובה במחיצת גוד אסיק

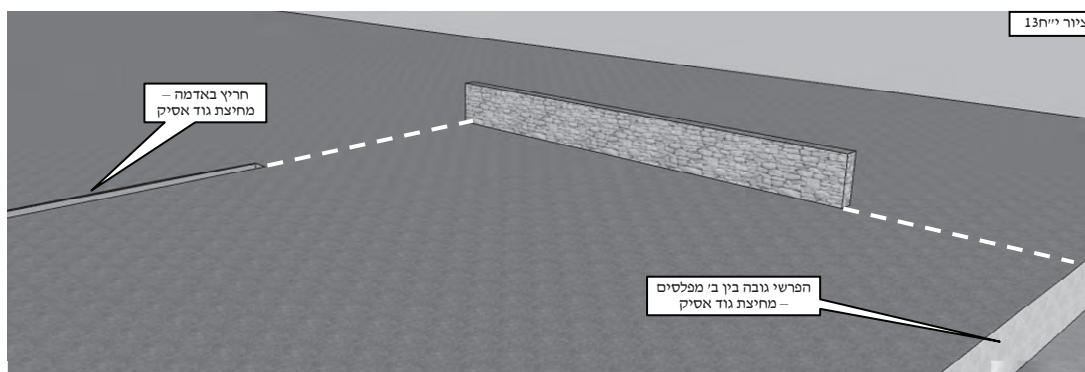

דבר פשוט הוא¹² שמחיצת "גוד אסיק" דינה כמחיצה גמורה, ועל כן אומרים במחיצה זו דין "עומד מרובה", ואף אומרים עומד מרובה בין מחיצה רגילה לבין מחיצת גוד אסיק. [ציור י"ח13 – שני הקווים המקווקווים

סותמים את הפרצות מדין "עומד מרובה על הפרוץ"].

⁷ וזהו כדעת הבכור שור דלעיל.

⁸ הטעם בזה הוא, שהנה לדעת הבכור שור הטעם שיש להצמיד את העמוד לכותלי המבוי הוא משום בקיעת גדיים בין צוה"פ לבין הקיר, ועל כן כל שסתם את הג' טפחים התחתונים ומעכב את בקיעת הגדיים שפיר דמי, אמנם ודאי שיש להחמיר דמשמע בפוסקים שאין טעם זה מוסכם.

עומד מרובה במחיצת פי תקרה

במחיצת פי תקרה יש ג' חילוקי דינים, וכדלהלן:

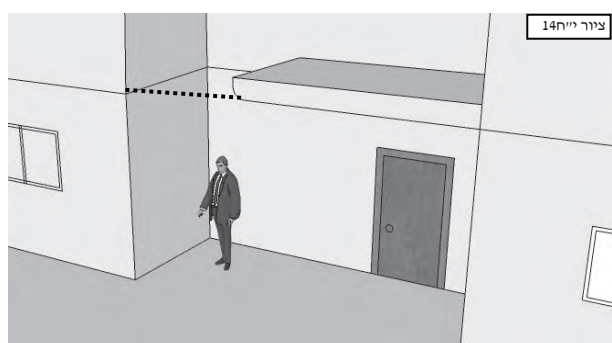

א. מבואר בדברי החזו"א^א שמחיצת פי תקרה מתירה את הפרצה הסמוכה אליה מדין "עומד מרובה על הפרוץ". ולדוגמא, האדם העומד מתחת לגג, ואף העומד בצידו של הגג כמבואר בציור [ציור י"ח 14] גדור מהרוח הרביעית ע"י פי התקרה ומשום שהפרצה שבין מחיצת ה"פי תקרה" לבין הקיר [הקו המקווקו] ניתרת ע"י דין "עומד מרובה על הפרוץ".

- ב. נחלקו מורי ההוראה^ב האם ניתן לומר דין "עומד מרובה" אל מחיצת "פי תקרה", וכמבואר בציור [ציור י"ח 15] – הקו המקווקו מסמן את סגירת ה"עומד מרובה". [נהחוי"ב (שהובא לעיל) שהסתפק אי אמרינן עומ"ר לאמצעיתה של צוה"פ, מ"מ בנידו"ד נוטה לומר שיהני].
- ג. לעיל (בפרק ט"ז) התבאר שנחלקו מורי ההוראה^ב האם אמרינן פי תקרה אף באופן שכל ההיתר של ה"פי תקרה" הוא אך ורק בצרוף של עומד מרובה, כבציור ט"ז^ז יעוי"ש.

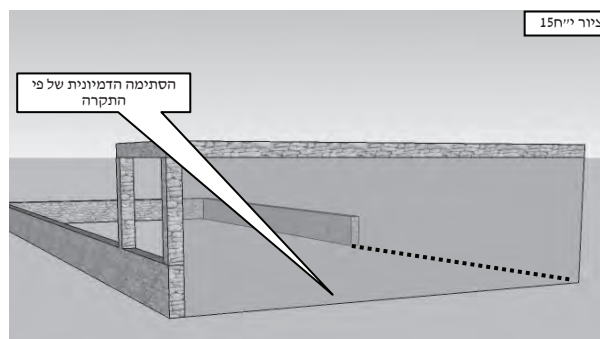

הוספות והערות – פרק י"ח

פרצה קטנה בין שני "עומדים" מתבטלת

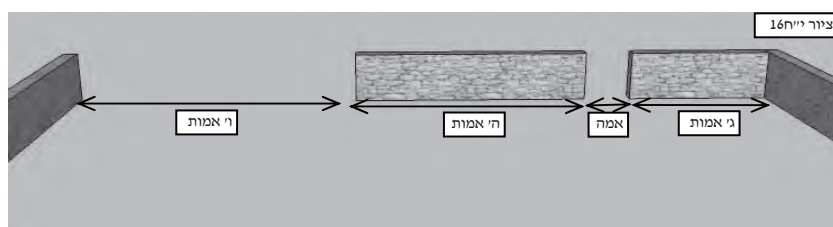

כתב החזו"א^ב בכותל באורך ט"ו אמה אשר בנוי באופן של גדר באורך ג' אמות, פרוץ אמה, גדר באורך ה' אמות ושוב פרוץ באורך ו' אמות. [ציור י"ח 16] והנה בסמוך לפרצה הגדולה [שבמשך ו' אמות] ישנו "עומד" באורך ה' אמות בלבד וא"כ לכאורה אין להתיר את הפרצה ע"י דין עומד

מרובה על הפרוץ. אמנם כתב החזו"א שבמקרה זה, מכיוון שהפרצה הקטנה [שבאורך אמה אחת בלבד] ניתרת בעומד מרובה ע"י כל אחד מהעומדים שבצידה, בכה"ג ניתן לומר שמחיצת ג' האמות מצטרפת אל מחיצת ה' האמות ושניהם גם יחד מתירים את פרצת ו' האמות. ונמצא לפי"ז שבנידון דידן מכיוון שרוב הרוח גדורה במחיצות, ורק מיעוטה פרוצה, אמרינן בכה"ג עומד מרובה על הפרוץ. [ויש להדגיש, שבציור זה אין פרצת האמה נחפכת ל"עומד", אלא מתבטלת היא לענין שה"עומד" של ג' האמות יצטרף אל ה' האמות על מנת להתיר את פרצת ו' האמות].

דין עומד מרובה הוא רק במחיצות הגודרות את הרשות

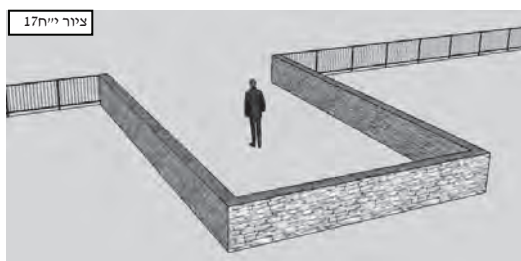

כתב החזו"א^ב ד"הו"י ליה כמחיצא בעלמא מבחוץ שאין נותר בעומד מרובה מבחוץ, דמחיצה צריך למסתם מקום הנגדר". פירוש דבריו, כאשר מעוניינים להתיר פרצה מדין "עומד מרובה על הפרוץ", ניתן להשתמש אך ורק במחיצה שגודרת את האדם שעומד בתוך הרשות. לפי זה, בציור י"ח 17 אין להסתמך על גדר הסורגים הנמצאת מחוץ לרשות בשביל לסגור את פתח המבוי מדין "עומד מרובה על הפרוץ", ומשום שהאדם העומד בתוך הרשות אינו גדור ע"י

מחיצת הסורגים, ומשום שמחיצת הסורגים נמצאת מחוץ לרשות הניתרת ע"י העומד מרובה, ואינה גודרת אותה. [אך ניתן להסתמך על גדר הסורגים כעומד מרובה על הפרוץ לגבי האדם העומד מחוץ למבוי, דלגביו גדר הסורגים משמשת כגדר].

כעין זה כתב החזו"א^ל שבציור י"ח 18 אין להסתמך על גדר הסורגים בשביל לגדור את רחוב א' כיוון שהעומד הוא כנגד מקום האסור לאו כלום הוא" עכ"ל.

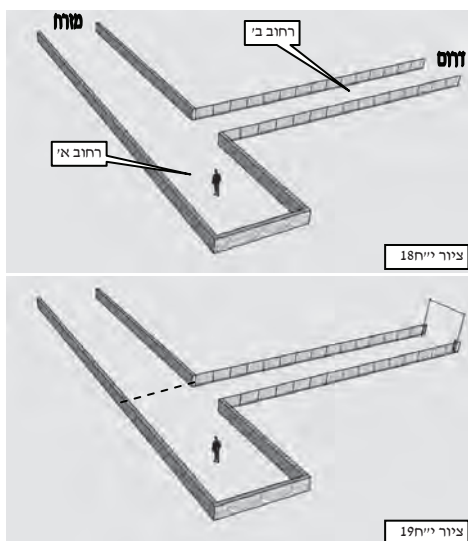

פירוש דבריו, כדי להסתמך על גדר שתיחשב כ"עומד", צריך שיהא בכוח הגדר לגדור את המקום שבו היא נמצאת, ומכיוון שגדרות הסורגים אינן יכולות לגדור את רחוב ב' [שבו הן נמצאות] [וזאת בגלל שאין רחוב ב' גדור מהרוח הדרומית כלל], ממילא אין גדר הסורגים מועילה לעניין לגדור את הרוח המזרחית של רחוב א'.

אמנם במקרה שרחוב ב' יהיה גדור מהרוח הדרומית [ציור י"ח 19 – שנגדר ע"י צורת הפתח], בכה"ג תועיל מחיצת הסורגים לגדור אף את רחוב א' מדין "עומד מרובה" [הקו המקווקו], שמכיוון שגדרות הסורגים מועילות לגדור את רחוב ב' בנפרד, לכן מועילות הן אף לגבי רחוב א'. [ומדובר באופן שאין ברוחב רחוב א' יותר מ"י אמות דא"כ אין נותרות בעומ"ר ופשוט].

[בשם מרן הגריש"א זצ"ל הביאו שאחת מהסיבות להקפיד לסגור כל פרצה בצוה"פ ולא להסתמך על עומ"ר וכדלעיל, הוא משום דלפעמים יסתמכו על "עומד" אף באופן שאינו מתיר את מקומו כנידון דידן [או שיטעו בשאר טעויות המצויות בחישוב העומ"ר].

דין פרצה בְּמִשְׁךְ גובה המחיצה [בְּעֵרְב]

המ"ב^ל מבאר שאין שייך לומר דין "פרוץ כעומד" בפרצה בגובה הגדר, ואף "עומד מרובה על הפרוץ" אינו שייך בכל המקרים וכדלהלן.

אם ג' הטפחים הצמודים לקרקע פרוצים, [ציור י"ח 20] במקרה זה אף שיש מחיצה בגובה של ז' טפחים וניתן לומר "עומד מרובה על הפרוץ" ולהתיר את פרצת ג' הטפחים, מ"מ כל המחיצה נפסלת משום "מחיצה תלויה". [דין זה נאמר אף באופן שיש ג' טפחים פרוצים שמתחילים בתוך הג' טפחים הצמודים לקרקעית הרשות. וכגון שגדור ב' טפחים בצמוד לקרקעית, ואח"כ פרוץ ג' טפחים, ומלמעלה גדור עוד ח' טפחים, שאף במקרה זה המחיצה פסולה ומשום שצריך שכל הג' טפחים התחתונים יהיו גדורים כדין, והתבאר דין זה בפרק י"ד ובציור י"ח 6].

כמו כן, במקרה ויש גדר בגובה של ו' טפחים ואח"כ ישנה פרצה במשך ג' טפחים ומעל הפרצה יש עוד גדר בגובה טפח. [ציור י"ח 21] במקרה זה אף שבסה"כ העומד מרובה על הפרוץ. מ"מ החלק העליון של הגדר [דהיינו הטפח העליון] מתבטל מדין "אתי אורא דהאי גיסא ודהאי גיסא ומבטל ליה" שהאוויר שבפרצה והאוויר שמעל הגדר מבטלים את החלק העליון של הגדר.

[א.ה. ולפי"ז, כאשר יש גדר בגובה ד' טפחים ואח"כ הגדר פרוצה למשך ג' טפחים, ומעל הפרצה שוב גדר עוד ג' טפחים [ציור י"ח 22], אף במקרה זה החלק העליון של הגדר מתבטל מדין "אתי אורא" שהאוויר שבפרצה והאוויר שמעל הגדר [שהוא יותר מג' טפחים] מבטלים את הגדר העליונה].

ומסיק המ"ב שהאופן היחיד שפרצה בגובה הגדר כשרה מדין "עומד מרובה על הפרוץ" הוא באופן של גדר ד' ופרצה ג' ועוד גדר ד' [סה"כ גדר של י"א טפחים] ובאופן זה אין חשש של "אתי אורא" וכמו שהתבאר. [ציור י"ח 2] ועיין עוד בחזו"א^ל שהביא ב' דוגמאות ששייך דין "פרוץ כעומד" בפרצה במשך גובה המחיצה, ודוגמא אחת בזה תובא בקטע הבא.

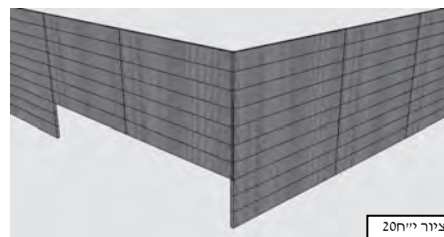
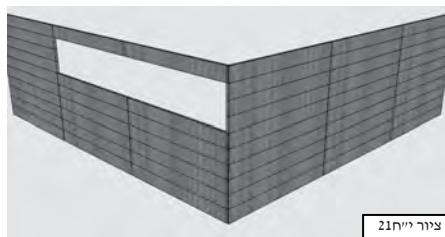
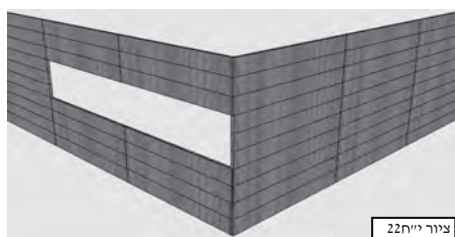

האם מצרפים את ה"עומד" שלמעלה מגובה י' טפחים לחישוב ה"עומד מרובה"?

החזו"א^ל הסתפק האם ניתן לצרף את הגדר שנמצאת למעלה מ"י טפחים לחישוב ה"עומד מרובה בערב". היוצא לפי דבריו שבמחיצה בגובה י"ז טפחים, באופן שיש גדר בגובה ד' טפחים ופרוץ ו' טפחים ושוב גדר ז' טפחים, בכה"ג יש לחשוש שאינו ניתן לעומד מרובה מכיוון שאין עומ"ר בתוך הי' טפחים התחתונים.

עוד חשש שם לפי צד זה [היינו לפי הצד שצריך עומ"ר בתוך הי' טפחים התחתונים] שצריך שיהא מעט דופן בתוך הי' טפחים [ואין מועיל מה שיש מחיצה למעלה מ"י טפחים]. ולכן, כאשר יש מחיצה ו' טפחים בצמוד לקרקע ופרוץ ד' טפחים ושוב גדר ז' טפחים בכה"ג אין להתיר משום עומד מרובה על הפרוץ. ואף שבציור זה יש עומד מרובה בתוך י' הטפחים התחתונים מ"מ נחשב כביכול יש מחיצה של ו' טפחים ותו לא, ומשום שהמחיצה למעלה מ"י אינה נחשבת לכלום וכמי שאינה.

ומ"מ הוסיף שלעניין דין "אתי אוירא דהאי גיסא" מועילה המחיצה שלמעלה מי' טפחים. לכן, כאשר יש מחיצה ה' טפחים ופרצה ד' טפחים ושוב מחיצה בגובה ה' טפחים אמרינן "עומד מרובה על הפרוץ". ואף שהמחיצה העליונה נחשבת כמחיצה בגובה טפח אחד בלבד (שהרי רק טפח אחד מהמחיצה נמצא בתוך י' הטפחים התחתונים) וא"כ היה צריך לומר ש"אתי אוירא דהאי גיסא" והטפח הזה יתבטל ויחשב כמחיצה של ה' טפחים בלבד, מ"מ כתב החזו"א דלעניין זה מועילה המחיצה אף בגובה למעלה מי' טפחים ומחיצת ה' הטפחים אינה מתבטלת, וממילא מחיצת ה' הטפחים התחתונה מתירה את פרצת ד' הטפחים.

ע"פ יסוד זה מיישב החזו"א את קושיית המ"ב, שאכן שייך דין "פרוץ כעומד" אף בַּמְשָׁךְ גובה המחיצה. וכגון שיש מחיצה בגובה ג' טפחים ומחצה ושוב פרצה בגובה ג' טפחים ומחצה ושוב מחיצה בגובה ד' טפחים – סה"כ מחיצת י"א טפחים. באופן זה פרצת ג' הטפחים ומחצה ניתרת ע"י מחיצת ג' הטפחים ומחצה התחתונה מדין "פרוץ כעומד". ומחיצת ד' טפחים העליונה [המורכבת מג' טפחים בתוך י' טפחים ועוד טפח למעלה מ"י] אינה מתבטלת מדין אתי אוירא כיוון שהיא גדולה יותר מהפרצה דלעניין זה מועיל אף הטפח הנוסף שנמצא למעלה מי' טפחים דו"ק.

האם פרצה יותר מעשר כשרה מדאורייתא

נח' האחרונים במקום שיש בו "שם ד' מחיצות" [דהיינו שהזוית של כל רוח ורוח גדורה במעט גדר (במשך אמה או יותר)] או במקום שרוב הרוח גדורה, אך יש בה פרצה יותר מי' אמות, האם פרצה זו אוסרת מדאורייתא או מדרבנן. דעת שו"ת בית אפרים^ט שהמקום נחשב כגדור מדאורייתא, ורק מדרבנן יש לסתום פרצה זו. [אמנם לדעתו דין זה נאמר דווקא היכא דאיכא שם ד' מחיצות] אך המשכנות יעקב^ב חולק וסובר שנחשב כפרוץ מדאורייתא.

הביאוה"ל,^{מא} האחיעזר^{מב} והחזו"א^{מג} סוברים שאף אם נפרץ ביותר מי' ויש "עומד מרובה" עדיין נחשב המקום לרשות היחיד מדאורייתא. [ובמקום דאיכא "שם ד' מחיצות" אך הפרוץ מרובה על העומד, ורוחב הפרצות עולה על י"ג אמה ושליש, בכה"ג דעת החזו"א שנחשב כפרוץ אף מדאורייתא ודלא כשיטת הבית אפרים הנ"ל ואכמ"ל]

במקום שבג' רוחות מהיקף המחיצות, בכל רוח ורוח יש יותר גדרות מאשר צורות הפתח, בכה"ג אף אם כל צורות הפתח יקרעו [ויהיה במקומות אלו פרצות הרחבות יותר מי' אמות] עדיין יחשב המקום כרשות היחיד מדאורייתא, לדעת המ"ב והחזו"א. [ונפקא מינה בזה לעניין ספיקות, אמירה לנכרי וכו'] [אמנם אי נפסוק כדעת ר' יהודה ש"אתו רבים ומבטלי מחיצתא", א"כ במקום שרשות הרבים עוברת דרך הפרצות אכתי יחשב המקום כרשות הרבים ואכמ"ל].

חלוקת פרצה הרחבה יותר מי' אמות לשניים

איתא בגמ'^{מד}

"תני לוי מבוי שהוא רחב עשרים אמה ... עושה פס גבוה עשרה במשך ארבע אמות ומעמידו לאורכו של מבוי"

מבואר, שכאשר יש פרצה ברוחב של כ' אמה, ניתן לחלקה לשני פתחים שרוחב כל אחד מהם אינו עולה על י' אמות. ומ"מ, החלוקה המועלת היא אך ורק באופן שקבעו מחיצה באורך של ד' אמות, [ואין מספיק ד' טפחים] ובאופן שהמחיצה עומדת לאורכו של המבוי דהיינו בכיוון אנכי לפרצה, ועומדת כולה בתוך השטח המוקף ובצמוד לפרצה. [ציור י"ח6 - לעיל]

והנה באופן זה אין המחיצה האנכית מתבטלת מדין "אתי אוירא דהאי גיסא ודהאי גיסא ומבטל ליה", ומשום שהיא מחלקת את המבוי [הרחוב] לשני מבואות שונים, [דשיעור "מבוי" הוא ד' אמות] וממילא יש כאן שתי פרצות בשני מקומות שונים, ובכה"ג אין שתי הפרצות מבטלות את העומד שביניהם. [ומשום שאין האויר שמחוץ למבוי מבטל את המחיצה של המבוי, וע"ע במחנה ישראל עמ' ע"ט].

ויעויין עוד בחזו"א^{מה} שכתב שיש להקפיד שכל מחיצת הד' אמות תהיה בתוך הרשות המוקפת, [דהיינו מבין שני המחיצות כלפי פנים]. אמנם באופן שרק חצי מהמחיצה בתוך הרשות וחצייה בחוץ וכדו' [ציור י"ח23] בכה"ג אכתי נחשב שיש כאן פרצה יותר מי' אמות, ומשום שהמחיצה לא מחלקת את השטח המוקף לשני מבואות, [שהרי שיעור מבוי הוא ד' אמות, ובציור הנ"ל רק ב' אמות

מוקפות מג' רוחות].

עוד כתב החזו"א^{מז} שבמבוי באורך ו' אמות, ניתן לחלקו לשני מבואות שונים ע"י גדר של ג' אמות בלבד [ואין צורך בגדר של ד' אמות] ומשום שהמבוי נחלק לשני חלקים שונים ע"י דין "פרוץ כעומד". עוד כתב החזו"א שניתן לחלק את המבוי ע"י צורת הפתח באופן שמחלקת את רוב [או חצי] מאורך המבוי. [אך אין

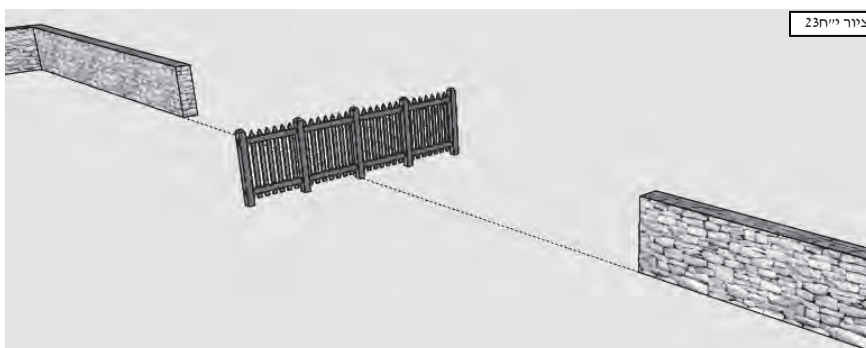

מועיל לעשות צוה"פ באורך של ד' אמות באופן שאינה מחלקת את רוב אורכו של המבוי, ומטעם דהוי כ"צורת הפתח באוויר" וכפי שהתבאר מושג זה לעיל].

האופן שאף מחיצת ד' טפחים מחלקת פרצה הרחבה מי' אמות

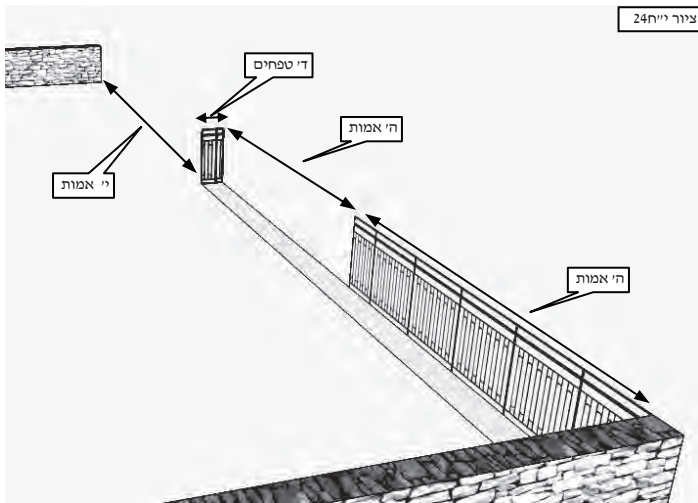

עוד כתב החזו"א^מ שבאופן שהמחיצה האנכית מחלקת את הפתח על ידי שהיא יוצרת רשות היחיד נוספת, בכה"ג אף מחיצה באורך ד' טפחים מועילה, וכדלהלן. עיין ציור י"ח 24. פתח המבוי הוא ברוחב כ' אמה, ולשם תיקון הרוח הרביעית קבעו גדר באורך של ה' אמות ברוח זו, ועוד גדר אנכית [במשך ד' טפחים] באמצע הפתח. באופן זה כל השטח המסומן באפור נחשב ל"רשות היחיד", [ומשום שפרצת ה' האמות הותרה מדין "פרוץ כעומד"] ו"רשות היחיד" זו מועילה לגדור את הפרצה שלצידה מדין "פרוץ כעומד". [היתר זה הוא לדעת החזו"א הסובר שמקום שנחשב כרשות היחיד מועיל להיחשב כגדר ולהתיר משום עומד מרובה על הפרוץ, וע"ע לקמן שיבואר שם דיש הסוברים שאף לחולקים על החזו"א בזה יהא ניתן להתיר מטעם אחר ומשום שהפרצה שהותרה מדין "עומד מרובה על הפרוץ" נחשבת כ"עומד"].

כמובן, במקרה דלעיל עדיף לבנות גדר אנכית אחת באורך של ד' אמות, מאשר לבנות ב' גדרות באורך כולל של כמעט ו' אמות. אמנם, באחת מערבי השבתות השתמשו בפתרון זה, וקבעו גדר באורך של ד' טפחים בלבד, ומעשה שהיה כך היה.

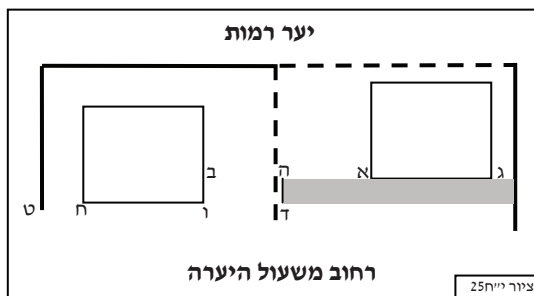

באחת הוילות שבפאתי השכונה, בעלי הבית פירקו את הגדר שמפרידה בין ביתם לבית הסמוך וכן הורידו את הגדר שבין הבית ליער רמות שנמצא מאחורי ביתם, [הקו המקווקו] ובכך כל השכונה נפרצה באופן האסור ליער רמות. [ציור י"ח 25] במקרה הנזכר המרחק שבין הבתים [בין אות א' לב'] עלה על י' אמות לשיעור הקטן [המכונה שיעור הגר"ח נאה] וממילא לא היה ניתן להתיר משום "עומד מרובה על הפרוץ". [דהיינו להתיר משום שה"עומד" שבין האותיות א-ג מרובה על הפרוץ שבין א-ב]. הפתרון הזמני שנעשה היה כדלהלן. קבעו גדר קטנה באורך של לפחות ד'

טפחים בין הוילות, באופן שהגדר קבועה בצורה אנכית לפרצה, [דהיינו ה"עומד" שבין האותיות ד'-ה']. והנה, השטח שבין הגדר החדשה ובין הגדר שנשארה ובין כתלי הבית [השטח המסומן באפור] נחשב לרשות היחיד, [ומשום שהפרצות שבו הותרו מדין "עומד מרובה על הפרוץ" – הפרצות שבין האותיות א-ה ובין האותיות ג-ז הותרו ע"י כותלי הבית שמרובה על הפרצות]. ועתה, רשות היחיד זו חוזרת ומתירה את הפרצה שבין הגדר החדשה לבית השני מדין עומד מרובה על הפרוץ. [שכאמור דעת החזו"א היא שרשות היחיד יכולה להחשב כגדר בשביל לגדור מדין "עומד מרובה על הפרוץ", ואף למפקקים על יסוד זה של החזו"א יש הסוברים שהיא ניתנת להתיר מטעם אחר וכפי שיבואר לקמן. (אמנם יש החולקים אף בזה ויבואר לקמן) ונמצא שתוואי העירוב עובר מהאות ז' לאות ה' ואח"כ לאות ד' ומתיר את הפרצה עד לאות ו', והפרצה בין האותיות ח' וט' ניתנת מדין עומד מרובה ע"י כותל הבית (אותיות ו-ח)].

ביאור האופן שפרצה שהותרה ע"י דין "עומד מרובה" נחשבת כ"עומד" אף לדעת החזו"א

התבאר לעיל, שנח' המ"ב והחזו"א האם פרצה שהותרה ע"י דין עומד מרובה על הפרוץ יכולה להחשב כ"עומד" או לא. דעת המ"ב להקל בזה והחזו"א החמיר.

והנה החזו"א בהלכות כלאים^מ כתב וז"ל: "נראה שפרוץ בין ב' עומדין חשיב כעומד להתקנה על הפרצה הגדולה". פירוש דבריו הוא, דהנה באופן של גדר ג' אמות, פרוץ ג' אמות פחות משהו, גדר ג' אמות, פרוץ ט' אמות, גדר ג' אמות, פרוץ ג' אמות פחות משהו,



גדר ג' אמות [ציור י"ח 26], בציור זה אף שבסך הכלי יש גדר באורך של י"ב אמה בלבד, ואילו האורך הכולל של הפרצות הוא באורך של ט"ו אמה, מכל מקום כל כ"ז האמה נחשבים כ"עומד" בשביל להיחשב כמחיצה המפסקת בין הזרעים

בעלים אין איסור כלאי זרעים – מפאת קושי טכני הובא בציור זה עצים במקום גפנים ודשא במקום זרעים

לגפנים וכדו'. וביאר שם שאף שבהלכות עירובין כתב שאין הפרצות נחשבות כעומד מ"מ "הכא לעניין כלאים שאין צריך לעשות רשות היחיד אלא מחיצה מפסקת מותר גם כהאי גוונא".

וביאר הגר"מ רוזנר שליט"א את החילוק בין כלאים להלכות עירובין, כדלהלן. בכלאים אף להתרת פרצה אחת יש משמעות הלכתית ומשום שהגדר עם הפרצה שלצידה, מפרידים הם בין הגפנים לזרעים וכדו' וכיוון שחל על פרצה זו שם סתימה שוב מועילה להחשב סתימה גם בשביל פרצה נוספת שבצידה. אך בהלכות מחיצות של רשות היחיד, אין לפרצה אחת עם הגדר שבצידה כל נפקא מינה הלכתית, ומשום שבשביל לגזור את כל רשות היחיד צריכים אנו לגי' מחיצות, [ואין תועלת במחיצה עם הפרצה ללא שאר המחיצות שבב' רוחות האחרות]. ולכן היכא שאין לפרצה הניתרת מדין "עומד מרובה" כל משמעות בפני עצמה, אין היא נחשבת כעומד "להתרכבה על הפרצה הגדולה".

ולפי"ז היכא שלפרצה הניתרת מדין "עומד מרובה על הפרוץ" ישנה משמעות הלכתית וכגון כאשר הפרצה הנ"ל הופכת שטח מסוים לרשות היחיד, ככה"ג מסכים החזו"א לדעת המ"ב שפרצה שהותרה ע"י עומד מרובה תחשב כ"עומד", ומשום שיש נפ"מ הלכתית להתרת פרצה זו בלבד. [וביתר ביאור החילוק בזה הוא, שאנו דנים על כל פרצה בפני עצמה האם יש נפקא מינה בהתרתה מדין "עומד מרובה על הפרוץ" או לא. דבכלאים וכן באופן שהפרצה היחידה הנ"ל הופכת מקום מסוים לרשות היחיד אזי יש נפ"מ בהתרת פרצה זו בלבד. אך באופן שיש כמה וכמה פרצות, אין נפק"מ הלכתית בהתרת הפרצות הללו לבדן אלא אך ורק בצירוף התרת כל הפרצות, שכל הגדרות והפרצות גם יחד הופכות את השטח המוקף לרשות היחיד דו"ק היטב].

בזה מבואר הבנה נוספת בפתרון ההלכתי שהתבאר בפרק י"ז. דהנה התבאר שם שטעם ההיתר הוא משום שהגדר של העומד מרובה יוצרת "רשות" והרשות גודרת רשות אחרת. אך לפי מה שנתבאר אפשר לבאר טעם אחר בזה והוא משום שפרצה שהוכשרה ע"י דין "עומד מרובה" ומשמשת לגזור רשות, שוב אפשר להחשיבה כ"עומד" גמור לגזור מחיצה ע"י דין "עומד מרובה", דו"ק היטב! הפיתרון הלכתי שהוזכר בפרק י"ז הועלה ע"י הגר"מ רוזנר שליט"א קמיה הגר"נ קרליץ שליט"א והסכים עמו להלכה.

אמנם בעל ה"מחנה ישראל" פקפק בדין זה מאד, וציין שהחזו"א בהלכות כלאים הנ"ל הביא שמדברי הרמב"ם ביד החזקה משמע שלא כדבריו ואף סיים החזו"א את דבריו בצ"ע, וכן בדרך אמונה^מ כתב שברמב"ם בפירוש המשניות משמע שלא כדברי החזו"א הנ"ל וגם הוא כתב בסוף דין זה וצ"ע. והוסיף, שנראה יותר, שהדין של רשות גודרת הוא ברור יותר מאשר הדין של פרצה שנחשבת כ"עומד", שהרי בדין של רשות גודרת ס"ל לחזו"א שהוי לכתחילה משא"כ בדין זה. [והסברא בזה היא שסתימת רשות הוא כח גדירה חדש מכח כלל הרשות, משא"כ בפרצות הנ"ל מסתבר שכאשר דנים על כלל הרשות חוזר כח הפרצה וניעור]. ומלבד זאת ע"ע במחנה ישראל ס"י ג' עמ' פ"א מה שכתב לפקפק על פתרון זה ועיין עוד בשו"ת משנת ר' אהרן סו"ס ו' דמשמע שחלק על החזו"א בנקודה זו. וסיים את דבריו וכתב שעכ"פ אין לעשות צירוף של ב' טעמים [היינו הא' מחיצה מטעם רשות גודרת והב' מטעם פרצה שנחשבת כעומד] אלא הכל הוא סברא אחת.

דוגמאות ל"עומד מרובה על הפרוץ" בצורת הפתח

התבאר שבמחיצה של צורת הפתח יש להחמיר ולחשוש שאינה כמחיצה ממש ואין להתיר על ידה משום עומד מרובה על הפרוץ, נאך בשעת הדחק כשר] ויש בזה נפ"מ בכמה דוגמאות וכדלהלן.

א. [החזו"א^א הסתפק לפי הדעה הסוברת שאומרים עומד מרובה בצוה"פ, האם דין זה נאמר דווקא בצורת הפתח המגיעה ע"י "עומד מרובה" עד הכותל או שניתן לומר עומד מרובה לצורת הפתח אחרת. ויעיין בספר "היקף השבת" שהביא דוגמא מעשית בזה.

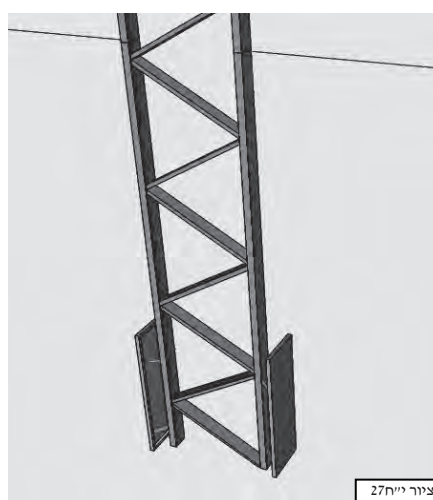
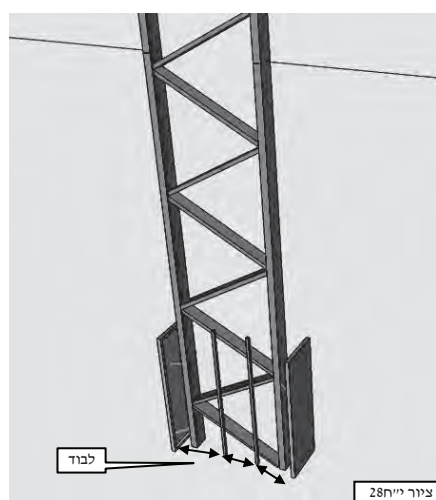

דהנה מצוי בכמה עירובים שמסתמכים על עמודי חשמל, שקושרים את החוט לעמוד החשמל ומצמידים לחיים לשני צידי העמוד, [צויר י"ח 27] ובכך הלחיים נחשבים כעמודים של צורת הפתח וכמו שהתבאר בפרק ו'. אמנם, מכיוון שאין עמודי החשמל הללו נחשבים כמחיצה, [מכיוון שאין "לבד" בין המוטות האלכסוניים] על כן נחשב שיש פרצה בין צורת הפתח האחת לשנייה, [דהיינו שיש פרצה בין הלחי האחד למשנהו] וכאמור החזו"א הסתפק האם אמרינן עומ"ר בין צורת הפתח האחת לחבירתה.

האופן המעשי לתקן חסרון זה הוא לקבוע רשת או ברזלים [בשיעור לבוד] לרוחב עמוד החשמל ובכך ייחשב שיש מחיצה בין צורות הפתח והיקף המחיצות יהא כשר לכתחילה. [ציור י"ח-28 בעמוד הקודם]

ב. התבאר לעיל שלמ"ד פרצה יותר מעשר כשרה מדאורייתא, אזי במקום המוקף באופן שרוב כל רוח מוקפת ביותר גדרות מאשר צורות הפתח, אף אם כל צורות הפתח יקרעו - עדיין יהא המקום כשר מדאורייתא.

לפי מה שנתבאר נראה שאף במקום המוקף בצורות הפתח בלבד, אף אם יקרעו כמה וכמה צורות הפתח מ"מ כל עוד שרוב כל רוח ורוח גדורה בצורות הפתח, יהא ניתן לומר בשעת הדחק "עומד מרובה על הפרוץ" והמקום יהיה כשר עכ"פ מדאורייתא. [ובלבד שלא תהא פרצה בקרן זווית, וכדלקמן בפרק הבא, וכן תלוי אי אמרינן עומ"ר לצוה"פ, וכן תלוי אי אמרינן "אתו רבים ומבטלי מחיצתא". ויש להעיר שמצוי כאשר מתקנים צורת הפתח בין שני גדרות אין מקפידים לקבוע את הגדרות באופן שעומדים זה כנגד זה, ומשום שצוה"פ גודרת אף באלכסון ועל כן כאשר נקרעת צורת הפתח אין להתיר אף משום עומד מרובה ומשום שהוי פרצה בקרן זווית וכמו שיבואר בפרק הבא].

פרק י"ט

דין פרצה בקרן זווית

גדר פרצה בקרן זווית

איתא במשנה: ^{כא}

"חצר שנפרצה לרשות הרבים משתי רוחותיה וכן בית שנפרץ משתי רוחותיו... אסורים..." ומסבירה הגמ' שמדובר באופן "שנפרצה בקרן זווית דפיתחא בקרן זווית לא עבדי אינשי" ומסביר רש"י "דלאו אורחיה הוא". [ציור י"ט]

בביאור דין זה כתב החזו"א ^{כב} "וטעמא דקרן זווית משום דכל פרצה ניתרת בעומד מרובה, אבל הכא כיון שאין כותל כנגד כותל ... א"כ לא שייך לידון בעומד מרובה." ולכן כתב "שאפילו כל הפרצה במזרח כל שאין כותל דרום מגיע נגד כותל מזרח, שאם יאריך כותל מזרח לדרום לא יפגע בכותל דרומי מקרי קרן זווית." [ציור י"ט] [ונראה שאף אם יעבור קו הסגירה של העומד מרובה בסמוך למחיצה הדרומית בשיעור של "לבוד", אפילו הכי יפסל כל ההיקף משום "פרצה בקרן זווית"].

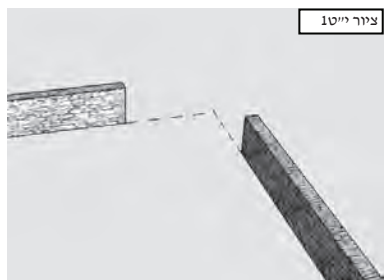
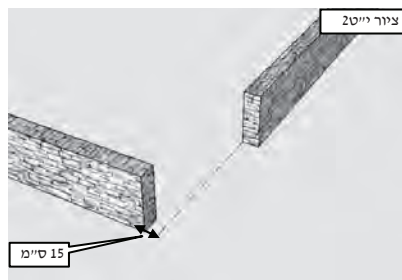

מבואר בדברי החזו"א, שהכוונה של פתח ב"קרן זווית" היא, שכל היכא שאם נמשך את הכותל הסמוך לפרצה בקו ישר הוא לא יפגע בכותל השני, בכה"ג נפסלת הפרצה מדין "פרצה בקרן זווית". ואע"פ שבגמ' אמרו שטעם הפסול הוא משום ש"פתח בקרן זווית לא עבדי אינשי" ומשמע שאם היו רגילים לעשות באופן זה, שפיר היה נגדר ב"עומד מרובה"

ואפי' שאם נאריך את כותל מזרח הוא לא יפגע בכותל דרום, ביאר החזו"א שאם היה דרך לעשות פתח בקרן זווית היינו אומרים שהפרצה בקרן זווית נחשבת כפרצה באלכסון שנחשבת כתערובת של ב' רוחות, ואלכסון זה יהיה נותר ע"י שני הכתלים שברוחות השונות. [דהיינו שהחלק הדרומי של האלכסון יותר ע"י המחיצה הדרומית, וכן החלק המזרחי של האלכסון יותר ע"י המחיצה שברוח מזרח, ויבואר עוד בזה לקמן].

עוד צידד החזו"א ^{כג} שפרצה בקרן זווית פוסלת את ההיקף אף מדאורייתא. ולכן, באופן שיש באמצע רשות הרבים שטח שהוקף בד' מחיצות אך הזוויות נשארו פרוצות, בכה"ג כל המקום המוקף נחשב כרשות הרבים גמורה, ולא הועילו המחיצות כלל וכלל. [אמנם בדרך כלל בציור זה אין המקום נוח להילוך ואינו נחשב לרשות הרבים, ותלוי בכל מקרה ומקרה לגופו].

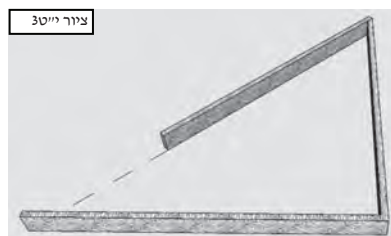

עוד כתב ^{כד} "האי קרן זווית אינו נידון לפי רוחות העולם אלא לפי בניין שאר הכתלים והלכך נראה דב' דפנות כמין גא"ם ועשה כותל כנגדן באלכסון נידון בעומד מרובה." [ציור י"ט]

דהיינו אף על פי שהרוח השלישית נגדרת באלכסון של שני הכתלים האחרים, ובעלמא הרשות נגדרת בריבוע לפי יושר הכתלים [ולא באלכסון הכתלים - ומטעם זה פרצה בקרן זווית פוסלת], מכל מקום בנידון דידן כיוון שרוב הכותל השלישי הולך באלכסון, בכה"ג נקבעת צורת הרשות באלכסון וכפי צורת הכותל השלישי [זאת אומרת שנחשבת כרשות בצורת משולש] והפרצה בכותל זה

ניתרת ב"עומד מרובה". [אמנם אם רק מיעוט הרוח הייתה גדורה בכותל אלכסוני, לא היה בכוח כותל זה לשנות את כיוון הרשות [אלא היה נשאר כרשות בצורת מרובע] והפרצה ברוח זו הייתה נחשבת כפרצה בקרן זווית]. וע"ע ב"הוספות והערות" שיתבאר שם דוגמא מעשית בזה.

רוחב הפרצה האסורה

פרצה בקרן זווית אוסרת אף אם רוחבה פחות ממי אמות. ובשיעור המינימאלי האוסר, נראה שחלוק הדבר בין מבוי לחצר וכדלהלן: במבוי, דעת החזו"א²³ שניתן להקל בפרצה עד רוחב ד' טפחים שאינה אוסרת [ובטעם בזה עיין בהערה⁹]. [ובדעת המ"ב עיין ש"ס"ג ס"ק קי"ז שתלוי בבי' הדעות שם (א.ה. ולכאורה נטיית דבריו שם להקל מעיקר הדין וכדעת החזו"א)]. ובחצר, כתב המ"ב²⁴ שבפרצה מג' עד פחות מד' טפחים יש להחמיר ולהצריך לחיים, ומד' טפחים ומעלה יש למעט את הפרצה [או לעשות צורת הפתח]. [ובדעת החזו"א נראה²⁵ שיסכים אף הוא להכרעת המ"ב]. ומ"מ, להלכה למעשה יש לחוש שאין לנו דין מבוי כלל [נהיינו ע"פ דברי החזו"א²⁶ המפורסמים שמכיוון שאין עושים בחצרות תשמישי חצר אין לנו דין חצר וממילא אף אין לנו דין מבוי], ועל כן אין להתיר בפרצה היתירה מג' טפחים. עוד כתב החזו"א שבפרצת מבוי הפחותה מד' טפחים "אין לטלטל בהאי מבוי בריבועו אלא כחוט מתוח באלכסון מסוף כותל דרומי עד סוף כותל מזרחי ומן החוט ולפנים רשות היחיד", ויבואר עוד טעם דין זה לקמן.

אופני התיקון לפרצה בקרן זווית

כאשר יש פרצה בקרן זווית ניתן לתקנה ע"י כמה אפשרויות, וכדלהלן:

א. ניתן לקבוע **צורת הפתח** לאורך הפרצה, ומשום שצורת הפתח כשרה אף בקרן זווית. [שהיכא שעשה "צורת הפתח" ודאי הוא שנחשב כפתח, ואף שבדרך כלל אין רגילות לעשות פתח במקום זה²⁷].



ב. עוד כתב החזו"א²⁸ שניתן לקבוע בקרן הזווית **קנה** או כל דבר הגבוה י' טפחים. וכך לשתי המחיצות יש "עומד מרובה" עד הקנה הנ"ל ואין בזה את החשש של "פרצה בקרן זווית". נראוי שהקנה יהא רחב מעט, דאם לא כן מצוי לפעמים שאחר התבוננות נמצא שאין ה"עומד" פוגע בקנה הנזכר, ויתבאר לקמן שיש החוששים בזה. והוסיף וכתב שאין באופן זה חשש של "אתי אורא דהאי גיסא ודהאי גיסא ומבטל

ליה" לקנה שעומד בסוף שתי הפרצות. [צויר י"ט 40] [ומעשה שהיה, שהסתמכו על עץ ברוש שהיה נטוע בדיוק בקרן זווית שבין המחיצות].

ג. כמו כן ניתן להוסיף מחיצה אלכסונית באופן שאם ימשיך את המחיצה הנ"ל בקו ישר, היא תיפגע במחיצה השנייה. [צויר י"ט 5] על פי מה שנתבאר [ויבואר עוד בזה להלן], יש להוסיף גדר אלכסונית באופן שרוב הפרצה גדורה ע"י הגדר האלכסונית הנ"ל וכמבואר בצויר.



ד. ויעויין עוד ב"הוספות והערות" שהובא שם דוגמא נוספת

לתיקון פרצה בקרן זווית כאשר היא ברוח אחת, ואכמ"ל.

פרצה בקרן זווית ברוח אחת ובמחיצה המתעגלת

אף שמדברי המשנה מבואר שדין "פרצה בקרן זווית" נאמרה כאשר הפרצה היא בשתי רוחות שונות, מ"מ נראה מדברי החזו"א שדעתו היא שיש לפסול מטעם זה אף כאשר הפרצה היא ברוח אחת, וכדלהלן.

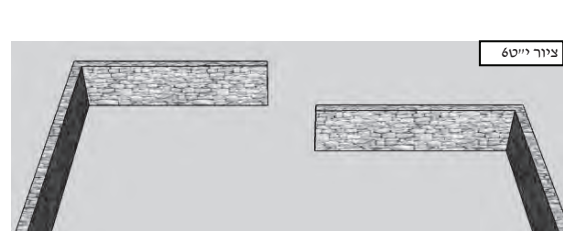

א. כאשר **שתי מחיצות שונות** עומדות זו שלא כנגד זו [דהיינו באופן שהאחת חיזונית יותר (לעומת חברתה) בשיעור של ג' טפחים ומעלה] ויש פרצה הפחותה ממי' אמות ביניהם [ואין שתי המחיצות חופפות זו את זו כדלהלן אות ד'] [צויר י"ט 6] נראה לעיקר שדעת החזו"א היא שיש לפסול באופן זה משום פרצה בקרן זווית, וכ"כ בשונה הלכות²⁹. [אמנם יש שהביאו³⁰ להכשיר באופן זה].

ב. כאשר **המחיצה היא בעיגול** [צויר י"ט 7] כבר כתב החזו"א "ואם החריץ עגול כל פרצת ד' טפחים אוסרתו דלעולם הוא כפרצה בקרן זווית". הטעם בזה הוא משום שאם נמשיך את המחיצה שבצד הפרצה בקו ישר, [היינו שאינו מתעגל] היא לא תפגע לעולם בהמשך המחיצה. אמנם יש שפרשו את דברי



החזו"א באופנים אחרים ויבואר ב"הוספות והערות".

⁹ ואין הטעם בזה משום שהפרצה ניתרת בעומד מרובה, שהרי פרצה זו נמצאת בשני רוחות שונות וודאי הוא שאינה ניתרת בעומד, אלא ההסבר בזה הוא שפרצת מבוי ברוחב הפחותה מד' טפחים אינה צריכה תיקון כלל, וכמבואר בגמ' דף יב.

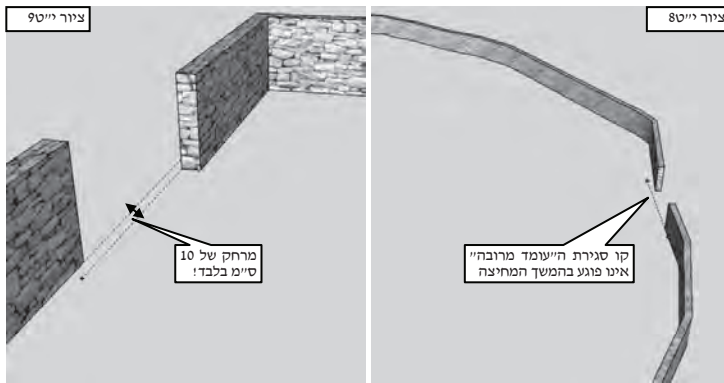

ג. ע"פ הדברים הנ"ל דעת ה"חכמת הלב" וה"מחנה ישראל" שבמחיצה שאינה ישרה ממש הפרוצה באורך של ד' טפחים, [צויר י"ט 80] או בשתי מחיצות ברוח אחת שעומדות זו שלא כנגד זו במרחק מועט, [צויר י"ט 90] שבאופנים הללו יש לחשוש משום "פרצה בקרן זוית". [אמנם בציורים י"ט 22, י"ט 26 וי"ט 27 לקמן יהא כשר אף לשיטתם וכמו שיבאר שם] הטעם בזה, שהרי אף במקרים הללו, אם נמשיך בקו ישר את המחיצה האחת היא לא תפגע בהמשך המחיצה והוי פרצה בקרן זוית.

ולדעה זו אף אם אחר התבוננות ימצא שיש הפרש מועט מאד [אף סנטימטר אחד!!!] מ"מ ייחשב כ"פרצה בקרן זוית". [ומ"מ אף לשיטתם אין צורך לבדוק בכלי מדידה].

אמנם כמה פוסקים^ס מקילים בזה במעט וס"ל שכל שנראה פחות או יותר כהמשך אחד, וכך עבדי אינשי, תו לא נחשב כפרצה בקרן זוית. אך אם יהיה ניכר וברור לעין שאין שתי המחיצות עומדות אחת כנגד השנייה, בכה"ג כו"ע יודו שנחשב כבצויר י"ט 6

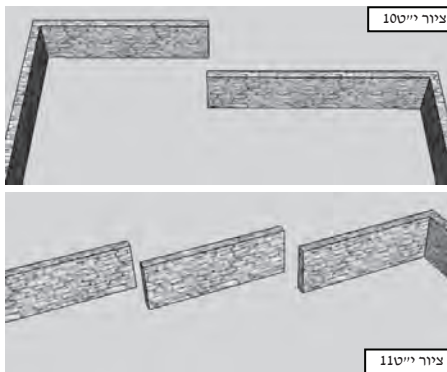

ויפסל משום פרצה בקרן זוית. [נראייתם שהרי כך עבדי אינשי פתח, וכן מלשון החזו"א (ע"ב י"ד) שכתב שאין צריך להקפיד על דקדוק האלכסון ומעוד מקומות. ואינו תלוי בשיעור לבד וכדו' אלא תלוי במראית העין האם עבדי אינשי פתח בכה"ג או לא. עוד אמר ה"תיקון מבואות" שמסתבר שאף אם יהיה הפרש של ד' טפחים בין המחיצה הפנימית לחיצונה, מ"מ במקרה שלא יהא ניכר ששתי המחיצות אינם כנגד זו, וכגון באופן שהפרצה ארוכה, יהא ניתן להכשיר אף בכהאי גוונא].

ד. באופן שכל אורכה של הרוח גדורה ע"י שתי מחיצות או יותר החופפות זו את זו, ויש הפרש הקטן מ"י אמות בין המחיצות הנ"ל למשך אורך המבוי. [צויר י"ט 100, צויר י"ט 110 וכן בצויר י"ט 190 לקמן] במקרים אלו מתבאר בדברי הביה"ל והחזו"א שאין הפרצה נחשבת כפרצה בקרן זוית אלא כפתח. [ויתבאר פרטי דין זה וטעמו ב"הוספות והערות"].

הוספות והערות – פרק י"ט

דוגמא למחיצה אלכסונית שמשנה את צורת הרשות

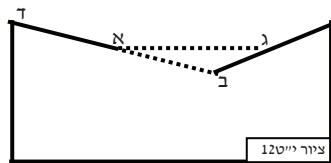

התבאר לעיל שבאופן שיש מחיצה אלכסונית שגודרת את הפרצה מדין "עומד מרובה", מחיצה זו מְשַׁנָּה את צורת הרשות, ובכה"ג אין בפרצה זו משום "פרצה בקרן זוית דלא עבדי אינשי". ויש להביא בזה דוגמא מעשית. יעויין בצויר י"ט 120. בצויר זה המרחק בין האותיות א'-ג' הוא יותר מ"י אמות, וממילא אין להתיר פרצה זו כלל. מאידך, המרחק בין האותיות א'-ב' הוא פחות מ"י אמות וניתן להתיר פרצה זו ע"י דין עומד מרובה על הפרוץ או ע"י דין פס ד' טפחים.

ועתה, לפי מה שנתבאר נראה לומר, שאם באורך ה"עומד" שבין האותיות א' - ד' יש יותר מאשר אורך הפרצה שבין האותיות א'-ב', בכה"ג המחיצה האלכסונית [היינו קו א'-ד'] משנה את צורת הרשות ושוב ניתן לגדור את הפרצה שבין האותיות א' - ב' באלכסון. אבל אם האורך של קו א'-ד' הוא פחות מהפרצה של קו א'-ב', בכה"ג אי אפשר להחשיב את קו א' - ד' כ"פס ד' טפחים" ולגדור באמצעותו את הרשות, אלא אומרים שצורת הגדירה של הרשות היא ביושר ולא באלכסון, ומכיוון שהמרחק בין האותיות א'-ג' הוא יותר מ"י אמות, שוב נאסרה כל הרשות, ומשום דפרוצה למקום האסור.

[א.ה. ויל"ע באופן שאף בקו א'-ג' יש פחות מ"י אמות, האם נאמר שישנם ב' אופנים שבהם ניתן לומר "עומד מרובה על הפרוץ" או שנאמר שמכיוון שבקו א'-ד' יש עומד מרובה על הפרצה שבקו א'-ב' ממילא השתנתה הצורה של הרשות והשטח שבין הקווים המקווקווים נחשב כמחוץ לרשות].

ביאור דעת החזו"א בפרצה שבהיקף עגול

התבאר, כי החזו"א חושש ברשות היחיד המוקפת בעיגול, שכל פרצה בגדר תחשב כ"פרצה בקרן זוית". ולכאורה דבריו צריכים עיון, שהרי הסיבה שלא מחשיבים את הפרצה כפתח היא משום ד"פתחא בקרן זוית לא עבדי אינשי". וא"כ בהיקף מחיצה עגול, הרי צריך לעשות פתח באיזה שהוא מקום, ונשאלת השאלה, וכי פתח זה ייחשב כ"פתח דלא עבדי אינשי"? עוד הוסיפו להקשות,

דמאי שנא פרצה בהיקף עגול שפסולה "משום קרן זוית", לעומת הפרצה שבציור [ציור י"ט 22 – לקמן] שכתב החזו"א שאין בו חשש של "פרצה בקרן זוית"?

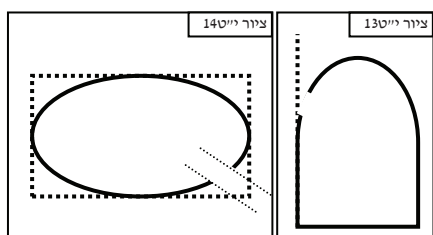

והנה מכח קושיות אלו היו שהסיעו את דבריו לציור אחר^ט, וסבירא להו שכוונתו אך ורק באופן שהפרצה היא בין מחיצה ישרה למחיצה מתעגלת, [ציור י"ט 13] או באופן שהפרצה היא באופן שאם נרבע את העיגול תהיה הפרצה בקרן זוית של ריבוע העיגול [ציור י"ט 14]. [וכתב שם שמדובר דווקא באופן של אליפסה שבה ניכר מהו האורך והרוחב של הרשות]. אמנם, פשוטות דברי החזו"א אינה כדבריהם ולכן יש להחמיר בכל גווני, ובפרט שכבר כתב החזו"א שפרצה בקרן זוית נאסרה מדאורייתא, ועל כן במקום שיש ספק רשות הרבים הוא ספיקא דאורייתא דאזלינן לחומרא.

והוסיף הגר"י דזימיתרובסקי שליט"א שאף שיש להחמיר בכל גווני וכמו שנתבאר, מ"מ בציור כזה [ציור י"ט 15] מסתבר שהחזו"א יכשיר בזה. והטעם בזה הוא שהרי בציור הנ"ל, הפרצה הינה רק ברוח הרביעית בלבד ואין הבדל בין ציור זה לבין ציור י"ט 22 שיבואר לקמן שהחזו"א מכשיר בזה.

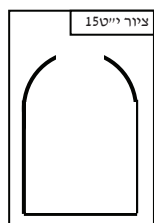

אמנם בציור י"ט 16 יש לפסול ומשום שהכתלים המתעגלים נחשבים כעומדים ברוח השנייה והשלישית בלבד והפרצה ברוח הרביעית נחשבת כ"פרוץ במילואו". וציור זה דמי למה שמבואר בתוס'^ט שבציור י"ט 17 נחשבת הפרצה כפרוץ במילואו, וממילא הוא הדין בנידון דידן [היינו ציור י"ט 16] חשיב כפרוץ במילואו. [אבל בציור הקודם (ציור י"ט 15) הכתלים הישרים עומדים ברוח השנייה והשלישית והכתלים המתעגלים עומדים ברוח הרביעית בלבד, דו"ק].

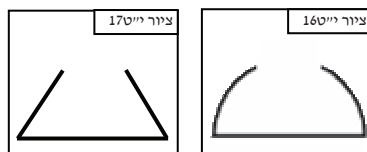

חישוב עומד מרובה במחיצות החופפות זו את זו

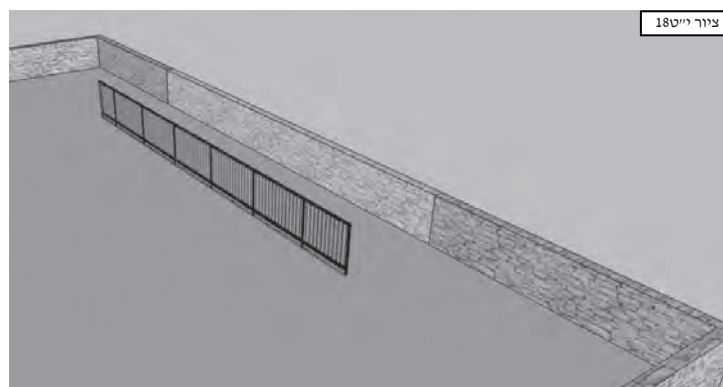

כתב הביאווה"ל^ט בשם הרא"ש שכאשר יש חצר שהוקפה שלא לשם דירת האדם ותשמישיו [ונחשבת כ"קרפף שלא הוקף לדירה"] ומעוניינים להכשירה, ניתן לקבוע גדר נוספת באורך של יותר מ"אמות ובמרחק של ד' טפחים מהגדר החיצונה. [ציור י"ט 18] באופן זה ניתן להסתמך אך ורק על הגדר החדשה, ואילו הגדר החיצונית [בחלק שמאחורי הגדר החדשה – מסומנת בצבע בהיר יותר] נחשבת כמי שאינה, [ציור י"ט 19 – תרשים] [נהוי כפרצה יותר מ"י פוסלת את כל ההיקף]. באופן זה מחיצת הסורגים היא שמכשירה את כל ההיקף, ומכיוון שמחיצה זו נעשתה לשם דירת האדם ותשמישיו אין המקום נחשב כ"קרפף שלא הוקף לדירה".

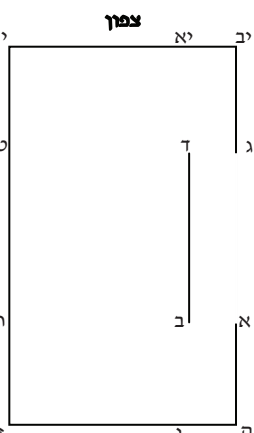

והוסיף הביאווה"ל שצריך לומר "דמייירי בשלא היה מרוחק [א.ה. הכותל החדש] ביותר מעשר [קו א'-ב' וג' ד-הינם ברוחב י' או פחות] ובזה אפילו אם יפרוץ בכותל הישן [קו א'-ג' – בתרשים הכותל הישן אינו מסומן מכיוון שאינו משמש להיקף המחיצות] גם כן לא יאסר הקרפף, שהרי הכותל החדש סותם בפני הבאים מן החוץ ואף שאפשר ליכנס בקרפף מן הצדדים במקום שכלה כותל החדש [דהיינו בין א' לב' ובין ג' לד'] מכל מקום מאַחַר ששם אינו פרוץ ביותר מעשר הוא ליה כפתחים שאינו אוסר. "עכ"ל ודבריו צריכים ביאור דהיאך יוכשרו פרצות אלו, [היינו הפרצות שבין א' לב' ובין ג' לד'] שהרי אין ה"עומד" של קו א'-ה מתיר את הפרצה שבין האותיות א' ו' [וכנ"ל בצד השני] ומשום שאין ה"עומד" נמצא באותה רוח של הפרצה?

ובביאור הדברים ביאר ה"מחנה ישראל"^ט ע"פ דברי החזו"א^ט שכתב שחלק של רשות המוקף מג' צדדים נידון כמחיצה בחלק הפרוץ שלו כלפי הפרצה של הרשות הגובלת עימו, וכגון בציור הנ"ל [ציור י"ט 19] החלק הצפוני של הרשות מוקף בג' רוחות [היינו השטח שבין האותיות ג'-י"ב-י' ט']. ועיי שבצמוד לרשות היחיד הנ"ל ישנם ב' מחיצות נוספות [היינו קו

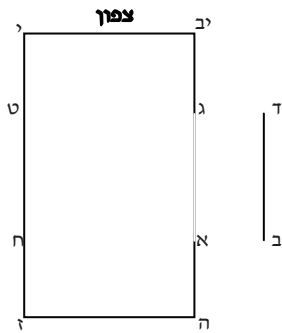

ב'ד' וקו ח'ט"ו ממילא מתארכת רשות היחיד וכוללת היא אף את השטח שבין המחיצות הנ"ל¹⁰. ועתה סתימת הרשות היחיד הנ"ל היא בקו ב' ח' והיא גודרת את הפרצה שבין האותיות א'- ב'. וכן לאידך גיסא רשות היחיד שבצד דרום מגיעה עד קו ד'- ט' וסתימת הרשות הנ"ל גודרת את הפרצה שבין האותיות ג'- ד'. [וע"ע בהערה¹¹ הסבר נוסף בזה].

ולפי"ז דבר ברור הוא, שבאופן שהמחיצה הנוספת הנ"ל תהא מחוץ לרשות כזה. [ציור י"ט 20] בכה"ג מחיצת הרשות הצפונית [היינו מחיצת השטח שבין האותיות ג'- י"ב- י"ט] היא בקו ג'- ט', ומחיצה זו גודרת את הפרצה שבין האותיות ד'- ג', וכן לאידך גיסא. [וע"ע בספר משכיל אל דוד ס"י ד' שהסתפק בזה ונטה שם להתיר, וכן הסתפק בספר תיקון מבואות, ולכאורה לפי מה שנתבאר הדברים ברורים וכ"ש הוא. ויעויין עוד בספר תיקון מבואות פרק ה' הערה 31 שהסתפק האם דין זה נאמר דווקא ברוח הרביעית או אף בשאר רוחות, ואכמ"ל].

פתרון נוסף להיתר של פרצה בקרן זווית ברוח אחת

התבאר לעיל שיש לחשוש באופן שיש שתי מחיצות שאינן עומדות זו כנגד זו בקו ישר ואינם חופפות זו את זו [ציור י"ט 6] שנחשבות כפרצה בקרן זווית. ע"פ מה שהתבאר ב"הוספות והערות" לפרק הקודם, שמחיצת ד' טפחים יכולה להתיר פרצה באופן שהיא

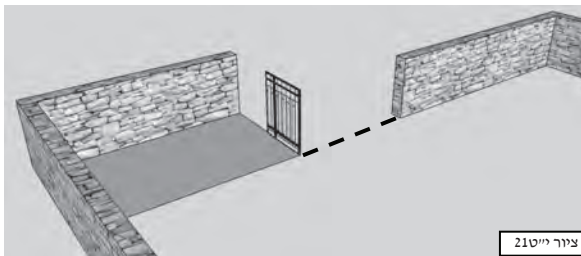

הופכת מקום לרשות היחיד, נמצא שניתן לתקן הפרצה הנ"ל בדרך נוספת. יקבע בצמוד למחיצה החיצונית מחיצה אנכית כנגד המחיצה הפנימית, ובאופן שהשטח שביניהם ייחשב לרשות היחיד, (מסומן באפור) [ציור י"ט 21 – בצויר זה, גדר הסורגים מתירה את הפרצה שלידה מדין פרוץ כעומד] וממילא כח גדירת העומד מרובה ממשיך בקו ישר עד המחיצה הפנימית ואינה נחשבת כעומדת בקרן זווית. [החידוש באופן זה הוא שאין צריך

לבנות מחיצה אנכית באורך ד' אמות כדלעיל צויר י"ט 6 אלא סגי אף במחיצה הפחותה מכך (אמנם לפעמים בצויר כעין זה יצטרכו מחיצה שארוכה יותר מד' אמות, וכגון שההפרש בין המחיצה הפנימית לחיצונית הוא יותר מח' אמות דו"ק)].

פרצה ברוח אחת שאינה כ"פרצה בקרן זווית"

כתב החזו"א¹² שבמקום שיש פרצה ברוח אחת, והכתלים שבצידי הפרצה משופעים זה כנגד זה, כזה [ציור י"ט 22] במקרה זה אין הפרצה נחשבת כ"פרצה בקרן זווית". והוסיף וכתב שאף שהאדם העומד בין הכתלים האלכסוניים [אות ב' בצויר] אינו גזור ע"י עומד מרובה, מ"מ מכיוון שהאדם העומד בין הכתלים הישרים [אות א' בצויר] גזור ע"י עומד מרובה על הפרוץ, שוב ניתן ע"י עומד מרובה גם העומד בין הכתלים האלכסוניים. [אך ודאי הוא שהאדם העומד מחוץ לכתלים האלכסוניים (אות ג') אינו גזור ע"י עומד דסגירת העומד הוא בין סופי הכתלים האלכסוניים, ויבואר עוד להלן].

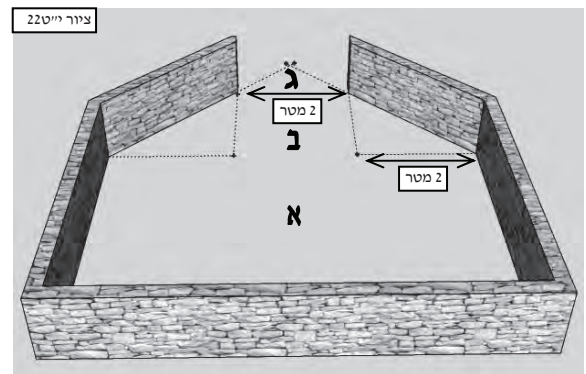

ובטעם מדוע האדם שנמצא בין הכתלים הישרים נחשב כגזור ע"י עומד מרובה ביאר החזו"א¹³ שגדר אלכסונית נחשבת כעשויה מהרבה גדרות

לאורך ורוחב הרשות כזה¹⁴. [אמנם ע"ע לקמן שלא בכל שיפוע של אלכסון אמרין הכי ואכמ"ל]. וא"כ בצויר זה האדם שנמצא בין הכתלים הישרים גזור ע"י כל הגדרות שנמצאות לרוחב הרשות וממילא ניתרת הפרצה שלרוחב הרשות מדין "פרוץ כעומד".

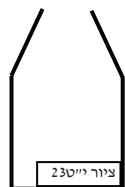

בצויר זה [ציור 22] הכתלים האלכסוניים עומדים בשיפוע של 45 מעלות, ובאופן זה גודרות הגדרות משום "עומד מרובה על הפרוץ" לכולי עלמא. אמנם, לדעת החזו"א אף באופן שהכתלים עומדים בשיפוע של "תל המתלקט" בלבד, [מכנגד הכתלים הישרים] [ציור י"ט 23] אפילו הכי נחשבים הכתלים האלכסוניים כגודרים את הרוח הרביעית וממילא מתירים את הפרצה מדין עומד מרובה על הפרוץ, ומ"מ הוראת מורי ההוראה שלא להסתמך על שיפוע הפחות מ-45

¹⁰ ונדון זה התבאר בהרחבה בפרקים ד' וה' יעויי"ש.

¹¹ ובשם הגר"מ רוזנר שליט"א מטו הסבר שונה במעט והוא, שכח הגדירה של העומד מרובה של המחיצה אינו דווקא להמשיך בקו ישר של המחיצה אלא כל מה שנגדר מכח המחיצה יש בכוחו לגזור בעומד מרובה. וההבדל בזה הוא שלדעת ה"מחנה ישראל" אומרים שקו ב' ח' הוא הסוף של רשות היחיד ולכן הוא גודר את הפרצה. משא"כ לדעת הגר"מ רוזנר שליט"א מכח המחיצה של קו י"א- י' שגודרת היא אף את קו ב'- ח' נגדרת הפרצה של קו א'- ב'. דו"ק.

מעלות, ומשום דאף החזו"א הסתפק בזה, ויבואר עוד בזה להלן].

והוכיח החזו"א את דבריו, שהנה בכל פרצה בקרן זווית מבואר בגמי' שלולא הטעם של "פרצה בקרן זווית לא עבדי אינשי" היינו

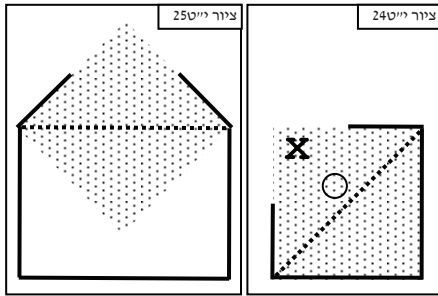

אומרים שניתרת בעומד מרובה. והנה כאשר נדקדק במקרה הרגיל של פרצה בקרן זווית נראה שהוא ממש כנידון דידן. דיעויין בצוירים י"ט 24 וי"ט 25 דמבואר בהם שהשטח המסומן בנקודות בתרשים י"ט 24 [שהוא המקרה הרגיל של פרצה בקרן זווית] וכן השטח שמסומן בנקודות בתרשים י"ט 25 [שהוא נידון דידן] הוא אותו דבר ממש, ורק השתנתה הזווית של הרשות. ונמצא מבואר שכמו שהאדם העומד במקום המסומן בעיגול בצויר י"ט 24 היה נחשב כגדור ע"י עומד מרובה [לולא הטעם של "פרצה בקרן זווית לא עבדי אינשי"] הוא הדין בנידון דידן [צויר י"ט 25] אף השטח שבין הכתלים האלכסוניים נחשב כגדור ע"י

עומד מרובה. [אך האדם העומד במקום המסומן באינו גדור ע"י עומד מרובה כי העומד מרובה גודר רק בקו ישר בין סופי שני הכתלים].

וביאר הגר"מ רוזנר שליט"א שעומק כוונת החזו"א היא, שמדברי הגמי' מבואר שהאלכסון אינו נחשב כרוח חדשה אלא כתערובת של שתי הרוחות הישרות ולכן סלקא דעתך של הגמי' לגדור פרצה שבקרן זווית ע"י הכתלים הישרים. ולפי"ז הוא הדין בנידו"ד יהא ניתן לגדור פרצה שנמצאת בקו ישר ע"י המחיצות האלכסוניות ומשום שהמחיצות האלכסוניות הנ"ל נחשבות הם כתערובת של כתלים ישרים ולכן גודרים הם אף את הפרצה הישרה דו"ק.

בעירוב שכונתי, מכיוון שאין ההיקף בנוי בקווים ישרים וברורים אלא כעיגול אשר בו בליטות ושקיעות, בהרבה מקרים אין להסתמך על קולא זו, ומשום שקשה להגדיר את הצורה של הרשות, ולהחליט שנראה שהעומד מרובה גודר פרצה ברוח אחת ולא שגודר פרצה הנמצאת בב' רוחות. [דהיינו שקשה להחליט שהיקף המחיצות נחשב כבצויר י"ט 25 ולא כבצויר י"ט 24 דו"ק] ועל כן להלכה למעשה, בכל נידון של ספק מעין זה יש להתייעץ עם מורה הוראה מובהק.

[וע"ע בספר תיקון מבואות"ט שכתב דמכך שאסר פרצה בעיגול, יש לדון שמא חזר בו ממה שהתיר בנידון דידן, אך ה"חכמת הלב" ס"ל שאין שייכות בין זה לזה ואכמ"ל].

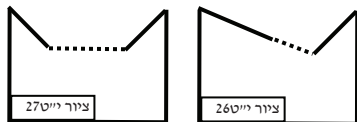

ויש להעיר שבאופן שבי' הכתלים האלכסוניים נוטים כלפי תוך הרשות, [צויר י"ט 26 או צויר י"ט 27] ככהאי גוונא, ודאי הוא שאמרינן עומד מרובה בסופי הכתלים האלכסוניים. [הקו המקווקו] ובזה אין צריך להגיע להוכחת החזו"א שהובאה לעיל, ופשוט.

האם כיוון הסגירה של העומד מרובה תלוי בד' טפחים האחרונים של הגדר

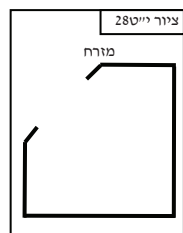

ע"פ הוכחת החזו"א שהובאה בקטע הקודם הסתפק ה"חכמת הלב" שליט"א האם ישתנה כיוון הגדירה של ה"עומד מרובה" באופן שישתנה הזווית של הד' טפחים האחרונים של הגדרות [וכבצויר י"ט 28] וכדלהלן.

דהנה ביאר החזו"א שבצויר י"ט 24 לולא הדין של "פרצה בקרן זווית לא עבדי אינשי" היינו אומרים עומד מרובה אף בצויר הנ"ל, וכבר התבאר טעמו שם, דמשום שהאלכסון הוא תערובת של ב' רוחות ולכן הוא אמינא שיהא ניתן לגדור את פרצת האלכסון ע"י הכתלים הישרים. וא"כ נראה שאף בצויר הנ"ל אם יוסיף ב' מחיצות של ד' טפחים בלבד! ובאופן שהמחיצות הנוספות מכוונות זו כנגד זו [צויר י"ט 28] ככה"ג אולי אפשר לומר שיהא ניתן

להסתמך על כל אורך הכתלים המזרחי והצפוני כדי להתיר את הפרצה שנמצאת ברוח הצפונית מזרחית. והטעם בזה הוא, שאחר הוספת הגדרות הללו, ניתן לומר שהכותל המזרחי [הישר] גודר לפי הכיוון של הד' טפחים האחרונים של הגדר, [ויבואר דין זה עוד לקמן] וכך, נגדר החלק המזרחי של הפרצה שנמצאת בקרן זווית. וכן בכותל הצפוני, ניתן לומר שהכותל הצפוני [הישר] גודר לפי הכיוון של הד' טפחים האחרונים של הגדר, וכך, נגדר החלק הצפוני של הפרצה שנמצאת בקרן זווית. [נמוקור הספק הוא בדברי עבוה"ק שהביא המ"ב (סי' שס"א ס"ק י') שכתב שבפרצה בקרן זווית היתירה מד' טפחים אין מועיל ב' לחיים להתירה, וי"ל שהיינו דווקא בלחיים שאין ברוחבם ד' טפחים, אך אם יהא ברוחבם ד' טפחים יהני דו"ק].

לפי מה שנתבאר, באופן של פרצה בשתי רוחות, ורק אחת המחיצות תוקנה ע"י מחיצת ד' טפחים נוספת שעומדת באלכסון כנגד הכותל המזרחי, כזה. [צויר י"ט 29] בצויר זה לכו"ע הפרצה אסורה מדין פרצה בקרן זווית ומשום שהחלק המזרחי של הפרצה האלכסונית לא תוקן ע"י הכותל המזרחי. בצויר זה, כדי לתקן את הפרצה יש לקבוע גדר אלכסונית למשך רוב הפרצה וכמו שכתב החזו"א "נראה שצריך עומד מרובה בהאי כותל אלכסון על הפרצה".

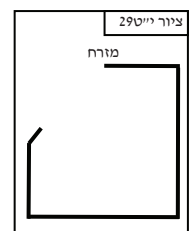

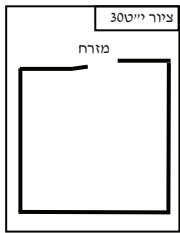

אמנם באופן של פרצה בקרן זווית **ברוח אחת**, בכהאי גוונא מורה ובא הגר"מ רוזנר שליט"א, שאם יאריך את אחד הכתלים במחיצה באורך ד' טפחים ובאופן שמכוונת כנגד המשך המחיצה, [צויר י"ט 300] בכה"ג יהא ניתן לחשב את גדירת העומד מרובה של כל המחיצה לפי הכיוון של ד' הטפחים האחרונים של הכותל. אך באופן שהאלכסון שבין שני הכתלים הנ"ל יעלה על שיעור "תל המתלקט", שוב תחשב הפרצה כבשתי רוחות ואין הד' טפחים (שבצד אחד) יועילו לכוון ולהגדיר את כיוון הסגירה, ויבואר עוד דין זה לקמן].

מאידך, דעת המחנה ישראל שליט"א שאין להקל בכל זה [היינו בין בצויר י"ט 280 ואף לא בצויר י"ט 300] כלל. וטעמו הוא שהרי הראשונים כתבו שיש תקנה לפרצה בקרן זווית ע"י צורת הפתח, ומשמע שאין תקנה אחרת הפחותה מצורת הפתח.¹² ומלבד זאת בחזו"א¹³ כתב שנראה שצריך עומד מרובה בפרצה בקרן זווית, ומשמע בדבריו כנ"ל. [ומלבד זאת יש לדעת שבעבוה"ק לרשב"א (ש"ב ס"ק י' - מהדורת יונגרמן) כתב שאפילו עומד לא מהני בפרצת קרן זווית וכ"ש שאין להקל באופן של פס ד' מכל צד]. [א.ה. ויעוין עוד מש"כ עוד בסוף ה"הוספות והערות" שחישוב העומד הוא לפי צורת הרשות ולא לפי כיוון המחיצה שסמוכה לפרצה יעויי"ש]

חישוב עומד מרובה מאמצע המחיצה

הנה עד עתה התבאר שבאופן שיש פרצה, ניתן לחשב "עומד מרובה" מסוף המחיצה האחת עד המחיצה שבצד השני. אמנם לפעמים אפשר לחשב "עומד מרובה" אף מאמצעיתה של המחיצה וכדלהלן:

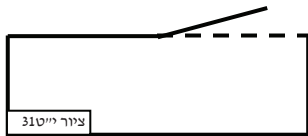

א. במקרה שהמחיצה נוטה באמצעיתה כלפי השטח שמחוץ לרשות כזה [צויר י"ט 31 - הקו המקווקו מסמן את גדירת ה"עומד מרובה"], באופן זה ניתן לומר שהמחיצה המשופעת נחשבת כנמצאת מעבר להיקף המחיצות, ולחשב "עומד מרובה" מסוף המחיצה הישרה, ולהחשיבה כגודרת כנגדה בקו

ישר. [א.ה. ודין זה נאמר אף באופן שהמחיצה האלכסונית משופעת מכנגד חבריתה בשיעור הפחות מ"תל המתלקט", ואף שבכה"ג נחשבת המחיצה המשופעת כהמשך אחד של המחיצה הישרה, (וכמו שהתבאר דין ב"הוספות והערות" לפרק א' ויתבאר עוד לקמן)].

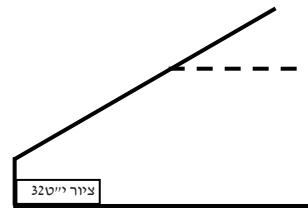

ב. אף במחיצה אלכסונית, נראה שניתן לחשב עומד מרובה מאמצעיתה של המחיצה, כזה. [צויר י"ט 32] הטעם בזה הוא ע"פ מה שנתבאר לעיל שמחיצה אלכסונית נחשבת כהרבה מחיצות קטנות העומדות לאורך ורוחב הרשות, כזה¹⁴. וא"כ, אף בצויר זה ניתן לומר שהמחיצה שמעבר לקו המקווקו נחשבת כנמצאת מחוץ להיקף המחיצות, ונמצא שכל המחיצות הקטנות שלרוחב הרשות [שנמצאות כביכול בתוך המחיצה האלכסונית] גודרות הן בעומד מרובה את הפרצה.

ג. אך יש לדון במחיצה המתעגלת כלפי השטח שמחוץ לרשות, כזה, [צויר י"ט 33] האם בכה"ג נאמר שמחיצה המתעגלת נחשבת כמחיצה אלכסונית [ויהי וכמו שנתבאר בסעיף הקודם] או לא. והנה כאשר נדייק בצויר זה נראה שחלוק זווית השיפוע של העיגול בחלקי העיגול השונים. והנה בין הספרות 5-6 נראה יותר שהמחיצה אף נחשבת כ"מחיצת רוחב" הגודרת את הרוח הרביעית ויהא ניתן לומר עומד מרובה [או פס ד'] כדוגמת קו א'. מאידך, בין הספרות 3-4 נראה ברור שהמחיצה המתעגלת נחשבת

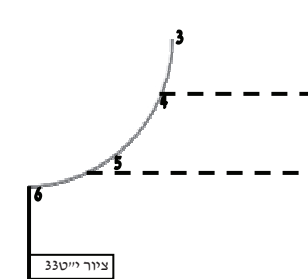

כ"מחיצת אורך" ואינה גודרת את הרוח הרביעית. ואף שודאי שאף מחיצה זו גודרת במעט את הרוח הרביעית, מ"מ עיקר המחיצה משמשת כ"מחיצת אורך" ואין לומר בה עומד מרובה, וא"כ אין לומר "עומד מרובה" כדוגמת קו ב'. ויסוד הדברים כבר התבאר לעיל צויר י"ט 23 [וכן הוא לקמן ציורים י"ט 40, י"ט 41] שאינא שם שרק באופן שהמחיצה משופעת בשיעור של "תל המתלקט" [כלפי מזרח] יש מקום לומר שנחשבת אף כ"מחיצת רוחב". [א.ה. ובין הספרות 4-5 אין הדבר ברור, ונראה שאין להקל לומר "עומד מרובה" מאמצע הקו שבין הספרות הנ"ל וכלפי מעלה, ומ"מ יש לשאול מורה הוראה מובהק].

¹² א.ה. ושמעתי ליישב טענה זו, דבכה"ג אינו חשיב כלל פרצה בקרן זווית, דאחר שנקבעו עוד שתי מחיצות של ד"ט כ"א, שוב אין המקום נחשב כפרוץ בפרצה בקרן זווית. והראשונים שכתבו שיש לתקן הפרצה בצורת הפתח דיברו אך ורק באופן שיש פירצה בקרן זווית, ומשום דצורת הפתח אינה מורידה את שם פרצה בקרן זווית, אלא נחשב המקום כפרוץ בקרן זווית באופן שתוקן להיחשב כפתח, דו"ק.

האם דלת מסיטה את כיוון הסגירה של ה"עומד מרובה"

עוד יש לדון באופן שיש בסוף המחיצה דלת שעומדת בצורה אלכסונית כלפי תוך הרשות [ציור י"ט 34]¹² וכדלהלן.

והנה באופן שהדלת עומדת באופן שהיא מכוונת כנגד המשך המחיצה [והיינו באופן שלולא הדלת, הפרצה הייתה נחשבת כ"פרצה בקרן זוית" ורק בגלל הדלת שעומדת בצורה אלכסונית תוקנה הפרצה]. [ציור י"ט 35] בכה"ג ודאי שיהני. ואף שהדלת עומדת במיקום זה בצורה

ארעית מכל מקום גם מחיצה ארעית מועלת להתיר פרצה [ובלבד שתעמוד ברוח מצוייה וכדו]. אמנם, נידון דידן [ציור י"ט 34] לכאורה מיגרע גרע, שהרי הדלת שעומדת בצורה אלכסונית מְשַׁנֵּה לגרעיות את כיוון המחיצה. שהרי לולא הדלת הייתה הפרצה ניתרת ב"עומד מרובה" ורק בגלל שהדלת עומדת בצורה אלכסונית, הפרצה נחשבת כפרצה בקרן זוית.

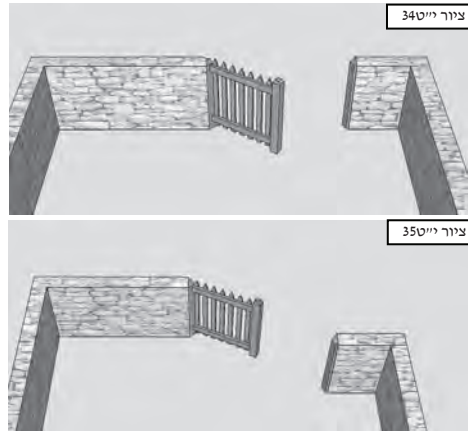

והנה, באופן שיש מחיצה ארעית שמשנה את כיוון הפרצה [וכגון שמישהו הניח פח אשפה וכדו' בצורה אלכסונית] בכה"ג נראה פשוט שיהא ניתן לחשב את העומד מרובה בשני אופנים: או לחשב שהמחיצה ממשיכה עם המחיצה הארעית והעומד מרובה מתיר באלכסון, או לומר שמחיצה ארעית אינה עושה "סילוק מחיצות" ונחשבת כמי שאינה והמחיצה הקבועה מתירה כנגדה בקו ישר. [ציור

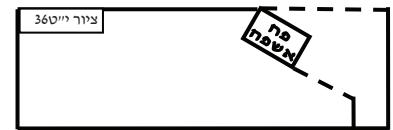

י"ט 36 – קו מקווקו מסמן את כיוון סגירת העומד מרובה].

אמנם, בנידון דידן יש להסתפק, דמצד אחד נחשבת הדלת כמחיצה קבועה מכיוון שמחוברת אל הקיר ועומדת שם בצורה קבועה לאורך שנים. אך מאידך המיקום של המחיצה נע ונד ואינו קבוע במקום.

ולהלכה למעשה, ה"תיקון מבואות" נשאר בזה בצ"ע, אך ה"מחנה ישראל" סובר דמדברי הרמ"א בהלכות סוכה¹³ שמבואר בו שמחיצה המחוברת עם צירים נחשבת כמחיצה ארעית, נראה שאף דלת המחוברת עם צירים אינה עושה "סילוק מחיצה" כלל. נאף משמיה דה"חכמת הלב" מטו דס"ל להקל בזה].

עומד מרובה במחיצות בזויות שונות

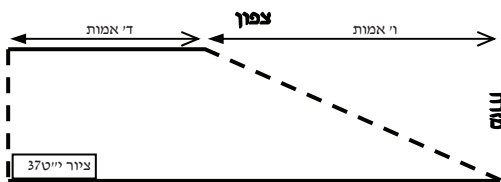

התבאר לעיל (בפרק ב') שלשית הרמב"ם יש להקפיד בבי רוחות מהיקף המחיצות, [ולכתחילה רק בבי רוחות זה כנגד זה] שרוב כל רוח ורוח תהיה גדורה במחיצה גמורה ורק מיעוטה תהיה גדורה בצורות הפתח. ויש לעיין באופן שצורת הפתח עומדת בזוית שונה מאשר המחיצה שלצידה, דהיינו שאין צורת הפתח ממשיכה כהמשך אחד של המחיצה אלא נמצאת בכיוון ובזוית שונה. [ציור י"ט 37 – קו

מקווקו מסמן צורת הפתח] והנדון בזה הוא האם בכה"ג נאמר שצורת הפתח האלכסונית נחשבת כעומדת ברוח "מזרח" בלבד, ומכיוון שאין צורך ב"עומד מרובה" ברוח "מזרח" [שהרי הרמב"ם מספיק עומ"ר בבי רוחות זכ"ז בלבד] ממילא ניתן כל המקום לשיטת הרמב"ם¹³. או שנאמר שצורת הפתח האלכסונית נחשבת אף כהמשכה של המחיצה שעומדת ברוח צפון, ומכיוון שרוח צפון גדורה ב"עומד" [היינו מחיצה גמורה] של ד' אמות בלבד, וה"פרוץ" [בקו הישר של הרוח] מרובה מה"עומד" נמצא שאין עומ"ר ברוח צפון, וא"כ אין להתיר רוח זו ב"עומד מרובה" לשיטת הרמב"ם.

נידון כעין זה שייך אף לגבי מה שנהוג להחמיר שאין מועיל לגדור רשות הרבים באופן שאינה מוקפת מג' רוחותיה באופן שה"עומד" [היינו המחיצה הגמורה] מרובה על צורות הפתח שבכל רוח ורוח, ויבואר עוד בזה לקמן.

הנה התבאר לעיל שכל מחיצה אלכסונית, עשויה כביכול מהרבה גדרות קטנות שגודרות לאורך ורוחב הרשות כזה¹⁴, והתבאר עוד שנראה לומר שנחשבת היא אף כגודרת ב' רוחות. ונמצא לפי"ז שבצורת הפתח אלכסונית, צריך שיהא "עומד" של מחיצה גמורה כנגד השיעור שגודרת צורת הפתח האלכסונית את רוח צפון. בציור הנזכר, [ציור י"ט 37] מכיוון שצורת הפתח גודרת את רוח צפון

¹³ אמנם, העיר הגר"מ רוזנר שליט"א שציור זה תלוי במח' הביאווה"ל והחזו"א, שיובא ב"הוספות והערות" לפרק ב' שנח' במקרה שהמחיצות של ה"עומד מרובה" שברוח הראשונה והשנייה, קטנות הן לעומת צורות הפתח שברוח השלישית והרביעית.

בשיעור של ו' אמות, ואילו המחיצה הגמורה גודרת את רוח צפון בשיעור של ד' אמות בלבד, על כן אין הרוח הצפונית נחשבת כגדורה בעומד מרובה לשיטת הרמב"ם, וזה דבר פשוט וברור.

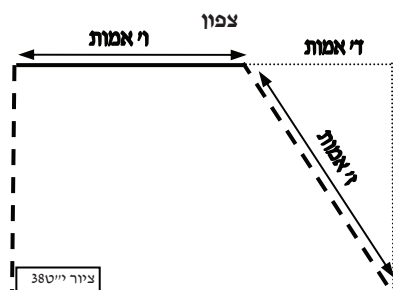

ומאידך גיסא נראה, שאף באופן שהמחיצה הגמורה הינה באורך של ו' אמות בלבד, והמחיצה האלכסונית היא במשך אלכסון של ז' אמות כזה. [ציר י"ט 38] מכל מקום מכיוון שבציר הנ"ל המחיצה האלכסונית גודרת את רוח צפון במשך של ד' אמות בלבד, לכן ניתרת צורת הפתח בעומד מרובה לשיטת הרמב"ם, ומשום שרוח צפון גדורה ברובה ע"י מחיצה גמורה ורק מיעוטה גדורה בצורת הפתח.

והביא ה"חכמת הלב" שליט"א שהראייה לזה היא מדברי רבינו חננאל ח: בסוגיא דמבוי שצידו אחד קצר וצידו אחד ארוך. דמבואר שם שהטעם שמתירים לטלטל אף כנגד השטח

שהארוך עודף מכנגד הקצר [היינו השטח המסומן בנקודות לקמן ציר י"ט 47, ומדובר באופן שאין הארוך עודף על הקצר ד' אמות ואכמ"ל] הוא משום ש"חשוב כמו פירצת מבוי ומחיצות של מבוי פוטרות אותו". הרי מבואר שכמו שפירצת מבוי ניתרת ב"עומד מרובה" מכח המחיצות שלצידם, הוא הדין, מחיצה אלכסונית ניתרת מכח המחיצה שבצידה ב"עומד מרובה".

חילוקי הדינים בזוויות השונות

אמנם, יש לדון בנידון זה, באיזו זווית נחשבת צורת הפתח כהמשך אחד של המחיצה הצמודה אליה, ובכה"ג נצטרך שכל אורכה של צורת הפתח צריכה להיות ניתרת בעומד מרובה ע"י המחיצה הגמורה שבצידה. [וביתר ביאור, דבאופן הזה ייצא חומרא שנצטרך שאורך ה"עומד" יהא מרובה על האורך הכולל של צורת הפתח – היינו על אורך האלכסון, ולא רק כנגד השיעור שגודרת צורת הפתח את רוח צפון]. או לאידך גיסא, באיזו זווית אין צורת הפתח נחשבת כהמשך אחד של המחיצה [אלא נחשבת כגודרת ב' רוחות] ונצטרך שיהא ה"עומד" מרובה אך ורק על החלק היחסי שגודרת צורת הפתח את רוח צפון וכבדוגמא לעיל.

וכדי לבאר את הדבר נראה להקדים, שהנה התבאר ב"הוספות והערות" לפרק א' כי דעת החזו"א שבמחיצה המשופעת לעומת חבירתה בשיעור של "תל המתלקט" [היינו 24.62 מעלות ויש הסוברים 22.62] נחשבת היא כמחיצה העומדת גם ברוח אחרת. [והתבאר שם שהנפ"מ בזה שהשטח שבין ג' מחיצות המשופעות כנ"ל [ציר י"ט 39] ייחשב לרשות היחיד מדאורייתא יעוי"ש].

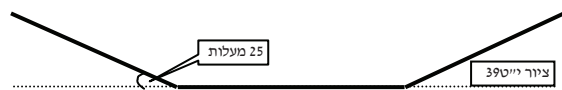

ולפי"ז נמצא מבואר שבנידון דידן אף אם צורת הפתח משופעת מעט [לעומת הגדר שלצידה], מכל מקום כל עוד ואינה משופעת בשיעור של "תל המתלקט", נחשבת היא כהמשך אחד של המחיצה, וכעומדת באותה הרוח של המחיצה הסמוכה אליה. אמנם, יעויין שם מה שהקשו מורי ההוראה שליט"א על דברי החזו"א הנ"ל, וכן נתבאר שם שאף החזו"א עצמו הסתפק ביסוד זה וסיים את דבריו ב"וצריך עיון". והוסיף ה"חכמת הלב" והביא משמיה דהגאון ר' מנדל אטיק שליט"א שלולא דברי החזו"א היה נראה שכל עוד ואין המחיצה השנייה משופעת בשיעור של 45 מעלות, אין המחיצה השנייה נחשבת כגודרת רוח אחרת, אלא כהמשך של הרוח הראשונה.

להלכה למעשה, הוראת מורי ההוראה שליט"א שאין לסמוך על דברי החזו"א הנ"ל לקולא, אלא יש לחוש לשיטתו אך ורק באופן שיוצא חומרא לדבריו, והנפקא מינה בדין זה יתבאר בדוגמאות דלהלן.

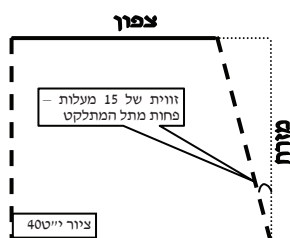

יעויין ציורים י"ט 40, י"ט 41. בדוגמאות הללו שיעור השיפוע של צורת הפתח [מכנגד הקו הישר המסמן את כיוון מזרח [בציר י"ט 40] או צפון [בציר י"ט 41]] קטן מהשיעור של "תל המתלקט" וכמו שנתבאר, ולכן אין המחיצה נחשבת כצורת הפתח האלכסונית שגודרת ב' רוחות אלא נחשבת כעומדת ברוח אחת בלבד. ולפי"ז נמצא שבציר י"ט 40 צורת הפתח נחשבת כנמצאת ברוח מזרח בלבד, ואין צריך בה "עומד מרובה" לשיטת הרמב"ם כלל. [והרשות ניתרת לדעת הרמב"ם ע"י ב' המחיצות שבצפון ובדרום].

ומאידך, בציר י"ט 41 נמצא שדין זה הוא לחומרא. בציר זה המחיצה הגמורה הינה באורך ד' אמות. וצורת הפתח גודרת את הרוח הצפונית בשיעור של ד' אמות, ולכאורה היינו אומרים שמחיצה זו נחשבת כגדורה ב"פרוץ כעומד" לשיטת הרמב"ם. אמנם מכיוון שהתבאר שעד שיעור של "תל המתלקט" נחשבת צורת הפתח כעומדת ברוח הצפונית בלבד, על כן יש לחשב את ה"עומד מרובה" לפי שיעור מִשְׁךְ האלכסון של צורת הפתח, שהוא ד' אמות ורבע האמה, ולא לפי משך

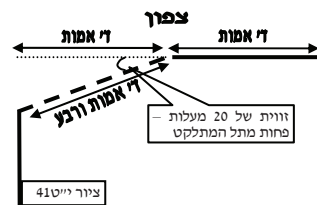

הגדירה שגודרת צורת הפתח את רוח צפון, ועל כן בנידון זה אין מחיצת ד' האמות גודרות את צורת הפתח, ואין הרוח הצפונית מתוקנת באופן המועיל לשיטת הרמב"ם. (ומכיוון שהתבאר שיש להחמיר שצריך ב' מחיצות של עומד מרובה זה כנגד זה, אי"כ יש לחוש שאין המקום נותר לשיטת הרמב"ם).

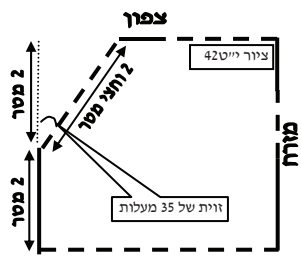

דוגמא נוספת: התבאר לעיל שאין להסתמך על דברי החזו"א לקולא, אלא יש לחשוש שעד שיעור של 45 מעלות נחשבת המחיצה האלכסונית כהמשך של המחיצה הישרה. בצויר זה [צויר י"ט 42] צורת הפתח משופעת מכנגד המחיצה הישרה [של רוח מערב] בשיעור של 35 מעלות. מכיוון שיש לחוש שצורת הפתח נחשבת כהמשך של המחיצה הישרה, נמצא חומרא עקב כך, וכדלהלן.

בצויר זה אורך ה"עומד" שברוח מערב, [2 מטר] קטן מהאורך הכולל של צורת הפתח, [שהוא 2 וחצי מטר] אך שווה לאורך השטח שגודרת צורת הפתח את רוח מערב. ועתה, אם נאמר שצורת הפתח [לכל אורכה]

נחשבת כעומדת ברוח מערב בלבד אי"כ אין צורת הפתח ניתרת בעומד מרובה לשיטת הרמב"ם. (וממילא כל הרשות אסורה לדעת הרמב"ם, ומשום שרק רוח מזרח גדורה באופן של "עומד מרובה על הפרוץ"). אך אם נקל כדעת החזו"א ונאמר שצורת הפתח נחשבת כגודרת שתי רוחות וכביכול עשויה מהרבה גדרות קטנות שגודרות לאורך ורוחב הרשות, אי"כ החלק של צורת הפתח שעומד כנגד רוח "מערב" נותר מדין "פרוץ כעומד" ע"י העומד שברוח מערב. (ובאופן זה ניתרת כל הרשות לדעת הרמב"ם שהרי גדורה היא מב' רוחות (מזרח-מערב) באופן שה"עומד מרובה על הפרוץ").

אמנם דעת ה"מחנה ישראל" שליט"א לפקפק בכל זה, [היינו בג' הדוגמאות האחרונות] ויבואר להלן.

עד כאן התבארו הדברים לעניין שיטת הרמב"ם שסובר שכדי להגדיר מקום כרשות היחיד יש להקיפו מב' רוחות [ולכתחילה זכ"ז] באופן שהעומד מרובה על הפרוץ.

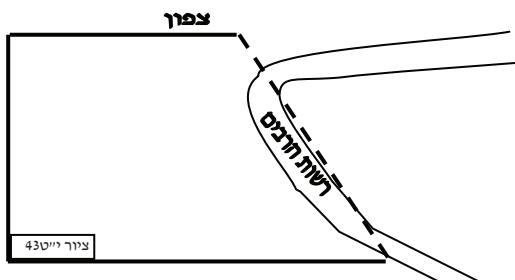

אמנם, דין זה שייך אף לגבי דין גדירת רשות הרבים, שהנה נתבאר לעיל [בהוספות והערות לפרק ד'] שכדי לגדור מקום שנחשב כ"רשות הרבים", יש להקיפו מג' רוחות שגודרות באופן שכל רוח גדורה ברוב של מחיצה גמורה ורק מיעוטה גדורה בצו"פ. והנה, בצויר י"ט 43 נראה היה לכאורה לומר שהחלק של רשות הרבים שעובר בתוך השטח המוקף יחשב כמוקף מג' רוחות במחיצות של "עומד מרובה", שהרי אף רוח צפון גדורה ב"עומד מרובה" וכמו שהתבאר לעיל בשיטת הרמב"ם. אמנם זה אינו, דכתב החזו"א שבכהאי גוונא מכיוון שכל מה שיש

עומד"ר במקום זה הוא רק מכח צורת הפתח ש"מנתבת" את המחיצה לכיוון "דרום", ומכיוון שהרבים העוברים דרך צורת הפתח מבטלים את צורת הפתח, ואמרינן "אתו רבים ומבטלי מחיצתא", ממילא אין אומרים עומד מרובה בכה"ג שמכיוון "שפָּשַׁל עוֹזֵר [היינו צורת הפתח] נָפַל עֲזוּר" [היינו דין ה"עומד מרובה"].

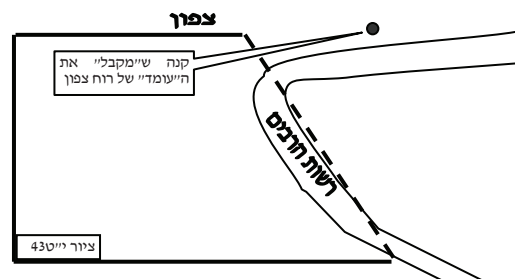

האופן שניתן להתיר בצויר זה הוא אך ורק באופן שיש קנה או מחיצה קטנה [ואף הפחותה מדי' טפחים] ש"מקבלת" את ה"עומד" של רוח צפון. [צויר י"ט 44 - ומדובר אף שיש פרצה יותר מי' אמות בין ה"עומד" לבין הקנה] בצויר זה הרשות גדורה ב"עומד מרובה" [מדאורייתא] גם ללא צורת הפתח. ובכה"ג שוב לא אמרינן "אתו רבים ומבטלי מחיצתא", וממילא ה"עומד" [היינו המחיצה הגמורה] של רוח צפון מתיר את החלק היחסי של צורת הפתח שגודרת את רוח צפון, ונמצא, שרשות הרבים העוברת בתוך השטח המוקף מותרת בטלטול לכתחילה.

אופן נוסף המותר בטלטול הוא, במקרה שצורת הפתח המשופעת נחשבת כעומדת ברוח מזרח בלבד וכדלעיל בצויר י"ט 40, ויש רשות הרבים שנכנסת לתוך השטח המוקף אך רשות זו אינה מבטלת את צורת הפתח, וכגון כשהמקום פתוח לרשות הרבים וזימני דדחקי שם רבים. במקרה זה נחשב המקום שנכנס לתוך השטח המוקף "כרשות הרבים" אך מ"מ אין "בקיעת רבים" שתבטל את צורת הפתח. [צויר י"ט 45] בצויר זה אף שהשטח העודף מכנגד הקצר אינו מוקף בג' מחיצות, ולכאורה לא היה להתיר רשות הרבים שתעבור שם, מ"מ אמרינן שיש בכח צורת הפתח לקבוע את צורת הרשות, ולהכניס את החלק הנ"ל של רשות הרבים לתוך השטח המוקף ולהחשיבו כרשות היחיד.

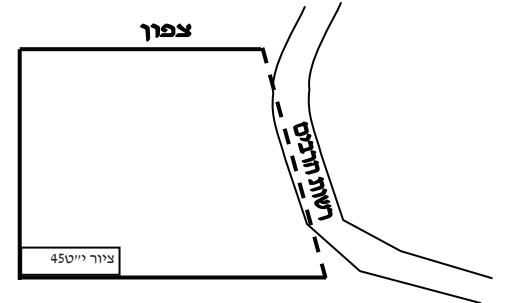

ודין זה מבואר בתוס' ח: ד"ה מניח בתירוצו הראשון שנתבאר שם שיש בכח הקורה להגדיר את צורת הרשות. והחידוש בזה הוא דלולא צוה"פ הנ"ל היה המקום מוגדר כרשות הרבים ורק מכח צורת הפתח הוכנס מקום זה לתוך רשות היחיד אף שאינו מוקף בגי מחיצות של עומ"ר, דו"ק. עד כאן התבארה דעת הגר"מ רוזנר שליט"א, ותשוואות חן חן לו על העמדת הדברים על דיוקם.

[א.ה. ונראה שיש להרחיב בביאור הראייה מדברי התוס', ובביאור הלשון "להגדיר את צורת הרשות" למען יתבארו הדברים כראוי.



הנה ברשות העשויה כמקבילית כזה, [ציור י"ט 46] דבר ברור הוא, שאין מחשיבים את החלקים המסומנים בנקודות כגדורים אך ורק מגי רוחות, אלא אומרים אנו, שבגלל שהכתלים האלכסוניים, [היינו הכתלים שבמזרח ובמערב] אנו אומרים שהשתנתה צורת הרשות ומתייחסים אל הכתלים שברוח צפון ודרום כמסתיימים בשווה. [וממילא השטחים המסומנים בנקודות נחשבים כגדורים מדי רוחות במחיצות].

ועתה יש לדון בנידון דידן, [ציור י"ט 47] האם אף באופן שיש רק כותל אלכסוני אחד, האם אף בו נאמר שהשטח המסומן בנקודות נחשב כגדור ע"י המחיצה שברוח הצפונית, ומשום שהשתנתה ורת הרשות. [וממילא הרשות הרבים שתעבור בשטח המסומן בנקודות תחשב כגדורה מגי רוחות במחיצה גמורה – מלבד צורת הפתח שברוח הרביעית]. או שנאמר שבציור זה, השטח המסומן הנ"ל נחשב כגדור ע"י ב' מחיצות בלבד [היינו רוח דרום ומערב] וצורת הפתח נחשבת כגודרת ב' רוחות. [וממילא רשות הרבים שתעבור בשטח הנ"ל, לא תיחשב כגדורה מגי רוחות במחיצות גמורות כדבעי].

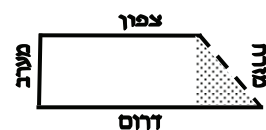

והנה אמרינן בגמ"י^ט שבמבוי שצידו אחד ארוך וצידו אחד קצר [והצד הארוך עודף על הקצר בשיעור של פחות מדי' אמות] [ציור י"ט 48] לדעת רב כהנא מניח את הקורה באלכסון. והקשו תוס"י^ט הרי קורה גודרת את הרוח רביעית בלבד, וא"כ השטח שכנגד המקום שהכותל הארוך עודף על הקצר, [היינו השטח המסומן בנקודות בציור הקודם] גדור הוא רק מגי רוחות. ותירצו תוס' בתירוץ הראשון "דאית ליה קורה משום מחיצה ומאן דאית לית משום מחיצה הוי אפילו דאורייתא". ובביאור הדברים מבואר בחזו"א (ע"ב - ח') "דאם קורה משום מחיצה יש בכוחה להעמיד את המבוי במוקף על תמונת אלכסון". דהיינו שאומרים אנו שהשתנתה צורת הרשות ועתה דין הרשות כדין ה"מקבילית" דלעיל, ואין המקום מוגדר כ"קצר כנגד ארוך".

ובזה מבואר דברי הגר"מ שליט"א, שבציור י"ט 45, החלק של הרשות הרבים שכנגד המקום שהארוך עודף על הקצר, לולא צורת הפתח היה נחשב חלק זה לרשות הרבים כיוון שאינו מוקף מגי רוחותיו. אך אחר שצורת הפתח האלכסונית הכניסה את החלק הנ"ל אל תוך הרשות ככה"ג השתנתה צורת הרשות ואף חלק זה נחשב כמוקף בגי מחיצות, ולכן אינו נחשב לרשות הרבים.

והוסיף ה"מחנה ישראל" שלפי הסבר זה [היינו שצורת הפתח משנה את צורת הרשות], אף אם לא יהיה עומ"ר ברוח צפון, מכל מקום, כל השטח שכנגד החלק שהארוך עודף על הקצר ייחשב אף הוא כמוקף מגי מחיצות ומשום שהשתנתה צורת הרשות. [אמנם באופן שהמקום גדור ב"קורה" [ולא בצורת הפתח] ככה"ג יצטרכו לעומד מרובה ברוח צפון מטעמא אחרינא וכמו שמבואר בחזו"א ע"ב-ז ואכמ"ל.] ומ"מ להלכה למעשה ודאי דבעינן עומ"ר אף באופן שגדור בצורת הפתח, ומשום שיש לחוש לשיטת הרבינו חננאל, דכאמור לשיטה זו בעינן עומ"ר אף שגדור בצוה"פ ופשוט.]

הנה, עד עתה התבארה שיטת ה"חכמת הלב" הסובר שחישוב ה"עומד מרובה" תלוי במחיצה הצמודה לפרצה. אמנם בעל ה"מחנה ישראל" שליט"א סובר שחישוב העומד מרובה תלוי ב"צורת הרשות", ועל כן במקרה שכשנסתכל על צורת הרשות ונראה שהיא בצורה מרובעת, אזי לא נאמר ככה"ג "עומד מרובה" באלכסון כלל וכלל. ואף באופן שהמחיצה שצמודה לצורת הפתח או לפרצה משופעת מכנגד חברתה בשיעור הפחות מ"תל המתלקט" [ובכה"ג נחשבת כעומדת ברוח אחת של המחיצה שלידה] מ"מ יש למדוד את ה"עומד מרובה" לפי היושר של הרשות ולא לפי המחיצה הפרטית. זאת אומרת, אף באופן שהמחיצה משופעת מעט מ"מ יש למדוד עומד מרובה בקו ישר ממש לפי צורת הרשות ולא אכפת לן במה שביחס למחיצה שלצידה נחשבת המחיצה האלכסונית כעומדת באותה הרוח של המחיצה שלצידה.

וקצת ראייה לזה יש מדברי המ"ב בהלכות סוכה^ט דמבואר שם שלגבי דופן עקומה או סכך פסול אין מתחשבים במשך השיפוע של הסכך הפסול אלא בשיעור שהסכך הפסול תופס בסוכה. ומסתימת הדברים משמע שאף אם השיפוע של הסכך הפסול הוא פחות מ"תל המתלקט" אפילו הכי אין מתחשבים במשך האלכסון, אמנם יש קצת לפקפק בראייה זו ואכמ"ל.

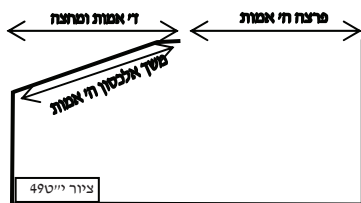

והוסיף הגר"י דזימיטרוסקי שליט"א שבאופן שזווית השיפוע היא פחות מתל המתלקט ומשך האלכסון של המחיצה שווה למשך הפרצה, אך משך הגדירה שגודרת המחיצה את רוח צפון הוא פחות ממשך הפרצה, כזה, [צויר ייט 49]. בצויר זה ייצא דלפי הסברו של ה"חכמת הלב" שליט"א יהא ניתן להתיר את הפרצה מדין "פרוץ כעומד" ודבר זה לכאורה לא מסתבר.

נמצא עכ"פ, דאם נאמר שחישוב העומד מרובה תלוי ב"צורת הרשות" ייצא מזה קולא וחומרא, וכדלהלן. יעויין בצוירים ייט 41, וייט 42 שהובאו לעיל, באופנים הללו מכיוון שהתבאר שיש לחשב עומ"ר בקו ישר ממש לפי צורת הרשות, [שהיא צורה מרובעת ממש] ממילא יהא ניתן להקל לומר "עומד מרובה" לפי משך הגדירה שגודרת המחיצה האלכסונית, ולא להתחשב במשך האלכסון של המחיצה. [לדוגמא: בצויר ייט 42 יש להתיר את הפרצה מדין "פרוץ כעומד" ולא להתחשב בכך שאורך המחיצה האלכסונית הוא 2 וחצי אמות].

אמנם להלכה ולמעשה, ברוב המקרים אין הצורה של הרשות ברורה כבצוירים הנ"ל [היינו שאינה בקווים ישרים וברורים] ויש לחוש לחומרא בכל האופנים.

מאידך, לפעמים ייצא מדין זה אף חומרא. יעויין בצויר ייט 40, בצויר זה אם במחיצה שברוח צפון יהיו פרצות רבות עד שבצירוף החלק שהארוך עודף על הקצר יהיה ה"פרוץ" מרובה על ה"עומד", בכה"ג לדעה זו אין להתיר את הרשות לדעת הרמב"ם ומשום שהפרוץ מרובה על העומד. [וביתר ביאור, דלדעה זו צריך להתיר מדין "עומד מרובה" אף את החלק היחסי שגודרת צורת הפתח האלכסונית את רוח צפון, (ומשום שצורת הרשות היא מרובעת, ולכן יש להתיר מדין עומ"ר אף את הפינה הצפונית מזרחית) ומכיוון שבצירוף החלק הזה אין העומד מרובה על הפרוץ ממילא אין להתיר רוח זו לשיטת הרמב"ם]. אך לדעת ה"חכמת הלב" שסובר שבשיפוע הפחות מתל המתלקט נחשבת צורת הפתח כעומדת ברוח מזרחית בלבד, א"כ לשיטתו אין צורך להתיר את החלק היחסי שגודרת צורת הפתח את רוח צפון. ועתה, מכיוון שבלי החלק שהארוך עודף על הקצר יש עומ"ר ברוח צפון, ממילא ניתן להתיר את רוח צפון לשיטת הרמב"ם.

עוד הוסיף להקשות ה"מחנה ישראל" על מה שהתבאר לעיל [בצויר ייט 45] שהאופן שאפשר להתיר רשות הרבים שאינה נבקעת הוא אך ורק כאשר צורת הפתח עומדת ברוח מזרח בלבד – דהיינו שאינה משופעת בשיעור העולה על שיעור תל המתלקט. והקשה על זה שהרי דברי התוס' [שמדבריהם התבאר שניתן להתיר רשות הרבים שאינה נבקעת ע"י שהקורה או צורת הפתח "מכניסה" את הרשות הרבים אל תוך השטח המוקף]

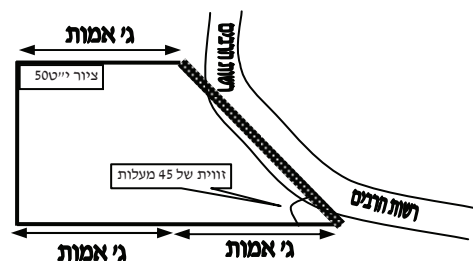

נאמרו אף באופן של שיפוע של 45 מעלות [ואף יותר] כבצויר הזה [צויר ייט 50]. שהרי גם מבוי כזה, הוי "מבוי שצידו אחד ארוך וצידו קצר" שנתבאר בתוס' ובחזו"א שה"קורה" מתירה את רשות הרבים שנמצאת בה, וצ"ע. [ואף שוודאי הוא, שמדובר באופן שאין הרבים בוקעים דרך צורת הפתח או הקורה, נמשום שאין בכח מחיצה גרועה כמו קורה להתיר רשות הרבים] אך מניין להעמיד דווקא באופן שמשופע בשיעור הפחות מתל המתלקט, וצ"ע.

מקורות וציטוטים

^א סי' שסי"ב ס"ט ^ב עיין מידות ושיעורי תורה לגר"פ בייניש עמ' צ"א ^ג כ"כ מרן הסטייפלער זצ"ל בהקדמה ל"שיעוריין של תורה" בשם הגר"ש מסלנט זצ"ל ^ד סי' שסי"ג סעיף כ"ו ^ה סי' שסי"ב סעיף ח' ^ו ע"י שעה"צ סי' שסי"ב ס"ק ל' שמבואר בדבריו שרק להתיר פרצה משני צדדים לא סמך להתיר על "לבדוד" אך בצד אחד מהני. ^ז סי' ס"ח ס"ק ט"ז-י"ז ^ח סי' שסי"ב ס"ק מ"ה ^ט סי' ס"ח ס"ק ב' ^י סי' שסי"ב ס"ק ל' ^{יא} סי' שסי"ב ס"ק מ"ה וע"ע תיקון מבואות פ"ה הערה 11 [והו"ד בהערות "דרשו" סי' שסי"ב הערה 23] ^{יב} סי' ס"ח ס"ק ג' ^{יג} עירובין טז: ^{יד} או"ח ח"ב סי' פ"ט ^{טו} סי' שסי"ג סעיף כ"ו ^{טז} סי' שסי"ד ס"ג ד"ה ואם וכן כתב הגר"ח קנייבסקי שליט"א בשונה הלכות סי' שסי"ד ס"ח ^{יז} מרן הגר"ש אלישיב זצ"ל מפי השמועה (וכן הביא בשו"ת אבני ישפה משמו) ^{יח} בריש מסכתין ^{יט} סי' פ"ו ס"ק ד' ^כ סי' שסי"ב סעיף ע"ו ^{כא} סי' ע' ס"ק י"ד ^{כב} כמבואר בשעה"צ סי' שסי"ג ס"ק ט"ו ^{כג} והוא דעת הבכור שור ועוד פוסקים כמבואר בשעה"צ סי' שסי"ג ס"ק ט"ז וכן נוטה להחמיר המ"ב שם ^{כד} מקור חיים בתיקון עירובין וחזו"א סי' ע' ס"ק י"ד ^{כה} סי' ע' ס"ק י"ד, כ"ג ^{כז} פרק י"ט סעיף ט"ז ע"פ דברי האבני נזר סי' רפ"ו ^{כח} לגר"ח גריינמן זצ"ל סימן ב' אות י"א ^{כט} סי' ע' ס"ק כ"ב ^ל כן מבואר בריש כל גגות שמחיצת גוד אסיק נחשבת כמחיצה וכפסי חצר וכן כתב החזו"א סי' ס"ה ס"ק ס' שמחיצת גוד אסיק נחשבת כ"לח"י ^{לא} כן מבואר בדברי החזו"א סימן ע"ט ס"ק א' ושם מדובר על פס ד' אך לכאורה ה"ה לעניין עומ"ר וכ"כ הגר"מ בקובץ אליבא דהלכתא (אהבת שלום) חלק ע"ג סימן ו' ^{לב} שדעת ה"חכמת הלב" להקל בזה ואילו המחנה ישראל והתיקון מבואות ס"ל שיש להסתפק בזה. ^{לג} ואף שבפרק ט"ז התבאר שה"מחנה ישראל" מסכים לדעת ה"חכמת הלב" שוב חזר בו וס"ל שאכתי יש להסתפק בזה ^{לד} סי' ס"ח ס"ק ד' ^{לה} סי' פ"ח ס"ק י"א ^{לו} סי' ס"ה ס"ק מ"ה דין י"ח ^{לז} סי' שסי"ב ס"ק נ' ^{לח} סי' ס"ח ס"ק ט"ז-י"ז ^{לט} סי' ס"ח ס"ק י"ז ^מ או"ח ס"ה ס"ק כ"ב ^{מא} סי' שסי"ב ס"י ד"ה כשכל הרוחות ^{מב} ח"ד סימן ח' – ואף שיש שטוענים שתשובה זו נכתבה רק לשעת הדחק גדול ולא לכתחילה מ"מ מבואר שם שכך סבר לעיקר עכ"פ מדאורייתא ^{מג} סי' ק"ז ס"ק ה-ח וסי' ק"יב ס"ק ה-ו ^{מד} עירובין י'. ^{מה} סי' ס"ט ס"ק ו' ^{מו} סי' ס"ט ס"ק י"ב ^{מז} סי' ס"ט ס"ק ז' ^{מח} סימן י"א ס"ק ח' באמצע הסעיף ^{מט} פ"ז הלכות כלאים ס"ק צ' ^נ סי' ע' ס"ק כ"ג בסוגריים ^{נא} עירובין צד. ^{נב} סי' ע"ב ס"ק א' ^{נג} סי' ע"ב ס"ק ד' ^{נד} סי' שסי"א ס"ק י' ^{נה} כן דעת הגר"י דזימיטרובסקי שליט"א דמהגמ' דף יב. משמע שבחצר אין להתיר אף כהשפצה פחותה מדי טפחים. וע"ע בהערות דרשו סי' שסי"א ס"ק י' ^{נו} סי' ס"ה ס"ק נ"ב וסי' צ' ס"ק כ"ג ^{נז} כמבואר במ"ב סי' שסי"א ס"ק ט' ^{נח} סי' ע"ב ס"ק ב' ^{נט} סי' שסי"ד סעיף ל"ד ^ס שו"ת אבני ישפה לגר"פ פייננדר זצ"ל ח"ב סי' מ"ג ענף א' בשם מרן הגר"ש זצ"ל וכן סתימת החזו"א במקו"א וצ"ע. וכן כתב בחידושים וביאורים סימן א' אות כ"ה ^{סא} כן שמעתי מבעל ה"תיקון מבואות", וחזר בו ממה שהסתפק בספר בזה, וכן כתב ב"היקף השבת" ^{סב} עיין במ"ב עם הגהות חזון איש מהדורת הרב סלובס ציור ע"ה וכן בספר משכיל אל דוד לגאון ר' מיכאל בלייכר שליט"א סי' ז' אות ד' ^{סג} דף כה: ד"ה קרפף ^{סד} סי' שני"ח ס"ו ד"ה באורך ^{סה} כן כתב במשנ"ב מהדורת "דרשו" שם הערה 22 וכ"כ במחנה ישראל עמ' ת"ל ושמעתי ממנו שיש לתקן שם ובמקום "ופרצת ד-ה" יש להגיה "ופרצת י-ו". ^{סו} סי' ס"ה ס"ק מ"ה דין א' ודין ז' ^{סז} סי' ע"ב ס"ק ה' ^{סח} כן מבואר בחזו"א הנ"ל (ע"ב ה') ובעוד מקומות ופשוט. ^{סט} פרק ו' הערה 4 ^{סז} סי' ע"ב ס"ק ד' ^{סא} כן הסתפק בעלון תיקוני עירובין – גליון 33 ^{סב} סי' תרכ"ו סו"ס ג' ^{סג} ח: ^{סד} שם תוד"ה מניח ^{סה} סי' תרל"ב ס"ק ה' ובשעה"צ ס"ק ט'

התודה והברכה לגר"י דזימיטרובסקי שליט"א בעמח"ס מחנה ישראל שעבר על הדברים והעיר את הערותיו

קונטרס בעניין עירוב חצירות

בו מבואר: האופנים המותרים בטלטול כשאין עירוב חצירות מהודר, המקומות המותרים והאסורים בטלטול ללא עירוב חצירות, הדרכה מעשית קצרה לעשיית עירוב חצירות, אופן עשיית שכירות ממני שאינו מודה בעירוב.

הקדמה

כידוע ברוב השכונות בהם נבנו עירובין שכונתיים לא נעשה "עירוב חצירות" באופן המועיל לכתחילה ולכל הדעות וזאת משום שגרים בשכונה גויים או חילונים המחללים שבת בפרהסיא שפוסלים את העירוב [ככל עיד שלא שכרו מהם את מקומם כדן]. ציבור בני התורה שגר במקומות אלו נחלק לב' קבוצות: האחת נמנעת מלטלטל לגמרי, ואילו השנייה מטלטלת ללא כל שינוי מהאופן שנוהגים בימי החול. במאמר זה יבוארו האופנים שאף במקומות אלו אפשר לטלטל לכתחילה, ויבאו הדברים מהאופן המהודר ביותר אל הפחות ממנו. [ולהבנת העניין כדבעי יבואר בתחילה מהו "עירוב חצירות", ומדוע במקום שיש חילונים המחללים שבת בפרהסיא שלא שכרו את מקומם, יש לפקפק בכשרות עירוב זה לכמה וכמה פוסקים].

תועלת רבה יש בלימוד הלכות אלו לב' הקבוצות דלעיל. המטלטלים יקפידו לטלטל לפי האופנים שיתבארו להלן, ובכך לא יהא במעשיהם כל פקפוק. ומאידך המחמירים הנמנעים מלטלטל, יוכלו לטלטל אף הם וכמו שיתבאר.¹

אמנם, מלבד ה"עירוב חצירות" יש להקפיד ש"היקף המחיצות" שסביב השכונה נבנה כדן ומפוקח על הצד היותר טוב. ישנם עירובים שכונתיים שהיקף המחיצות נבנה ומפוקח באופן מעולה, ובעירובים הללו כמעט ואין סיבה להחמיר ולהימנע מלטלטל. אמנם ברוב העירובים השכונתיים יש מקום להחמיר מלטלטל משום חשש "רשות הרבים" ועוד טעמים. ומ"מ המטלטלים בכל אופן, יקפידו לטלטל באופנים שיתבארו לקמן וכדי שהטלטול יהיה יותר "לכתחילה". ויש לברר אצל האחראים מהי רמת ההידור של העירוב השכונתי. [ואשרי מזכי הרבים שדואגים לשפר את רמת ההידור של העירוב].

[הקדמה נוספת - מקונטרס ישן]

כדי להתיר את המלמול מחוץ לבית, יש לעשות ב' דברים:

הא' להקיף את השטח הרצוי בגדרות ובצורות הפתח כדן, ובכך כל השטח המוקף נהפך לרשות היחיד גדולה. [ובאופן זה אין איסור "הוצאה" שנאסר מדאורייתא, ואין האיסור מדרבנן שאסרו למלטל בכרמלית וממנה לרשות היחיד וכו']
הב' לשותף את כל התושבים שגרים ברשות היחיד, ובכך נחשבים הם כביכול כולם גרים במקום אחד ואוכלים מפת אחת. [ובאופן זה אין איסור מלמול מדרבנן שגור שלמה המלך ואסר למלטל מרשות היחיד אחת לחבירתה באופן שהן בבעלויות שונות].

הגליונות הקודמים שיצאו עד עתה, עסקו בדיני המחיצות. קונטרס זה עוסק בדיני "עירוב חצירות" שעניינו הוא לשותף את כל התושבים הגרים ברשות היחיד.

מעט נפוצה השתרשה בקרב ציבור בני התורה, והיא שבמקום שיש חילונים אי אפשר [לדעת הגריש"א ועוד] לעשות עירוב. בקונטרס זה יבואר שאף במקום זה יש אפשרות [באופנים מסויימים] למלטל לכתחילה ולכל הדעות. כן יבאר שיש להשתדל לעשות עירוב חצירות בכל בניין משותף, שבאופן זה כל המלמולים הנועשים בבניין ייעשו באופן הכשר לכל הדעות. וכן תובא הדרכה מפורטת לעשיית עירוב חצירות, ומהו האופן המעשי לשכור רשות מגוי או ממומר, באופן המועיל לכל הפוסקים.

¹ ומפורסם (עניין הליכות שלמה תפילה פרק ד' הערה 95) מה שהקפיד הגרש"ז אויערבאך זצ"ל על הנמנעים מלטלטל באופן שדבר זה בא על חשבון כיבוד הורים או צערה של האשה וכדו'. [וכן שמעתי מנכדו שנכח בשעת מעשה במקרה שמרן הגרש"ז גער באברך שלא עזר לאשתו, והציע לאברך הנ"ל שהוא יטלטל במקומו... (ומ"מ תלוי בכל מקום ומקום וד"ל)] ונראה שבמיוחד יש להקפיד באופנים שיתבארו לקמן, ומשום שבאופנים הללו הותר הטלטול לכתחילה, וההימנעות מלטלטל לרוב הינה אך ורק מחסרון ידיעה! [ובמקום שהיקף המחיצות אינו מהודר וכגון שיש בו חשש רשות הרבים וכדו' יש לשאול מורה הוראה, האם להחמיר אף במקום שימנע עקב כך לכבד את אביו, או שימנע מלעזור לאשתו וכדו'].

ויה"ר שתרבה הדעת בנושא זה, ומלאה הארץ דעה את ה' כמים לים מכסים. [ההלכות בקומטרס זה נערכו בס"ד בהתייעצות עם הגר"י דיימטרובסקי שליט"א בעמח"ס מחנה ישראל. מכיוון שהדברים נכתבו בקיצור, ולא הוכנסו כל הפרטים השייכים לכאן, ע"כ להלכה למעשה יש לשאול מורה הוראה מובהק.]]

א. עירוב חצרות – תקנת שלמה המלך

כתב הרמב"ם (פ"א מעירובין הלכה א-ב) וז"ל:

א. [חצר שיש בה שכנים הרבה כל אחד מהם בבית לעצמו דין תורה הוא שיהיו כולן מותרין לטלטל בכל החצר ומבתים לחצר ומהחצר לבתים מפני שכל החצר רשות היחיד אחת ומותר לטלטל בכולה. וכן הדין במבוי ... וכן הדין במדינה שהיא מוקפת חומה גבוהה עשרה טפחים שיש לה דלתות וננעלות בלילה שכולה רשות היחיד היא. זה הוא דין תורה: ב. אבל מדברי סופרים אסור לשכנים לטלטל ברשות היחיד שיש בה חלוקה בדירון עד שיערבו כל השכנים כולן מערב שבת. אחד חצר ואחד מבוי ואחד המדינה. ודבר זה תקנת שלמה ובית דינו:]

מבואר, ששלמה המלך תיקן שיהא אסור להוציא מרשות היחיד פרטית אל רשות היחיד משותפת, או אל רשות היחיד שבבעלות אחרת, עד שיערבו ביניהם בפת. עירוב זה נעשה ע"י שאוספים פת מכל השכנים או שאחד מהשכנים מוזכה פת עבור כל דיירי הבניין/ החצר/השכונה ומניח את הפת הנ"ל בבית אחד השכנים, ובאופן זה כל הדיירים מעורבים. הביאור בזה הוא שמכיוון "שדעתו של אדם על פיתו והוו להו כאילו דיירי בההוא ביתא [א.ה. שמונח בו הפת] ואין בחצר זו אלא דירה אחת והרי כל רשות החצר מיוחדת לבית זה." (רש"י מט. ד"ה משום דירה) אחר עשיית ה"עירוב" יהא מותר לטלטל לכתחילה מהבית הפרטי אל חדר המדרגות ואל בית השכן, ואל הרחוב המוקף במחיצות כדין.

ב. חדר עם הנכרי בחצר אוסר עד שישכור את מקומו

מעיקר הדין, נכרי שגר בחצר אין דירתו נחשבת כדירה אלא כ"דיר של בהמות" ומותר לעשות עירוב חצרות בלי להתחשב בהמצאותו בחצר. אך מ"מ חששו חז"ל שאם יהודים יגורו בשכנות עם גוי, הם יבואו ללמוד ממעשיו, ולכן גזרו ש"הדר עם הנכרי בחצר הרי זה אוסר עליו" דהיינו שאוסר על היהודים לטלטל ואינו משתתף עימם בעירוב החצרות. [ותלמי במגורים בפועל, ולכן דירה שבבעלות גוי ועומדת ריקה או מושכרת ליהודי שותו"מ אינה אוסרת, וכנסע לשבת להתארח במקום אחר ע"י שו"ע ס"י שעי"א, שפי"ג.] אמנם, הקילו חז"ל שיוכל היהודי לשכור את רשותו של הגוי, ובכך היהודי [השוכר] נחשב כבעלים של דירת הגוי ואילו הגוי [המשכיר] נחשב כאורח שמתארח בדירתו של היהודי, ובאופן זה אין הגוי אוסר על הישראל. והקילו חז"ל בשכירות זו ואמרו שמספיק "שכירות רעועה" וביאר החזו"א שהכוונה היא שהצריכו שהגוי יסכים [תמורת תשלום] לתת ליהודי זכות להניח בביתו חפץ כלשהוא, ואין צריך לשכור את כל רשות הגוי וזוהי הקולא של "שכירות רעועה". ומ"מ אותה זכות מועטת צריכים לשכור בצורה אמיתית. [ומ"מ אף לשיטה זו אין צריך שהיהודי יממש זכות זו.] [כן הסכים לדינא הגר"מ רוזנר שליט"א בס' חכמת הלב בעמק החכמה סי' ח'] ויש מחמירים לעשות גם שכירות כוללת על כל הבית, אך שכירות זאת אין צריך שתהיה אמיתית, ואכמ"ל. [כן דעת הגר"מ מושקוביץ שליט"א בספר עירוב חצירות (מכתב א) וכ"כ בארחות שבת ח"ג פכ"ח הערה קמ"ח] עוד הקילו שאין צריך לכתוב שטר על קניין זה ודי בהסכמה בעלמא.² מכיוון שמן הסתם הגוי לא יסכים להשכיר את רשותו [משום שחושש לכשפים], ממילא היהודים לא יגורו בשכנותו [כי אוסר עליהם לטלטל] ובכך נתקיים תקנת חז"ל שלא ילמדו ממעשיו. [הקילו עוד קולא נוספת לשכור משכירו ולקטו וכדלקמן.]

ג. מחלל שבת בפרהסיא – מי שאינו מודה בעירוב

במשנה (דף ס"א:) נאמר שאף יהודי שאינו מודה בעירוב דינו כגוי ואוסר על בני החצר מלטלטל. והתבאר עוד בגמ' שכל "מומר בגילוי פנים" [היינו מחלל שבת בפרהסיא] דינו כגוי ואוסר על בני החצר. אך יהודי שמחלל שבת רק בצנעא יכול

² אמנם עיין בחכמת הלב פ"ו סעיף ה' ובנו"כ שם שכתב שכאשר שוכרים מחברות בע"מ ומרשויות ממשלתיות וכדו' יש לשכור באמצעות שטר,

להשתתף בעירוב החצרות ואינו אוסר על בני החצר מלערב. [ויהודי המתבייש מלחלל שבת בפני אדם כלשהוא ואפי' רק בפני אדם גדול, נחשב כמחלל שבת בצנעא].

בהרבה מהעירובים השכונתיים אין פיקוח הדוק שלא יהיה בתוך היקף המחיצות גוי או מחלל שבת בפרהסיא [וכגון ביחידות דיור וכדו']. ולכן במקרה שעובד זר או מחלל שבת בפרהסיא גר ביחידת דיור בשכונה, [ולא שכרו את מקומו] בהרבה מהמקרים פוסל הוא את ה"עירוב חצרות", ונאסר מדרבנן לטלטל ברחובות השכונה. [אמנם במקרה שיש למשכיר "תפיסת יד" וכן באופנים מסוימים שהמשכיר יכול לסלק את השוכר, לא יאסרו הגויים הנ"ל. ודעת החזו"א (סי' פ"ב ס"ק ח') שרק כשהמשכיר גוי מהני מה שיכול לסלק את השוכר ולא כשהמשכיר ישראל, ורבו הפרטים בזה ואין להקל בזה בלי לשאול מורה הוראה. ובאופן שרק אחד מבני הבית מחלל שבת ר"ל, וכגון: הבעל/אחד מהילדים וכדו' ברוב המקרים אינם אוסרים, אך יש לשאול מורה הוראה].

אמנם יש להדגיש שבבניין שאין בו גוי או מחלל שבת בפרהסיא, ניתן לעשות עירוב חצרות נפרד עבור תושבי הבניין, ובאופן זה יהא מותר לטלטל בין השכנים [בלבד] לכתחילה.

ודע, שכל עוד שלא עשו עירוב חצרות בתוך הבניין כדן, **אין הפת של העירוב חצרות שנעשה ע"י העירוב השכונתי [שמונחת בביהכ"ס וכדו'] מועילה לטלטל אף בתוך הבניין עצמו**, ומשום שהפת צריכה להיות בתוך היקף המחיצות שאפשר לטלטל בו לכתחילה, וכאמור אי אפשר לטלטל ברחובות השכונה משום שהגוי פוסל את ה"עירוב חצרות" השכונתי. [ועי' סי' שס"ה ס"ח ובמ"ב שם]

ועתה, יש לבאר על מה מסתמכים העולם שמטלטלים בשכונה אף במקרה שיש גוי או מומר שלא שכרו את מקומו.

ד. שכירות משכירו זלקיטו, "שר העיר" וחברת החשמל

נפסק בשו"ע (סי' שפ"ב סעיפים י-יא ובמ"ב שם) שאפשר לשכור רשות אף מאשתו של הגוי, מאנשי ביתו ואף מ"שכירו ולקיטו". [שכירו"ו הוא פועל של בעל הבית ששוכר לו לעבודת כל השנה, "לקיטו" הוא פועל של בעל הבית לימות הקציר בלבד]. והביאור בזה הוא שמכיוון שיש לשכיר וללקיט זכות השתמשות בבית הגוי ממילא אף הוא נחשב כבעלים בדירת הגוי ויכול הוא להשכיר את חלקו שבדירה, והקילו להחשיב כאילו שכרו ממנו את כל הדירה. [כן הוא לדעת החזו"א (פ"ב ס"ק ג') אך מלשון השו"ע (שפ"ב ס"ק ג') משמע שהוי כשלוהו של בעה"ב וממילא יכול להשכיר להם את כל הדירה, ותלוי בנדון דלעיל אם צריך לשכור את כל רשות הגוי או סגי בשכירות של שימוש מועט].

בפוסקים (סי' שצ"א ס"א ובמ"ב שם ובביה"ל ד"ה שלא מדעתם) נתבאר עוד שניתן לשכור מ"שר העיר" ומשום ש"יש לו רשות להושיב אנשיו וכלי מלחמתו בבתי בני העיר בשעת מלחמה שלא מדעתם". וכן ניתן לשכור מהמשטרה ומשום שהם הממונים מטעם המלך על הושבת כלי המלחמה בבתי בני העיר. והתחדש עוד כי אף שלא בשעת מלחמה ניתן להסתמך על שכירות זו, ומשום ש"היכולת בידו לעורר מדנים ומלחמה בכל שעה שירצה עם שכניו ואין בני המדינה מעכבין עליו". אמנם כידוע, דעת הגרי"ש אלישיב זצוק"ל ועוד פוסקים שבזמננו היתר זה אינו מועיל מכיוון שע"פ החוק הוגבלה סמכותם של ראש הממשלה והשרים ושאר כוחות הביטחון.

והנה יש מורי הוראה (עיין ספר "עירובי חצרות" לגר"מ מושקוביץ שליט"א, ובמ"ב מהדורת "דרשו" סי' שפ"ב הערה 64 בשם הגר"י קרליץ שליט"א) שהקילו לשכור מהעיריה ומחברת החשמל משום שיש להם מונים בבית המשותף, [מוני מים וחשמל] ונחשבים כשכירו ולקיטו של הגויים, ודעתם היא שזכות שימוש בחצר בלבד ג"כ מספיקה להחשב כשכו"ל של הגוי. אמנם כבר כתב שם (עירובי חצרות" מכתב ה') שאין להסתמך על היתר זה בלי לבדוק את המציאות בשטח, כיוון שלפעמים אין המונים נמצאים בתוך הבניין כלל. ועוד שהרי יש יחידות דיור לא חוקיות שאין שם מונים כלל, וכן יש בתים שעדיין בתהליך בנייה וגרים שם הפועלים, ומעוד טעמים עיי"ש.

ואף כאשר נמצאים המונים הנ"ל בתוך הבניין יש המפקפקים בזה [והוא דעת הגר"מ רוזנר שליט"א בחכמת הלב עמק החכמה סי' י'] ומשום שס"ל שצריך שיהא לשכירו ולקיטו זכות שימוש בתוך הבית ואין מספיק מה שיש להם זכות שימוש בחצר. [ועי' ישא יוסף או"ח ח"ב סי' קי"ד, אך יש שהביאו בשם הגרי"ש שהתיר ואכ"מ]

וגם לדעת הגר"ש ז"א אויערבאך זצ"ל שהיקל לשכור מהשלטונות צ"ע אם יקל במציאות הקיימת כיום שמקפידים על שמירת החוק שאין להיכנס לרשות הפרט אלא בנסיבות מוצדקות. וגם לדעתו אפשר שלא היקל אלא בדיעבד, ולכתחילה ראוי להדר ולשכור את רשות הגויים כדן.

רגל האסורה במקומה אוסרת שלא במקומה ודין "סולם"

נאמר במשנה (פ"ו דעירובין משנה ט')

"שתי חצרות זו לפניו מזו עירבה... החיצונה ולא הפנימית שתיהן אסורות"

במשנה זו מבואר דין "רגל האסורה במקומה אוסרת שלא במקומה" וכדלהלן. במקרה שיש שתי חצרות חיצונה ופנימית, ודיירי הפנימית לא עירבו ביניהם ועוברים דרך החצר החיצונה כדי לצאת לרחוב. במקרה זה נאמר שמכיוון שאנשי החצר הפנימית אסורים בטלטול [משום שלא עירבו], ומכיוון שכדי לצאת עוברים הם דרך החצר החיצונה, משום כך אסורים אנשי הפנימית על אנשי החיצונה מלטלטל ברשותם, [דהיינו בחצר החיצונה] שרגל האסורה במקומה [היינו אנשי החצר הפנימית שאסורים בטלטול בחצר שלהם] אוסרת שלא במקומה [היינו בחצר החיצונה שיש להם שם "דריסת הרגל"]. ובגמ' מבואר אופנים שונים שבהם אפשר לומר לבני החצר הפנימית שיצאו דרך פתח אחר החוצה, ולא

יעברו דרך החצר החיצונה ויאסרו עליהם ואכמ"ל. (וכן נפסק בשו"ע שע"ח ב')



אמנם כל זה אמור בחצר פנימית וחיצונה, ובאופן שבני הפנימית עוברים בחצר החיצונה ונכנסים אליה דרך פתח גמור. אמנם כאשר המעבר היחיד בין הפנימית לחיצונה הוא באמצעות סולם [בגובה י' טפחים] המחבר בין החצר הפנימית לחיצונה, [עיין ציור] או באופן שיש סולם המפריד בן בני העלייה [שגרים בקומה העליונה] לבין בני החצר, משמע בגמ' (נט: ט:). שדריסת הרגל של הפנימיים אינה אוסרת כלל. וכן פסק

החזו"א (סי' צ"ו ס"ק י"ח) שאפילו רגל האסורה במקומה [שבפתח גמור אוסרת] מ"מ כשיש בין הפנימית לחיצונה "סולם" [שתורת מחיצה עליו] אינה אוסרת.³ אולם דעת השו"ע (סי' שע"ה ס"א) שלענין רגל האסורה במקומה לא מועיל דין "סולם" תורת מחיצה עליו" אלא נדון כפתח ואוסר.⁴ [נמה שאמרו בגמ' שסולם תורת מחיצה עליו היינו באופן שיש רצף סולמות ברוחב של יותר מ"אמות, שבמקרה זה אומרים שסולם תורת מחיצה עליו, וממילא אין אומרים שיש כאן פרצה הרחבה מ"אמות שאוסרת. אך לגבי הדין של "רגל האסורה" לא אומרים שסולם תורת מחיצה עליו.]

הנפקא מינה במחלוקת זו היא בחדרי המדרגות דידן [ובאופן שהמדרגות נחשבות כסולם והיינו באופן שיש רצף מדרגות בגובה י' טפחים ורוחב כל מדרגה פחות מדי' טפחים]. שלדעת השו"ע אם בקומה העליונה יש גוי [או מומר] ויהודים שותו"מ, שבאופן זה נחשבים בני העליונה כרגל האסורה, וכאשר הם יורדים לקומה התחתונה, אסורים הם על בני התחתונה משום ש"רגל האסורה במקומה אוסרת שלא במקומה". [ואפילו במקרה שאין בקומה העליונה יהודים שותו"מ, מ"מ כאשר יורד הגוי לקומת התחתונה שיש שם ב' יהודים אוסר הגוי מלטלטל בקומות התחתונות, ויתבאר לקמן]. וכאמור לשיטתו אין אומרים שהמדרגות תורת מחיצה עליהם לענין "רגל האסורה".

אולם לדעת החזו"א אין הקומות התחתונות נאסרות כיון שיש מדרגות שתורת מחיצה עליהן המפרידות בין הרגל האסורה לקומה התחתונה.

ובאופן שבקומה התחתונה יש גוי [או מומר] ובקומה העליונה יש יהודים שותו"מ שערבו ביניהם כתב בס' חכמת הלב (עמ' תכ"ז אות ג') שלכו"ע אין אסורים כיוון שאין לבני הקומה התחתונה דריסת הרגל על העליונה. אולם יש המפקפקים⁵ בזה ומשום שבאופן הרגיל שיש דוד שמש על הגג, הרי גם לבני התחתונה יש שימוש מסוים בקומות העליונות ויש לאסור לדעת השו"ע. [ואע"פ שאינו שימוש תדיר מ"מ מבואר ברשב"א עבה"ק ש"ג ס"ט שבשפתן גם שמוש שאינו תדיר אוסר כמו שימוש תדיר.]

אמנם בבניינים החדשים שחדר המדרגות נמצא במקום נפרד מהשטח שלפני פתחי הבתים, [וכמו באופן שבנוי חדר המדרגות בבית החולים "שערי צדק" בירושלים] בבניינים אלו לכו"ע לא ייאסרו התחתונות על העליונות, ואף לא העליונות על התחתונות. [ורק יאסרו על בני קומת הכניסה משום שבני הקומות העליונות עוברים דרכה.] ע"כ חוספת מקומטרס ישן]

³ ועיין בס' חכמת הלב בעמק החכמה סי' כ"ד שהביא שפשוט דברי הגמ' כחזו"א וכן מכמה ראשונים ואחרונים משמע כדברי החזו"א.

⁴ וכדברי השו"ע מבואר בטור וברי' יונתן ובאור זרוע.

⁵ כן שמעתי מהגרי"י דזימטרובסקי שליט"א.

ה. טלטול כלים ששבתו בחצר

נתבאר עד כה שבהרבה עירובים שכונתיים אין "עירוב חצירות" הכשר לכל הדעות, להלן יבוארו בס"ד האופנים שנראה שמותר לטלטל לכתחילה אף במקומות אלו.

נאמר במשנה (פ"ט).

"רבי שמעון אומר אחד גגות ואחד חצרות ואחד קרפיות רשות אחת הן לכלים ששבתו לתוכן ולא לכלים ששבתו בתוך הבית"

מבואר שאיסור הטלטול מחצר אחת לחברתה [כל עוד שלא עשו "עירוב חצרות"] נאמר אך ורק בחפצים שהיו בבין השמשות ב"בית", אבל חפצים שהיו בשעת בין השמשות ב"חצר", מותר להעבירם ד' אמות באותה החצר ואף להעבירם הלאה מחצר לחצר ומחצר לגג וכו', שכאמור, כולן [נהיינו גגות, חצירות וקרפיות] נחשבים כרשות אחת לעניין הכלים ששבתו בתוכן.

ועיין עוד בחזו"א (סי' ק"ד ס"ק כ"ה וע"ע ב"נתיבות שבת" פכ"ו סעיף י"ג) שאסר להכניס "כלים ששבתו בחצר" לתוך בית פרטי אחר. [ואף שעשו "עירוב חצירות" בין הבית האחר לחצר שסמוכה אליו, ומשום שצריך שיהא עירוב חצירות בין הבית לחצר שהחפץ היה בה בשעת בין השמשות].

איזה מקום נחשב כ"חצר"

חצר בנידון דידן הכוונה למקום שהוא עיקר דירתו של האדם, ועל כן אף חצר פרטית של וילה וכדו' נחשבת כ"חצר" וזאת אף על פי שאינה משותפת לבי' אנשים. [וכ"ש שחדר המדרגות בבנין משותף נחשב כחצר]. ואמנם יעויין בחזו"א (סי' צ' ס"ק מ"א וסי' צ"א) שחידש שרק החדר שאוכלים בו בשבת נחשב כבית, אך המסדרונות ושאר החדרים שאין אוכלים בהם נחשבים כ"חצר". [ובלבד שמבחינת הלכות מחיצות ייחשב המסדרון כמקום נפרד מהחדר שאוכלים בו, וכן שיהיה בחדר שאוכלים בו שיעור של ד' על ד' אמות- דאליכ נחשב כחצר כיון שאינו ראוי לדירה]. אמנם להלכה למעשה אין נוהגים להקל כדבריו, (ומשום שבמ"ב (שני"ה ס"ק ל"ד) מבואר שלא כדבריו ועיין עוד בספר "עירובי חצירות" מכתב י"ח) ולכן כלים ששבתו במסדרון ובחדרי השינה שבבית וכדו' אינם נחשבים כ"כלים ששבתו בחצר". [אמנם, במסדרונות שבפנימיות ובבתי חולים וכדו' נראה שלכו"ע ייחשבו כ"חצר" ומשום שאינם מיועדים לתשמישי בית].

[ומ"מ ראיתי שכתב הגר"ד אייזנשטיין שליט"א, שהמעוניין בכל אופן לטלטל כלים ששבתו בבית [וכדלקמן], ייחס על כל פנים במקום הנחשב לדעת החזו"א כ"חצר" [דהיינו בכל מקום חוץ מהסלון וכדו'] ובכך ירויח שלדעת החזו"א ייחשבו הכלים הנ"ל "כלים ששבתו בחצר", אולם ודאי שהיתר זה אינו לכתחילה].

ולהנ"ל נראה שיש אפשרות מהודרת לטלטל חפצים במקום שלא עשו עירוב חצירות, וכדלהלן:

יוציא בערב שבת את כל החפצים שמעוניינים לטלטל אל חדר המדרגות וישאירם שם, ובאופן זה יוכל לטלטל את החפצים הללו בכל הבניין ובכל רחובות השכונה [המוקפים במחיצות כד"ן] ואף יהא מותר להכניסם לבניין אחר, אך יהא אסור להכניסם לתוך בית פרטי אחר. [וזאת אף באופן שבבניין השני נעשה עירובי חצרות כד"ן, ומשום שאסור להכניס לתוך הבית כלי שבבין השמשות היה בחצר אחרת שאינה של הבית הנ"ל וכמו שנתבאר].

באופן שנעשה עירוב חצירות בבנין, מותר לכתחילה להכניס את ה"כלים ששבתו בחצר" אל הבית. [וכוונן: באופן שמעוניין לטלטל בליל שבת, ואינו רוצה להשאיר את החפצים מחוץ לבית במשך הלילה]. [בסעיף הבא יבואר האם יהא מותר לשוב ולהוציאם אל חדר המדרגות ולטלטלם בכל השכונה].

אפשרות זו של טלטול הינה לכתחילה וללא כל פקפוק כלל!

[יש המחמירים שאף הבגדים של התינוק והטיטולים שעתידיים להחליף בשבת צריכים לשבות בבין השמשות בחצר. (עיין חכמת הלב פ"א ס"ט) אך רוב הפוסקים סוברים שאין להחמיר בזה וכל הבגדים שהתינוק לבוש בהם טפלים הם לגבי גופו ומותר לטלטלם אף שכלים אלו שבתו בבית].

ז. טלטול כלים ששבתו בחצר והוכנסו לבית

התבאר לעיל ש"כלים ששבתו בחצר" מותר לטלטלם בכל רחובות השכונה. ועתה יש לבאר האם מותר להכניס את ה"כלים ששבתו בחצר" בחזרה אל הבית [אחר בין השמות] ולשוב להוציאם בכונה תחילה על מנת לטלטלם בכל השכונה. [והיינו באופן שעשו עירובי חצירות נפרד בתוך הבניין, דאם לא כן יהא אסור להכניס את הכלי מחדר המדרגות אל הבית וכדלקמן]. ומצינו בזה כמה דעות:

א. בשו"ע הגר"ז (שע"ב א' בסוגריים) מבואר ש"כלים ששבתו בחצר" והוכנסו אל הבית, מותר להוציאם מהבית אל החצר ובלבד שיחלק את הוצאות, דהיינו שיוציא את החפץ מהבית אל החצר [שמעורבת עם הבית] ויניח אותו שם, ושוב יוציאנו אל הרחוב פְּדִין כלי ששבת בחצר. [ובגדר הנחה זו נח' מורי ההוראה, יש הסוברים שאף אם יעמוד האדם בחצר כאשר החפץ עליו ייחשב הדבר כהנחת החפץ ד"הנחת גופו כהנחת חפץ". (כן שמעתי מכמה מורי הוראה שליט"א וכ"כ

בנתיבות שבת לגר"י בלוי זצ"ל) ויש הסוברים שצריך להקפיד להניח את החפץ ממש בחצר (כן כתב החכמת הלב בדעת הגר"ז)]

[אמנם יעויין בתוס' צט: ד"ה לא יעמוד שמשמע מדבריו שלא כדברי הגר"ז, ובשביל להקל כדברי הגר"ז ולומר שיועיל אף ב"הנחת גופו כהנחת חפץ" נצטרך לומר שהתוס' החמירו לטלטל את המים מגג חבירו לביתו הוא רק משום שמצד ידו לגג חבירו שנראה כמוציא מגג חבירו לביתו וגם מדובר שלא נח בינתיים ודבר זה צ"ע- הערת הגר"י דזימטרובסקי שליט"א]

בספר "חכמת הלב" (עמק החכמה סי' ל"ב) הביא מהגאון ר' משה יהושע לנדא זצ"ל [מתלמידי החזו"א] שהמנהג היה לטלטל כדברי הגר"ז, אך למעשה נשאר בצ"ע על מנהג זה משום דברי התוס' הנ"ל.

ב. ב"חכמת הלב" (שם) כתב שמותר להוציא אל החצר "כלים ששבתו בחצר" והוכנסו הביתה, וזאת באופן שיחלק את הוצאה לשני בני אדם. דהיינו שאדם אחד יוציא את החפץ אל החצר שמעורבת עם הבית ויניח אותו שם, ואדם אחר יוציא את החפץ מהחצר אל הרחוב. [וברחוב עצמו אף הראשון יוכל לטלטל את החפץ כאוות נפשו].

ג. בספר "מחנה ישראל" (עמ' תס"ז) פקפק אף בהיתר זה [של הוצאה ע"י ב' בני אדם], וכתב שיתכן שאין להתיר אלא רק באופן שהוציא את החפץ שלא על מנת להמשיך ולטלטלו מחצר לחצר, ונמלך בו ומעוניין לטלטלו לחצר אחרת. [וע"ע בספר עירובי חצירות מכתב י"ח סעיף ד', ועיי"ש עוד (עמ' תנ"ה ד"ה ומ"מ) שכתב שאף לדעת החזו"א (ק"ד ס"ק כ"ה) שכלי קונה שבתה באמצע שבת, הכא שחזור לבית המערב עם החצר אף החזו"א מודה שלא קונה שבתה נוספת].

ד. דינים אלה שייכים אף כאשר מעוניין להכניס את החפץ בחזרה מהרחוב אל הבית, שצריך להקפיד להכניס את החפץ עד החצר שמעורבת עם הבית [דהיינו עד הקומה שלן] ולהניח אותו שם, ושוב יכניסנו אל הבית.

להנ"ל נראה שבבנין שעשו בו עירוב חצירות, יש אפשרות נוספת לטלטל לדעת רוב הפוסקים, וכדלהלן:

יוציא בערב שבת את כל החפצים שמעוניינים לטלטל אל חדר המדרגות וישאירם שם למשך בין השמשות, ואחר צאת הכוכבים יכניסם בחזרה הביתה. כשמעוניין לטלטל, יוציא את החפצים אל חדר המדרגות ויניחם שם, ואחר [או הוא בעצמו וכדלעיל] יוציא את החפצים אל הרחוב ושוב יוכל [אף הראשון] לטלטלם בכל הרחוב ואף להכניסם אל בניין אחר. [אך ייאסר עליו להכניסם אל בית אחר וכדלעיל].

כשמעוניין להחזיר את החפצים הביתה, יכניס אותם עד החצר הסמוכה לביתו [דהיינו עד הקומה שלן] ויניחם שם, ואחר [או הוא בעצמו וכדלעיל] יכניס את החפצים הביתה.

ז. טלטול כלים ששבתו בבית ויצאו לחצר

עד עתה התבאר, דין כלים ששבתו בחצר, והאופן שהותר לטלטלם. להלן יתבאר שבשעת הצורך [כגון ששכח להוציא את הכלים בשביל שישבתו בחצר, או שקשה עליו להוציאם לחדר המדרגות וכדו'] לפי דעת כמה מורי ההוראה שליט"א יש אפשרות לטלטל אף "כלים ששבתו בבית" דהיינו שהחפצים הנ"ל היו בשעת בין השמשות בבית וכדלקמן. [אך לכתחילה אין כדאי לסמוך על עצה זו, ויבואר לקמן]. אמנם כמה מורי הוראה חולקים על דין זה וסוברים שברוב המקרים אין לסמוך על היתר זה, ויבואר בהערה⁸.

כלי ששבת בבית ויצא לחצר האם מותר לטלטלו בכל החצר

הביאור הלכה (סי' שע"ב ס"א ד"ה שמא) הביא מח' ראשונים בדין "כלים ששבתו בבית" ויצאו לחצר [וכגון שיצאו באיסור או שהוציאן בהיתר דרך מלבוש וכדו'] האם מותר לטלטלן בכל החצר, או שמותר לטלטלן רק בד' אמות [כדין הטלטול ברשות

הרבים שאסור להעביר בה חפץ יותר מדי' אמות], ולא הכריע במחלוקת זו. אמנם בחזו"א (סי' ק"ד ס"ק כ"ב) כתב שמסתימת הפוסקים משמע שלא סבירא להו דין זה [היינו שיהא אסור לטלטל בכל החצר] וסיים "דיש להקל במילי דעירוב". [אמנם לכולי עלמא "כלים ששבתו בבית" ויצאו לחצר אין להוציאם לחצר אחרת, וכדלקמן].

בספר "ארחות שבת" (ח"ג פכ"ח סעיף ע"ו) הביאו דוגמא מעשית בזה, באדם שהוריד טליתו בבית הכנסת ומטלטלה שם יותר מדי' אמות. שהנה טלית זו היתה בבין השמשות בבית, ונחשבת כ"כלים ששבתו בבית" והגיעה בדרך היתר [ע"י שהיה לבוש בטלית] לבית הכנסת [שנחשב כחצר (ע"י מ"ב סי' שס"ו ס"ק ל')], ועל כן הנידון האם מותר לטלטלה יותר מדי' אמות בבית הכנסת תלוי במחלוקת הנ"ל. לפי דעת ה"ב"ה"ל יש להסתפק האם מותר לטלטל את הטלית יותר מדי' אמות, אך לחזו"א מותר לטלטל את הטלית בכל בית הכנסת. [אמנם, כאשר הגיע ה"כלי ששבת בבית" אל בית אחר, [ולא אל "חצר"] בזה לכו"ע (ע"י מ"ב סעיף ע"ב ס"ק ט"ז) מותר לטלטלו בכל הבית ואף יותר מדי' אמות, אמנם ביהכ"נ נחשב כחצר ולא כבית וכמו שהתבאר]. ונראה שלהלכה למעשה ניתן להקל בזה [עכ"פ במקום שעשו עירובי חצירות בלי "שכירות"] מכמה טעמי: א. בהלכות עירובי חצירות אמרינן "הלכה כדברי המיקל בעירוב" (כמבואר בעירובין מו.). ב. באיסור "עירובי חצירות" שהוא מדרבנן אזלינן בתר המיקל, וביותר שלכמה פוסקים אפשר להקל בזמנינו [שאנו חיים בין הגויים] ולומר שאין צריך לעשות כלל שכירות מהגויים והמומרים [והוא דעת הבית מאיר והגינת ורדים] ומלבד זאת כאמור לעיל יש הסוברים שאפשר לסמוך על השכירות מ"שר העיר". ג. אף ה"ב"ה"ל גופיה לא אסר אלא רק נשאר בספק, ולא נישבוק פשיטותא דמרנא החזו"א מפני ספיקו דהביאוה"ל.

כלי ששבת בבית ויצא לחצר האם מותר לטלטלו מחצר לחצר כאשר שניהם בבעלות שווה

והנה, נתבאר לעיל שכל ההיתר לטלטל כלי ששבת בבית ויצא לחצר, הוא דווקא באותה החצר בדווקא, אבל לכולי עלמא אסור להוציא לחצר אחרת שאינה מעורבת עם החצר הראשונה. אמנם, יעויין ב"חכמת הלב" (עמק החכמה סי' ל') שכתב שמותר להוסיף ולטלטל את הכלי הנ"ל מחצר לחצר באופן ששני החצירות הם בבעלות אחת ובשימושים שונים. ולכן כתב שם שאף שברוב המקרים כל קומה וקומה בחדר המדרגות נחשבת כחצר נפרדת, מ"מ כלי ששבת בבית [וכגון: עגלה] ויצא לחצר דהיינו לחדר המדרגות, מותר לטלטלו בכל אותה הקומה ואף להעבירו לקומה אחרת משום שכל הקומות בבניין הינם בבעלות אחת ובשימושים שווים. [ומדובר באופן שאין ערוב חצירות בבנין, דבאופן שעשו עירוב חצירות מותר לטלטל בכל הקומות ללא כל פקפק].

[אמנם לכו"ע אסור להוציא אל הרחוב משום שהרחוב שייך לכל תושבי העיר ולא רק לדיירי הבניין, ונחשבים הם (הבניין והרחוב) כשתי חצרות בבעלות שונות].

אמנם ב"מגילת ספר" (קונטרס בענייני עירובין סימן ו' אות א') ובארחות שבת (פכ"ח הערה קכ"ה) צידדו להחמיר שכל קומה וקומה נחשבת כחצר רק של הדיירים שגרים באותה קומה, ולכן כלי ששבת בבית ויצא לחצר [דהיינו לקומה שלו] יש לאסור לטלטלו מקומה לקומה⁶.

אמנם בבניינים החדשים שחדר המדרגות נמצא במקום נפרד מהשטח שלפני פתחי הבתים [ויש דלת בין חדר המדרגות לשטח שלפני הבית וכדו' וכמו באופן שבני חדר המדרגות בבית החולים "שערי צדק" בירושלים] בבניינים אלו נראה שלכו"ע יהא אסור להוציא חפץ מהשטח שלפני פתח הבית שבקומות העליונות (משמשות רק את דיירי הקומה ההיא) אל חדר המדרגות וקומת הכניסה. [ומשום שחדר המדרגות וקומת הכניסה משמשות לכל דיירי הבניין ואילו הקומות העליונות משמשות רק את דיירי הקומה ההיא, ובכה"ג ודאי שנחשב כשימושים שונים].

האם קטן יכול לטלטל במקום שאין עירוב חצירות מהודר

בשם מרן הגר"ש אלישיב זצ"ל הובא (הגר"י אפרתי שליט"א ב"ישא יוסף" או"ח ח"א סי' פ"א וכן מטו בשם הגר"א מורגנשטרן שליט"א) שבמקום הצורך ושעת הדחק ניתן להקל שילדים (עד גיל בר/בת מצווה) יטלטלו במקום שעשו עירובי חצירות אך לא שכרו

⁶ יעוי"ש במגילת ספר שכתב שכל דייר משתמש בשטח שליד דירתו כדי להניח חפצים שונים כגון פח זבל לדקות מועטות וכדו'. אך השיב הגרמ"ר שמ"מ עיקר השימוש הוא לדריסת הרגל ושימוש זה הינו שווה לכל תושבי הבניין, וזאת אף שיש מקומות שחלק מהדיירים משתמשים בתדירות גבוהה וחלק מתדירות נמוכה, מ"מ עיקר השימוש שווה לכולם. והגר"י דזימיטרובסקי שליט"א העיר שלכאורה הדבר תלוי דאם יש לשכנים מהקומה התחתונה שימוש בקומה העליונה וכגון שיש להם דוד שמש בגג וכשיש תקלה עולים בעצמם לבדוק את התקלה, אזי נחשב כל הבניין כרשות אחת. [אך במקרה שמזמיינים בעל מלאכה ואינם עולים בעצמם לגג, או שאין להם כלל דוד שמש וכדו' בכה"ג נראה שיהא אסור לטלטל מקומה לקומה].

מכל גוי ומומר כדבעי. [ומטעם שניתן לצרף את דעת ה"בית מאיר" וה"נגת הורדים" שבימינו שבלא"ה או גרים בין הגויים מותר לטלטל אף כאשר לא עשו שכירות]. [ובפשטות יכול הקטן לטלטל אף כשמטלטל לצורך הגדול].
ומ"מ שמעתי מאחד ממורי ההוראה שליט"א שקטן בן עשר שנים ראוי לחנכו שימנע מלטלטל.

טלטול מבית לחצר ע"י כוחו

בספר "מחנה ישראל" (עמ' תע"ז) הביא שאפשר לטלטל "כלי ששבת בבית" לחצר שאינה מעורבת עם הבית ע"י טלטול ב"כוחו" וכדלקמן. דהנה כתב הרמ"א (סו"ס שני"ז) שמותר לאדם לשפוך מים בחצירו על פתח ביב היוצא לחצר אחרת, ואע"פ שהמים נשפכים לחצר אחרת שלא עירבה עם חצירו. והטעם בזה הוא משום שאינו מטלטל להדיא מחצירו לחצר שאינה מעורבת, אלא אך ורק המים הולכים מכוחו לחצר שאינה מעורבת.

ולפי דברי הרמ"א הנ"ל כתב שם עצה לטלטל כלים ששבתו בבית, [וכגון: מפתח וכדו'] וזאת ע"י שיעמוד בבית סמוך לפתח הבית, ויניח את רגלו בחדר המדרגות. באופן זה יוכל להניח את המפתח ע"ג תחילת הרגל שנמצאת בתוך הבית, והמפתח יתגלגל על גבי הרגל אל חדר המדרגות. [ויש להזהר להניח את המפתח ע"ג הרגל בעדינות, ואין לזרוק את המפתח על גבי הרגל וכדלקמן].

ומבואר הכא, שטלטול באופן כזה מותר, מכיוון שאינו מטלטל להדיא מביתו אל חדר המדרגות, אלא אך ורק מתגלגל החפץ מכוחו החוצה. [ויעי"ש שם שכתב שאף מותר שאדם אחר יניח את ידו בחדר המדרגות בסמוך לקרקע ויתפוס את החפץ].

[בפשטות, השטח שתחת המשקוף נחשב כ"מקום פטור", ועל כן יש להוציא את הרגל מתוך הבית (לפני החוד הפנימי של המשקוף) אל חדר המדרגות ממש. אם נפל החפץ בתוך חלל הפתח ניתן להחזירו אל הבית. (שמחזיר מ"מקום פטור" אל הבית) כמו כן אם החפץ יצא אל מחוץ למשקוף אך עדיין חלקו נמצא בתוך הבית או בשטח שתחת המשקוף, נראה שניתן להחזירו בחזרה אל הבית. (עיי' מ"ב שני"ב ס"ק י' והכא הוא אגד חפץ דעדיף מאגד יד ואכמ"ל) (ובצרוך מפתחות באופן שיצא אחד מהמפתחות בשלמותו אל חדר המדרגות יש לשאול מורה הוראה), הערת הגר"י דזימטרובסקי שליט"א].

יש שדנו לומר שגם הזורק חפץ אל הקיר שבתוך הבית [או על גבי הדלת הפתוחה לכיוון פנים] וכדו' ומכח הזריקה הנ"ל יוצא החפץ אל חדר המדרגות, שגם בכה"ג נחשב כהוצאה ע"י "כוחו", ויהא מותר באופן זה להוציא חפצים מהבית אל חדר המדרגות. אמנם בחזו"א (סי' ק"ה ס"ק ח') מבואר שלא כדבריו שכתב שאם "המים נמרחין לצאת בכח המרוץ שנתן בהם בזריקתו הויא הוצאה גמורה", ורק היכא שהמים מקלחין החוצה מחמת כח המשיכה חשיב כ"כוחו". [ומהאי טעמא התבאר לעיל שיניח את החפץ בעדינות ע"ג רגלו, ומשום שבאופן הנ"ל החפץ יתגלגל החוצה בגלל כח המשיכה ולא מכוחו של האדם].

להנ"ל נראה שיש אפשרות נוספת לטלטל חפצים במקום שלא עשו עירוב חצירות מהודר, וכדלהלן:

יוציא את החפץ אל חדר המדרגות לפי האופנים שהתבארו, [דהיינו או ע"י ילד [ועדיף קטן פחות מכן עשר] או שיוציא את החפץ באמצעות "כוחו" וכפי שהתבאר], ובאופן זה יוכל לטלטל את החפצים עד פתח חדר המדרגות. [אמנם יש מקום להחמיר שקטן יעביר את החפצים מקומה לקומה וכדלעיל (ולגבי טלטול באמצעות "כוחו" עיי' בהערה⁷).] ושוב יוציא את החפצים מחדר המדרגות אל הרחוב, לפי האופנים שהתבארו [ע"י קטן או ע"י "כוחו"] ואז יוכל לטלטל את החפצים בכל הרחוב כאוות נפשו. [במקום שעשו עירוב חצירות נפרד בתוך הבניין, בזה לכו"ע יוכל הגדול להוציא את החפצים עד פתח הבניין ויוציאם אל הרחוב ע"י קטן או "כוחו", ושוב יוכל הגדול לטלטלם בכל הרחוב.]

כשמעוניין להכניס בחזרה את החפצים הביתה, יקפיד להכניס את החפצים מהרחוב אל הבניין, וכן מחדר המדרגות אל הבית אך ורק באופן המותר דהיינו או ע"י קטן או ע"י כוחו. [וכאמור לעיל יש מקום להחמיר שהקטן אף יעביר את החפצים בין הקומות שבחדרי המדרגות וכדלעיל. (ולגבי טלטול באמצעות "כוחו" עיי' בהערה⁷)]

כאמור לעיל אפשרות זו לכמה פוסקים כמעט ואינה מציאותית ואף למקילים היא אך ורק לשעת הצורך וודאי דלכתחילה יש להשתדל שכל הכלים ישבתו בחצר כדון, וכמבואר בהערה⁸.

⁷ מעיקר הדין אף בגרם מדרגות אפשר לטלטל ע"י כוחו. אמנם לפעמים הדבר קשה לביצוע מכיוון שלכמה פוסקים המחיצה של המדרגות היא אחר גובה י" טפחים, [ולא במדרגה הראשונה] ומכיוון שיש מוח' הפוסקים מהו שיעור של י" טפחים [בין 76 ס"מ ל100 ס"מ] ע"כ לפעמים קשה מבחינה מציאותית להעביר את קו הגובה של הי" טפחים באמצעות טלטול בכוחו. (אמנם בחפץ גדול כעגלה וכדו' אפשר לתת לה להתגלגל על פני כל גרם המדרגות!)

והעיר הגר"י דזימטרובסקי שלפי מה שהתבאר בהערה 6 שבבניין שאין השכנים שבקומה התחתונה משתמשים בקומות העליונות, ממילא כל קומה שייכת לדיירי הקומה שלה בלבד. א"כ בבניינים אלו גם המדרגה התחתונה [הסמוכה לקומה שתחתיה] שייכת היא לקומה שמעליה, וע"כ גם במדרגה זו יש להעביר את החפץ באמצעות כוחו או ע"י ילד קטן. [ונמצא לפי"ז שיש ג' מקומות שיש להעביר ע"י כוחו או ע"י קטן והם: המדרגה הראשונה, המדרגה שבגובה עשרה טפחים, המדרגה התחתונה.]

⁸ כמבואר בפנים יש לפקפק בהיתר זה מכמה טעמי: א. הביה"ל הביא מוח' ראשונים האם אפשר לטלטל כלים ששבתו בבית שיצאו לחצר יותר מדי אמות ולא הכריע בזה. ואף שנראה להקל בזה מ"מ מידי ספיקא לא נפקא. ב. היתר הטלטול ע"י קטן אינו לכתחילה אלא אך ורק "מגודל הדחק" וכמו שכתב ב"ישא יוסף" שם. ג. היתר טלטול ע"י כוחו לא הוזכר בפוסקים ואף שלכאורה הדבר מותר לכתחילה, מ"מ נראה שאין להסתמך ע"כ שלא במקום הצורך.

ח. דין טלטול תינוק וכלים שלא קנו שביתה

התבאר עד כה דין "כלים ששבתו בחצר" ודין "כלים ששבתו בבית", ועתה יש לדון מה דינם של כלים שלא קנו שביתה כלל וכדלהלן.

האם תינוק קונה שביתה?

הנה הסכמת כל הפוסקים שהדין של "אחד גגות ואחד חצרות ואחד קרפיפות רשות אחת הן לכלים ששבתו לתוכן ולא לכלים ששבתו בתוך הבית" נאמר אף לגבי כלי שלא שבת בכלל. [וכגון גשמים שירדו באמצע שבת ויובאו עוד דוגמאות בזה לקמן]. ולכן כלי שלא קנה שביתה בבית בבין השמשות אפשר לטלטלו מחצר לחצר, וזאת אף שגם לא קנה שביתה בחצר. ועיין בבית"ל (סי' שע"ב סי' ד"ה לחצר בסופו) שמבואר בדבריו שאדם ששהה בזמן ביו השמשות בבית אינו נחשב ככלי ששבת בבית, ולכן מותר לטלטלו מחצר לחצר. ונח' מורי ההוראה שליט"א מאיזה גיל אין האדם נחשב כ"כלי שבת בבית". יש הסוברים שמשעה שהקטן יכול לדדות [דהיינו שמרים רגל אחת ומניח את השניה (עיין סי' ש"ח סעיף מ"א)] ונחשב כ"חי הנושא את עצמו", אז נחשב הוא כ"אדם" ואינו קונה שביתה בבית. ולפי זה, אף אם במשך כל בין השמשות היה הקטן הני"ל בבית, מ"מ כאשר הוא יצא [בכוחות עצמו] לחצר, אפשר להמשיך לטלטלו מחצר לחצר. [אך באופן שלא עשו עירוב חצירות בבנין, ודאי שאין להוציאו מהבית אל חדר המדרגות, ופשוט⁹].

תינוק קטן שזוחל מהכא להתם, דעת הרבה פוסקים [כ"כ ה"מגילת ספר" כדבר פשוט והסכים עמו ה"עירובי חצירות"] שאף הוא אינו נחשב ככלי ששבת בבית, ועל כן כאשר יצא התינוק בזחילה אל חדר המדרגות, אפשר להמשיך ולטלטלו בכל רחובות השכונה.

תינוק קטן המוטל בעריסה דעת ה"חכמת הלב" שאף הוא אינו נחשב ככלי ששבת בבית משום ש"אדם" הוא חשוב ואינו נחשב ככלי הקונה שביתה. אמנם הרבה פוסקים חלוקים עליו [עיין עירובי חצירות מכתב י"ח] ולכן נראה דיש להחמיר להחשיבו ככלי ששבת בבית, ואף אם יצא אל חדר המדרגות, אין להמשיך ולטלטלו אל חצר אחרת ואל הרחוב.

האם עגלה, מוצץ וכדו' נחשבים כטפלים לתינוק

מבואר בגמ' (שבת צג:) שהמוציא אדם חי במיטה פטור אף על המיטה ומשום שהמיטה טפלה אל האדם. [ומ"מ (כשהמקום אינו מוקף במחיצות) אכתי יש בזה איסור דרבנן, שהרי אף את האדם בעצמו (שהוא בגדר של "חי הנושא את עצמו") אסור לטלטל מדרבנן]. והנה נח' הגרצ"פ פרנק זצ"ל והגרש"ז אויערבאך זצ"ל [עי' ארחות שבת ח"ג עמ' ר"ח] האם מותר לנכה לצאת עם כסא גלגלים? דעת הגרצ"פ היא שעגלת נכים הזו אינה טפלה אל האדם לגמרי, ואכתי יש אסור דרבנן בהוצאתה. אך דעת הגרש"ז היא שהכסא טפל אל האדם לגמרי והותרה ההוצאה לגמרי. [ומ"מ אסר מטעם אחר יעוי"ש]. ועיין עוד ב"חכמת הלב" [עמק החכמה סי' ל"ד] שהביא בשם החזו"א שהעגלה טפלה לגמרי אל האדם היושב בה.

נידון זה שייך כאשר התינוק יושב בעגלה ששבתה בבית בבין השמשות ויצאה אל חדר המדרגות. במקרה זה, אי נימא שהעגלה טפלה לתינוק לגמרי, אזי יהא מותר לטלטל את העגלה אל הרחוב כדין "כלים שלא קנו שביתה" שאפשר לטלטלם מחצר לחצר. [אך אם נאמר שמדרבנן אין העגלה טפלה לתינוק אזי דינה כ"כלי ששבת בבית" ויהא אסור להוציאה אל הרחוב כדין כלים ששבתו בבית שאין להוציאם מחצר לחצר.]

ומלבד זאת מצאתי ב"עירובי חצירות" (סוף מכתב י"ח) שכתב שם שהיתר זה כמעט ואינו מציאותי ומשום שסי"ל שכל היכא שיש חצר שאינה מעורבת הפתוחה לרחוב באופן האסור [פרוץ במילואו, יותר מ"מי אמות וכדו'] אזי חצר זו אוסרת לטלטל בכל הרחוב. והביאור בזה הוא שמכיוון שאסור לטלטל מהרחוב אל חצר אחרת [שהרי הותר לטלטל רק בחצר זו ולא לטלטל לחצר אחרת] אי"כ החצר האחרת הני"ל שפרוצה באופן האסור לרחוב אוסרת את הטלטול בכל הרחוב, וכדין רשות הרבים הפרוצה באופן האסור לרשות היחיד. וכן שמעתי מהגר"י דזימטרובסקי שליט"א שאין להקל בזה, והביא שכן משמע בגמ' פט. שגגות הפרוצות זו לזו במילואן אסור לטלטל בחצר בדי' אמות ואפי' שאינו מוציא מזו לזו, וכן מבואר להדיא בחזו"א סי' צ"ג סי"ק ד'.

אמנם כבר כתב שם [ב"עירובי חצירות"] שבחוב"ב התיר בזה וכן הגר"מ רוזנר שליט"א מורה להתיר בזה [היינו באופן המצוי שבבין השמשות החצרות הני"ל היו פרוצות לרחוב. (אמנם במקרה ובאמצע השבת תיפרץ אחת החצרות לרחוב אף לשיטתו יהא אסור, אך מ"מ אין לחוש למקרה רחוק שכזה.)] ואכמ"ל. [ומ"מ יש להעיר שמצד חשש זה ודאי יש להתיר לטלטל בחדר המדרגות בלבד, משום שבחדר המדרגות אין חצרות אחרות הפרוצות באופן האסור אל חדר המדרגות.]

⁹ שהבית והחצר ודאי שנחשבים כשני מקומות נפרדים ואסור לטלטל מהאחת לחברתה אף כלים שלא קנו שביתה. ורק בין החצרות הותר לטלטל וזאת מכיוון שכל החצרות נחשבות כרשות אחת לגבי כלים ששבתו בחצר או שלא קנו שביתה כלל, ופשוט.

ולהלכה למעשה נראה שבשעת הצורך יש לסמוך על המקילים [שהעגלה טפלה לתינוק] אבל לכתחילה כדי לצאת ידי דעת המחמירים, במקום שאפשר ישאיר את העגלה בחצר [דהיינו בחדר המדרגות (אפי' ליד הדלת של הבית כשהיא פתוחה!)] וכאמור אם נעשה "עירוב חצירות" בבנין אפשר להחזיר את העגלה הביתה וכדלעיל.

מוצץ הנמצא בפיו של התינוק אע"פ שיתכן שמדאורייתא הוא טפל לתינוק [כל עוד שהוא בפי התינוק], מ"מ מדרבנן גזרו חכמים שלא ייחשב כטפל אליו, משום שיש לחוש שמא יוציא התינוק את המוצץ מפיו, ואז יטלטל הנושא את התינוק אף את המוצץ [שכאמור אסור לטלטלו משום שהוא "כלי ששבת בבית"]. (ועיין מ"ב שבהוצאת "דרשו" ס"י ש"א סעיף מ"א ובהערה 107) כמו כן אין לטלטל את הרצועה עם המוצץ שתלוי בה [ואף כשמחוברת לבגדי התינוק], ומשום שאינה טפלה לתינוק ואינה משמשת כתכשיט, ופשוט.

להני"ל נראה שאופן טלטול תינוק הוא כדלהלן:

כאשר אין עירוב חצירות בבניין: יאמרו לתינוק לצאת בכוחות עצמו אל חדר המדרגות [בהליכה או בזחילה] ומשם יהא מותר לטלטלו על הידיים או בעגלה ששבתה בחצר [ובשעת הצורך אף בעגלה ששבתה בבית ויצאה אל החצר]. ומ"מ אין להיכנס עימו אל בית פרטי אחר, אלא התינוק יכנס לשם בכוחות עצמו.
כאשר עשו עירוב חצירות בבניין: ניתן לטלטל את התינוק [שיכול לזחול] מהבית אל חדר המדרגות ולהמשיך לטלטלו בכל החצרות והרחובות ללא כל הגבלה! [אך אין להיכנס עימו אל בית פרטי אחר, אלא התינוק יכנס לשם בכוחות עצמו].

האם חפץ קונה שביתה באמצע שבת?

בגד שהיה לבוש בו בשעת בין השמשות [שדינו הוא שלא קנה שביתה בבין השמשות], ואחר כך פשט אותו בבית או בחצר. דעת החזו"א שקונה שביתה באמצע שבת אבל בכמה ראשונים מבואר שנשאר דינו ככלי שלא קנה שביתה. [כן כתב ה"חכמת הלב" ב"עמק החכמה" ס"י ל"א]
הנפ"מ המצויה בזה באדם שהוריד את כובעו על הספסל שבבית הכנסת באמצע השבת, ואח"כ מוריד את הכובע מראשו בחדר המדרגות ומטלטלו בידים מחדר המדרגות אל ביתו [וזאת באופן שעשו עירוב חצירות בבנין]. לדעת החזו"א נאסר הטלטול, אך יש החולקים ומתירים בזה.
הביאור בזה הוא, שמכיוון שהיה חבוש בכובעו כל בין השמשות ממילא לא קנה הכובע שביתה, ואם כן כאשר הניח את הכובע בבית הכנסת, ממילא קונה הכובע שביתה בחצר [דהיינו בבית הכנסת]. ועתה, לדעת החזו"א, יהא אסור לטלטלו מחדר המדרגות ומשום שנחשב כמטלטל מחצר אחרת אל ביתו [שהרי כבר נתבאר שכלי ששבת בחצר אחת אין להעבירו מחצר אחרת אל בית אחר]. אך לפי דעת הראשונים דלעיל יהא מותר לטלטל את הכובע לביתו. אמנם אם הוריד את כובעו בחצר השנייה אזי אף שמוריד את הכובע מראשו בחדר המדרגות יהא מותר לטלטל את הכובע הביתה אף לדעת החזו"א, מכיוון שיש ערוב חצירות בתוך הבניין [וכמו שהותר לטלטל תינוק בחזרה הביתה]. [ומ"מ] אף אם קנה שביתה בחצר] אפשר להכניס את הכובע לבית כאשר הוא חבוש על ראשו, ופשוט.

ט. ביאור ההידור שיהיה "עירוב חצירות" בכל בניין

להאמור לעיל נראה שיש מעלה גדולה שבכל בניין ובניין יעשו עירוב חצירות כדן, ובה נרויח כמה וכמה דברים וכדלהלן:

א. הטלטול בין השכנים יהיה מותר לכל הדעות

במקרה שיעשה "עירוב חצירות" בבניין יהא מותר לטלטל בין השכנים לכתחילה וללא כל פקפוק. [נהיינו באופן שאין בבניין גוי או מחלל שבת בפרהסיא שלא שכרו את מקומם.] ואף האשה והילדים שבדרך כלל בין כה וכה מטלטלים, מ"מ הכא יטלטלו לכתחילה!

אמנם כאמור לעיל, כל עוד שלא עשו עירוב חצרות נפרד בתוך הבניין, אין הפת של העירוב חצרות שנעשה ע"י העירוב השכונתי [שמונחת בביהכ"ס או בבית האחראי על העירוב] מועילה לטלטל אף בתוך הבניין עצמו, ומשום שהפת

צריכה להיות בתוך היקף המחיצות שאפשר לטלטל בו לכתחילה, וכבר התבאר שלכמה פוסקים אין לטלטל ברחובות השכונה משום שהגוי או המומר פוסל את ה"עירוב חצרות" השכונתי.

ב. "כלים ששבתו בחצר" יוכל להכניסם לבית ולהוציאם בחזרה אל החצר

התבאר לעיל שלדעת הרבה פוסקים ניתן להכניס את ה"כלים ששבתו בחצר" בחזרה אל הבית, ואח"כ לשוב ולהוציאם אל החצר ומשם אל הרחוב וכו'. אפשרות זו ניתנת לביצוע [עכ"פ ברוב המקרים] אך ורק כאשר נעשה "עירוב חצרות" בבנין, אבל כאשר אין "עירוב חצרות" היא אסור להכניס את החפצים מחדר המדרגות אל הבית, וכמו שהתבאר.

ג. "כלים ששבתו בבית" יהא מותר לטלטלם בכל הבניין

התבאר לעיל שלדעת כמה פוסקים יש להקל בשעת הדחק לטלטל "כלים ששבתו בבית" וזאת באופן שיוציא את החפצים מהבית אל חדר המדרגות ע"י ילד קטן או באמצעות כוחו וכדלעיל [ולכמה פוסקים אף יעביר הילד את החפצים מקומה לקומה] ואח"כ יוציא את החפצים אל הרחוב, ואז יוכל הגדול לטלטלם בכל רחובות השכונה. [אמנם כבר התבאר לעיל הערה 8 שיש המחמירים שאין לטלטל ברחובות השכונה באופן שיש חצרות הפרוצות לרחוב באופן האסור, יעוי"ש]. כאשר נעשה "עירוב חצרות" בבנין יהא מותר לגדול המחויב במצוות, להוציא את החפצים מהבית עד פתח הבניין, ורק שם [בפתח הבניין] יוציא את החפצים מחדר המדרגות אל הרחוב ע"י ילד קטן או באמצעות "כוחו", ושוב יוכל לטלטלם בכל השכונה. כמובן שע"י "עירוב החצרות" אפשרות זו נהפכת להיות קלה ופשוטה.

[תוספת מקונטרס ישן – יש כפילות מסוימת בחלק מהדברים]

העולה מהדברים:

- אסור מדרבנן לטלטל מהבית לחדר המדרגות, לחצר ולרחוב ללא עשיית "עירוב חצרות" בפת כדין. [לעיל אות א'] עוד נתבאר כי במקרה ויש גוי [אות ב'] או מחלל שבת בפרהסיא [אות ג'] בתוך היקף המחיצות הוא פוסל את העירוב. [ואף אין היתר לטלטל בתוך הבניינים עצמם, כל עוד שלא עשו עירוב חצרות נפרד בתוך הבניין]. עוד נתבאר שהפיתרון הוא לשכור את מקומו [אות ג'] אך כיום בהרבה עירובים שכונתיים מסתמכים על היתרים שלדעת רוב הפוסקים אינם לכתחילה [אות ד'].
- על כן נראה כי מן הראוי שבכל בניין ובניין ייעשה עירוב חצרות כדין ע"י אחד השכנים. בכך נרויח שכל הטלטולים שנעשים בין כה וכה בתוך הבניין עצמו [ולפעמים אף בחצר] יהיו באופן הכשר לכתחילה וללא כל פקפוקים. [ועשיית עירוב חצרות הינו דבר קל עד מאד וללא כל טרחה, וודאי שראוי שכל בן תורה יעשה זאת]. ולכתחילה יש לעשות את העירוב חצרות לפי הנוסח המצורף [שמזכה את עירובו לכולם], או להתנות שכל עשיית עירוב הוא אך ורק בתנאי שהעירוב שנעשה ע"י וועד העירוב השכונתי או ע"י כל גורם אחר אינו מועיל עבור דיירי הבניין, ובאופנים הללו אין את החיסרון של "חולק את עירובו". [אמנם מעיקר הדין אין זה מעכב כיוון שבסתמא אין דעתו לחלוק את עירובו ועושה רק על הצד שההיקף הכללי אינו טוב, ולדעת החזו"א (סי' צ"ט ס"ק כ"ח) בלאו הכי אין העירוב הנוסף מגרע את העירוב הראשון].
- עוד נתבאר כי אף במקרה ויש גוי בתוך הבניין עדיין בהרבה מהמקרים ראוי לעשות עירוב חצרות. וכגון באופן שבקומה העליונה גרים רק יהודים שות"מ [או מחלל שבת בצנעא] שניתן ע"י עירוב חצרות לטלטל בקומה זו לכתחילה. [ובמקרה זה יש לשים את הפת של העירוב בקומה זו **בדווקא**] וכן בכל קומה וקומה שגרים שם רק יהודים שות"מ, ניתן ע"י עירוב חצרות לטלטל בקומה ההיא לכתחילה לדעת החזו"א שסובר שסולם דינו כמחיצה גם לעניין "רגל האסורה". [ובקומה שגר שם רק יהודי אחד בין גויים, מותר לטלטל לדעת החזו"א אף ללא עירוב חצרות, אך בחילוני יש לחשוש שדינו כיהודי ויש לעשות עירוב וכדלקמן].
- עוד התבאר דין "כלים ששבתו בחצר", שמותר לטלטל כלים אלו בכל רחובות וחצרות השכונה. במקרה שעשו "עירובי חצרות" יהא מותר אף להכניס כלי ששבת בחצר המעורבת עם ביתו [דהיינו בחדר המדרגות] אליו בחזרה

הביתה, ולשוב ולהוציאם אל החצר הנ"ל ולהניחה שם ושוב להוציאה ולטלטלם בכל השכונה. [ועדיף לחלק את ההוצאה לשני בני אדם, אך יש האוסרים אף בזה].

יְהוּדֵי שֶׁגָר בְּקוֹמַה הַעֲלִינָה וַיֵּשׁ לוֹ שֶׁכֵּן גּוֹי [או שכנים גויים] באותה קומה, [ובחילוני עיין לקמן] ואין עוד שכן אחר [יהודי] באותה קומה, במקרה זה יהא מותר לו להוציא כלים מביתו אל חדר המדרגות אף ללא עירוב חצרות. הטעם בזה הוא משום שדירת הגוי נחשבת כ"דיר של בהמות" וממילא כל החצר נחשבת כחצר פרטית של היהודי. ואף שחז"ל החמירו להחשיב את דירתו של הגוי כדירה ושתאסור עליו, היינו אך ורק באופן שיש שני יהודים וגוי. [ומשום שילמד ממעשיו] אך באופן שיש רק יהודי וגוי באותה חצר [דבר שאינו מצוי משום שהיהודי חושש שהגוי יהרגהו] לא גזרו חז"ל ואין הגוי אוסר עליו מלטלטל.

אמנם התבאר עוד בשו"ע (סי' שפ"ב סעיף י"ז) שאנשי החצר הפנימית שעוברים דרך החצר החיצונה, נחשבים כאילו גרים בחצר החיצונה בגלל שיש להם "דריסת הרגל" שם. ועל כן במקרה הנזכר, כאשר היהודי והגוי יורדים לקומה התחתונה [שגר שם יהודי נוסף] ככה"ג נחשב שבקומה התחתונה גרים שני יהודים וגוי, ואוסר הגוי עליהם מלטלטל בקומה זו. ואף כאשר ייצאו אל הרחוב יאסרו על בני הרחוב מדין "רגל האסורה במקומה אוסרת שלא במקומה". [וכן הדין כאשר יש יהודי אחד בקומה העליונה ויהודי וגוי בקומה התחתונה, שנאסרים בטלטול בקומה התחתונה בגלל "דריסת הרגל" של העליון, וכן כאשר יש גוי בקומה העליונה ושני יהודים שותו"מ בקומה התחתונה שנאסרים בגלל דריסת הרגל של הגוי, ופשוט].

במקרה שגר בקומה העליונה ויש לו שכן חילוני באותה קומה ואין עוד שכנים אחרים בקומה, נראה שיעשה עירובי חצרות ויעיל ממה נפשך. אם דין החילוני כגוי אזי יוכל לטלטל בקומה אף ללא עירובי חצרות וכמו שהתבאר. ואם דינו כיהודי [משום שנחשב כמחלל שבת בצניעא, או משום שדינו כתינוק שנשבה] אזי יועיל עירוב החצרות להתיר את הטלטול בקומה, ומ"מ מן הראוי שישכרו את מקומו כדין שהרי לדעת השו"ע אוסר הגוי על שאר הקומות וכמו שנתבאר. [ובמקרה שגר בקומה תחתונה דינו כדלעיל גבי גוי]. ע"כ החוספת מקונטרס ישן]

י. ביאור אופן עשיית עירוב חצרות בקצרה

להשלמת מאמר זה מצורפת הדרכה קצרה לעשיית עירוב חצירות.

1. יקח 12 מצות מכונה רגילות¹⁰ [ובשעת הדחק אפשר אף בפחות מזה, ועיין בהערה¹¹] ויתן אותן לאחר גדול שאינו סמוך על שולחנו¹² ויאמר: "זֶכֶּה בַּמִּצּוֹת אֱלוֹ עֵבֹר כָּל הַנִּיתָרִים בְּטַלְטוֹל ע"י עֵירוֹב זֶה, וְלִכְל מִי שִׁיגוֹר בַּמִּקּוֹמוֹת שִׁיתוּסְפוּ בַעֲתִיד דְּהֵיִינוּ שִׁיּוֹקְפוּ בַּמִּחִיצוֹת וַיִּתּוֹקְנוּ כַּדִּין שִׁיְהִיָּה אֲפֹשֶׁר לְטַלְטֹל גַּם אֵלֵיהֶם, וְלִכְל מִי שִׁדִּינוּ כְּשִׁכִּירוּ וְלִקִּטּוֹ שֶׁל הַגּוֹיִים וְהַמּוֹמְרִים שֶׁגָּרִים בְּכָל הַמִּקּוֹמוֹת הַנ"ל".

וניתן אף לומר: "זֶכֶּה בַּמִּצּוֹת אֱלוֹ עֵבֹר כָּל מִי שֶׁהִזְכִּיָּה שֶׁלּוֹ מוֹעִילָה לְהִתִּיר טַלְטוֹל מִרְשוֹת לְרְשוֹת בְּהוֹוֶה וּבַעֲתִיד".

[ואין אמירת נוסח זה מעכבת, והעיקר שיכוין המקנה (שמגביה את המצות) להקנות לכל האנשים הנ"ל].

[אין לברך "אשר קדשנו במצוותיו וציוונו על מצוות עירוב" ומשום שחוששים שנעשה כבר עירוב חצרות המועיל וספק ברכות להקל].

יְהוּדֵי הַבִּיאוֹר בְּנוֹסַח זֶה הוּא, שְׁעוֹשֶׂה עֵירוֹב חֲצִירוֹת נוֹסֵף עֵבֹר כָּל הַשְּׁכוּנָה אוֹ הָעִיר [אם הַמְקוֹם מוֹקֵף (או עֲתִיד לִהְיוֹת מוֹקֵף) בַּמִּחִיצוֹת כַּדִּין], וְעַל כֵּן אֵין לְכוּון שְׁעוֹשֶׂה עֵירוֹב חֲצִירוֹת פְּרָטִי עֵבֹר שְׁכִנּוֹ שֶׁבִּבְנֵיין בְּלִבְדוּ!

¹⁰ והם כ-400 גרם. ואפשר לעשות כל שבת ושבת באמצעות החלות של שבת או בפת הבאה בכיסנין. [שיעור של חצי חלה גדולה רגילה בוודאי יש בה שיעור של י"ח גרוגרות שהם 800 סמ"ק] אך לכאורה עדיף לעשות עבור כל שבתות השנה ע"י מצות משום שעלול לשכוח באחת השבתות. ועוד, שיתבאר לקמן שצריך שיסכים בדעתו שבני העירוב יאכלו מהפת של העירוב, ובחלות שהוכנו לסעודות השבת לפעמים עלול הוא להקפיד בזה.

¹¹ בשעת הדחק אפשר אף בתשע מצות ולדעת הביאור"ל (סי' רע"א ס"ג) שבדרבנן יש למדוד לפי הביצים שלנו א"כ יש להקל 5 מצות מכונה שהן 3000 סמ"ק כמשי"כ בספר מדות ושיעורי תורה עמ' רע"ז שהוא שיעור 6 ביצים שלנו שהרי בדיעבד סגי 6 ביצים לעירוב. [ומ"מ נראה שאף לדעת המ"ב עדיף לקחת 6 מצות, דיתכן שהביצים שלנו הם גדולות יותר, דלפי המציאות הן 50-55 סמ"ק]. ולדעת הגר"ח נאה שביצה היא 57 סמ"ק נצטרך 6 מצות מכונה.

¹² כמו כן אפשר שהבעל יתן את המצות לאשתו על מנת שאין לו זכות בהם, ובכך קנתה אותם. ואחר כך תתן האשה את המצות לבעלה ותאמר זכה במצות אלו וכי. ובמקרה זה סעיפים 3,4,6 ייעשו ע"י האשה ולא ע"י הבעל. [אך העיר מומחה לענייני עירובין שמכיוון שעלולים להתבלבל עדיף שלא לעשות עירובי חצרות ע"י האשה, ושוי"מ ב"ארחות שבת" שכתבו לעשות באופן זה רק בשעת הדחק].

2. המקבל יגביה את המצות טפח עבור כל האנשים הנ"ל ויחזירם לנותן.
3. הנותן יניח את כל המצות בכלי אחד או ערימה אחת או בשקית אחת בחדר שבשטחו 5.4 מ"ר, [ויש להקפיד שיהא באורך ורוחב החדר לפחות 2.32 מטר, [ואין מספיק מה שבסה"כ יש 5.4 מ"ר]. וכן יש להדר שהשטח הנ"ל יהיה ללא ארונות קבועים וכגון ארונות מטבח וכדו' שממעטים מהשטח הנ"ל, ויש שחולקים] ובגובה של למעלה מטפח מהקרקע.
4. כשמניח את העירוב יאמר "בְּהֵדִין עִירוּבָא יְהֵא שְׂרָא לְנָא לְאַפּוּקֵי וְעִיּוּלֵי מִן הַבְּתִים לְחֶצֶר וּמְחֶצֶר לְבֵתִים וּמְבֵית לְבֵית וּמְחֶצֶר לְחֶצֶר וּמִגַּג לְגַג וּמְבֵתִים וְחֶצֶר לְמַבּוּי וּמְמַבּוּי לְכָל הַבְּתִים וְהַחֲצֵרוֹת שְׁבֵהִיקָף מְחִיצוֹת הַכְּשֵׁרוֹת הַזֶּה שְׁמוֹתָר לְטַלְטַל בְּהֵם כְּדִין וּלְכָל הַמְּקוֹמוֹת שִׁתּוּסְפוֹ אֵלָיו, לְנוּ וּלְכָל הַדְּרִים בְּהִיקָף מְחִיצוֹת הַכְּשֵׁרוֹת הַזֶּה שְׁמוֹתָר לְטַלְטַל בְּהֵם כְּדִין וּלְכָל הַמְּקוֹמוֹת שִׁתּוּסְפוֹ אֵלָיו וּלְכָל מִי שִׁתּוּסְפוֹ בְּהֵם לְכָל שַׁבְּתוֹת הַשָּׁנָה וַיְמִים טוֹבִים.
- אם צריך עירוב חצרות אני מניח לשם עירוב חצרות, אם צריך שיתוף מבואות אני מניח לשם שיתוף מבואות, ואם צריך את שניהם אני מניח לשם עירוב חצרות ושיתוף מבואות." [ובדיעבד אף אם לא אמר כלום אינו מעכב (מ"ב סי' שס"ו ס"ק פ"ד)]
5. צריך שיהיה העירוב קיים כל בין השמשות של כל שבת וחג.
6. המערב יסכים בדעתו שמרשה לכל בני העירוב לאכול מן המצות כל משך זמן בין השמשות.
7. יש לבדוק מידי פעם שהמצות לא התליעו או התעפשו. [ונוהגים להחליף את המצות כל ערב פסח במצות הכשרות לפסח.]
8. צריך שתהא אפשרות לכל השכנים לאכול את המצות [בבין השמשות], וע"כ אם נוסעים לשבת וכדו' יש להשאיר מפתח אצל אחד השכנים. וכן יש לשים את המצות במקום שאפשר להגיע אליהן ללא חשש איסור שבת דאורייתא. [ובמקום איסור דרבנן יש לשאול מורה הוראה.]

הנחיות לעשיית שכירות

ממי צריך לשכור?

גויים: יש לשכור מהשכנים הגויים, [רוסים, עובדים זרים שגרים ביחידות דיור נפרדות וכדו' (וכשגרים יחד עם קשיש עיין לקמן)] ותלוי בדירורים שגרים בפועל, אך דירה שבבעלות גוי ומושכרת ליהודים שות"מ אינה אוסרת.

יהודי המחלל שבת בפרהסיא – יהודי המחלל שבת בפרהסיא [בין לתיאבון ובין להכעיס] צריך לשכור ממנו, ועיין לקמן.

יהודי המחלל שבת בצנעא – יהודי שכפי הנראה יתבייש מלחלל שבת בפני אדם חשוב [כגון: הגר"ע יוסף שליט"א] אין צריך לשכור ממנו. [ושמעתי מהגר"מ רוזנר בשם הגאון ר' מנדל אטיק שליט"א שמסתבר שיהודי המחלל שבת בפרהסיא אך נמנע מלחלל שבת במרפסת ביתו ובשכונתו שבביל שלא לצער את שכניו וכדו' שבכה"ג נחשב כמחלל שבת בפרהסיא.]

האם החילונים בזמנינו נחשבים כ"תינוק שנשבה" – ידועים דברי החזו"א [סי' פ"ז ס"ק י"ד וכן הוא ביו"ד סי' ב' ס"ק ט"ז] שהחילונים בזמנינו נחשבים כתינוקות שנשבו ואנוסים הם, ואף שהינם מחללים שבת בפרהסיא מ"מ אינם אוסרים מלטלטל. ולהלכה למעשה, דעת הגר"ש אלישיב זצוק"ל [עירוב חצרות מכתב ד'] שכיום אין להחשיבם כאנוסים וכתינוקות שנשבו. אך בשם הגר"נ קרליץ והגר"ח קנייבסקי הובא [עיין חוט שני שבת א-ב עמ' רפ"ז ובעוד מקומות] שאף בימינו יש להחשיבם כאנוסים וכתינוקות שנשבו. [וציין החזו"א "ובאמת צריך לדון על כל איש ואיש בפרט"ו].

כאשר אחד מבני הבית מחלל שבת – מדברי המ"ב [שע"א ס"ק ב'] משמע שבשבת שהמומר נמצא לבד בביתו הוא אוסר, ומ"מ להלכה למעשה נראה שניתן להקל לשכור מהשות"מ רשות להניח חפץ/או להפקיד מפתח בבית ובכך השוכר נהיה כשכיר ולקיט, ואח"כ ישכיר את חלקו בבית לכל תושבי השכונה. [אמנם יש המפקפקים בהיתר זה] [ויש מקום להחמיר לשכור מהשוכר כל שבת ושבת אך מעיקר הדין אפשר להקל ואכמ"ל (הערת הגר"י דזימיטרובסקי שליט"א)]

איך שוכרים?

ישנה מחלוקת בין מחברי זמנינו בגדר של השכירות מגוי וכמו שיתבאר, על כן נראה שיש לשכור ע"י נתינת מפתח/קופת צדקה וכדו', שבזה נהפך המפקיד לשכירו ולקיסו של המומר ובאופן זה כו"ע מודים דמהני, וזו האפשרות הקלה ביותר לביצוע. כשאפשרות זאת אינה מעשית ניתן לשכור באופן הרגיל ולפי ב' השיטות כמו שיתבאר.

הנחיות לשכירות ע"י נתינת מפתח (שכירות מ"שכירו ולקיסו")

א. יש לפנות אל בעל הבית, או אל אשתו, או אל אחד מבני ביתו [הגדולים מעל גיל בר/בת מצווה] ולבקש מהם: **"הנה מפתח של הבית שלי** (כמובן עדיף לתת מפתח ישן שאינו בשימוש וכדו', ולכאוי אין בכך בעיה של שקר) **אני מבקש שתשימו את המפתח שלי בבית שלכם באיזה שהוא מקום, שאם פעם אשאר בלי מפתח וכדו' שיהיה לי מפתח גיבוי אצלכם.**" רצוי להוסיף: **"תשימו אותו באיזו מגירה או באיזה מקום שמור בבית שלא יאבד וזאת למקרה שאשאר בלי מפתח"** ויתן להם את המפתח. [ניתן לקבל נוסח זה בשפות שונות באמצעות הדוא"ל]. אין להגביל את משך הזמן שבו יונח המפתח בבית הנפקד, ולכן אין לומר תשמור את המפתח עד שהבן שלי יחזור מהחיידר וכדו'. [לדעת המ"ב (שפ"ב ס"ק ל"ז) בנתינת המפתח הוא קונה את מקום הנחת המפתח בקניין חזקה, ולדעת החזו"א אין צורך בקניין].

ב. אח"כ (אחר שיעור זמן שמעריך שהניחו את המפתח בבית, אך לא ימתין הרבה זמן שמא יזרקו את המפתח) יקח אחר (כגון: שכן אחר, ואין אשתו מועילה בזה) סכום כסף (שווה פרוטה) ויאמר לנותן המפתח (או למי ששכר זכות שימוש במקום מסוים, ולא שכר זכות בכל הבית כדלקמן סעיף י"ז): **"בזה אני שוכר ממך את כל הרשויות שיש לך בהם דין שכירו ולקיסו. השכירות היא עבור כל מי שמועילה לו שכירות זו או שיהא מעוניין בשכירות זו בהווה או לכל מי שתועיל או שיהא מעוניין בשכירות זו בעתיד. שכירות זו היא למשך חמישים שנה הבאות"** ויתן לו את הכסף.

(הביאור של שכירות זו היא, שמכיוון שיש לנותן המפתח זכות בבית של הגוי [שהרי המקום שבו נמצא המפתח משועבד למפקיד], ונחשב כשכירו ולקיסו של הגוי, ממילא הוא יכול להשכיר את כל רשות הגוי לכל בני החצר).

ג. מעיקר הדין אף אם השכן החילוני יזרוק את המפתח מועילה השכירות עד חמישים שנה. ומ"מ לכתחילה אחר כמה ימים יחזור נותן המפתח ויבקש משכנו החילוני את המפתח בחזרה [לשכפל את המפתח וכדו'] וידגיש לו שאני אחזיר לך את המפתח אח"כ בלי נדר [ולכאורה אין צריך לבקש רשות נוספת שיניח אצלו בחזרה את המפתח, אלא רק יודיע לו שהוא מתכנן להחזיר לו את המפתח אחר כך] (ובאופן זה עדיין נשאר למפקיד המפתח זכות בביתו של השכן) אך למעשה לא יחזיר לו את המפתח. [עצה זו שמעתי מפי הגר"מ רוזנר שליט"א]

ד. [יש לתת מפתח או כל חפץ אחר, שהשכן שמקבל את החפץ יבין שהוא שומר חפץ עבור שכנו החרדי, ולא לתועלת העצמית שלו. ולכן אין מועיל להביא לו מפתח של המקלט וכדו' ומשום שבאופן זה השכן שומר את החפץ לתועלת עצמו ולא לתועלת שכנו.]

הנחיות לשכירות ע"י נתינת קופת צדקה (שכירות מ"שכירו ולקיסו")

ה. יש לפנות אל בעל הבית, או אל אשתו, או אל אחד מבני ביתו [הגדולים מעל גיל בר/בת מצווה] ולבקש מהם: **"אני נציג של קופת הצדקה השכונתית, (וכדו', אפשר לתת קופה של ארגון צדקה חילוני... אך במקרה זה יצטרכו לשכור מגזבר הקופה החילונית, והדבר עלול להיות בלתי אפשרי). באתי לבקש מכם לשים קופת צדקה זו אצלכם בבית. שאם פעם תרצו לתת צדקה תשימו את הכסף בקופה הזאת, (אפשר להוסיף: בלי נדר יבוא פעם בשנה נציג של הקופה לקחת את הכסף שהצטבר). הקופה נשאת שייכת לארגון/ לקופת השכונה אך אנו משאירים את הקופה אצלך כדי שתוכל לשים את הכסף בקופה מתי שתרצה.** (יש להיזהר שלא לומר שנותנים לו את הקופה שתהיה שלו, אך אין חובה להדגיש לו שהוא שומר את הקופה עבורנו, אלא לומר בסתם ש"הקופה נשאת בבעלות הארגון". כמו כן אפשר לומר שלא נחייב אותך לשלם על הקופה אם היא תלך לאיבוד.)

ו. אפשר לומר לו (אם נראה שיש בזה תועלת) שיש מעלה גדולה לתת צדקה, ואם ח"ו מישהו חולה או לא מרגיש טוב יש לתת צדקה ולהתפלל לה' וכו', (אך אין לומר שיש "סגולה" שיש קופת צדקה בבית ומהטעם שהתבאר לעיל אות ד').

ז. אח"כ יקח אחר סכום כסף [שווה פרוטה] וישכור מגזבר הקופה [ולא ממי שהפקיד את הקופה בבית הגוי] באופן שהתבאר לעיל סעיף ב'.

ח. סעיף ג' דלעיל לגבי מפתח, קשה לביצוע בקופת צדקה, ועל כן יש להעדיף לתת מפתח, ולא קופת צדקה. [כמו כן יש חשש שיניח את קופת הצדקה ברכבו ולא בבית, וע"כ יש להעדיף לתת מפתח.]

ביאור מח' מחברי זמנינו בגדר השכירות מגוי.

נחלקו מחברי זמנינו בגדר השכירות מגוי. דעת הגר"מ רוזנר שליט"א (בעמח"ס "חכמת הלב") היא שיש לשכור חלק קטן בבית הגוי שבו יוכל השוכר להניח בו חפץ כלשהוא. שכירות זו צריכה להיות ככל דיני שכירות שהתבארו ב"חושן משפט". [נכדעתו מבואר לכאן בדברי הביה"ל והחזו"א] לעומת זאת דעת הגר"מ מושקוביץ שליט"א (בעמח"ס "עירובי חצירות") שצריך לשכור את כל רשותו של הגוי ומאידך אין צורך שיהיה לשכירות זו תוקף בדיני חושן משפט וסגי בכך שבדיני "אורח חיים" יש לה תוקף. [נכדעתו מבואר בהרבה ראשונים ואחרונים] וכדי לצאת ידי כולם ישכור תחילה כדעת ה"חכמת הלב" ואחר כך ישכור אף כפי דעת ה"עירובי חצירות". [וכן כתבו ב"ארחות שבת" פכ"ח הערה קמ"ב וכן שמעתי מהגר"י דזימיטרובסקי שליט"א] אמנם נראה שאחר ששכרו כפי דעת ה"חכמת הלב" ניתן לדעת ה"עירובי חצירות" לשכור מ"השוכר" כפי ששוכרים ממי שהפקיד מפתח ויתבאר לקמן.

יש להדגיש שכאשר שוכרים משכירו ולקטו וכדלעיל, בזה לכו"ע שוכרים את כל רשות הגוי [ומשום שהשכו"ל הוא כשלוחו של בעל הבית] וכן אין צריך שכירות אמיתית כלל משום שאין לשכו"ל שום זכות אמיתית בבית. [כן מבואר בחכמת הלב עמק החכמה סו"ס ט']

הנחיות לשכור את רשות הגוי/המומר לדעת ה"חכמת הלב": [הסעיפים המסומנים בכוכבית הם לעיכובא, הסוגריים העגולות הם להסבר עבור השוכר ואין לאומרם לגוי. להבנת העניין כדבעי יש לעיין בהערות.]

ט. (*) יש לפנות אל בעל הבית, או אל אשתו, או אל אחד מבני ביתו (הגדולים מעל גיל בר/בת מצווה) ולהסביר להם כדלהלן:

- י. אפשר לפתוח במידת הצורך ולומר: אנו מעוניינים לבקש ממך טובה קטנה שלא תפריע לך, וגם נשלם לך עבור זה.
- יא. השכנים בבנין מעוניינים לקיים מצוות "עירוב חצירות". המצווה היא שכל השכנים בבנין נעשים כמשפחה אחת גדולה, ורק באופן הזה מותר ע"פ ההלכה לצאת עם ילד בעגלה לחצר, להעביר חפצים בין השכנים וכדו'. ללא עשיית עירוב חצירות כמעט ולא נוכל לצאת מהבית בשבת וכו' (אפשר לספר לו כמה קשה לך שלא לטלטל וכו').
- יב. בשביל שכולנו נעשה כמשפחה אחת גדולה, ההלכה מחייבת שנדע שכל השכנים חיים באהבה ואחוה ושלוש ורעות וכל שכן (היינו חילוני או גוי¹³) מסכים ששכן אחר (היינו שכן חרדי¹⁴) יוכל להניח אצלו חפץ קטן כלשהוא, כגון עט, קופסת גפרורים, ואפילו בגודל של קיסם וכדו'. (רצוי לקחת כמה חפצים קטנים כגון עט וכדו' להמחיש לו את העניין). בזה שכל שכן מסכים שהשכן שלו יוכל להניח חפץ כלשהוא בביתו, זה מראה שכל השכנים חיים באהבה ובאחוה, וכך כולנו משותפים.
- יג. אפשר ורצוי להוסיף: כמו שמן הסתם אתה מבין, אף אחד מהשכנים אינו מעוניין להניח אצלך שום חפץ כי ברוך ה' לכולם עדיין יש מספיק מקום בבית להניח עט או כל חפץ קטן אחר, ואנו מבקשים זאת רק בגלל שלפי ההלכה היהודית צריך שנדע שכל שכן מסכים שהשכן שלו יוכל להניח אצלו איזה שהוא חפץ קטן.
- יד. וביותר מזה, כל מה שצריך שתרשה להניח חפץ אצלך הוא רק למשך השבת וחגי ישראל, דהיינו משעה לפני הדלקת הנרות עד שעה אחר צאת השבת¹⁵, ואם לא יבואו לקחת את החפץ תוכל לזרוק אותו החוצה. כמו כן אפשר לציין שאין אנו רושמים את הסכמתך זו בשום מקום, [לא נרשם בטאבו ולא בשום חוזה וכדו']. [אך אין לציין לו שאין לזה שום תוקף מבחינת חוקי המדינה, כי מבחינת החילוני זה מתורגם שזה כלום.]

¹³ כמובן אין לומר לשכן ששוכרים רק ממנו בגלל שהוא חילוני, ואפשר לומר (אם הוא שואל אך עדיף לא להזכיר נושא זה ולהיכנס לבעיות) שנותנים שוקולד או מאכל אחר עבור כל השכנים. [דבר שאכן קורה שהרי מזכים את פת העירוב לכל השכנים...]

¹⁴ במהר"ם שייק העיר שיש בעיה לשכור עבור שותו"מ ביחד עם מי שאינו מודה בעירוב ומשום "קני את וחמור", וע"כ שוכרים רק עבור היהודים השותו"מ וזאת ע"י הנוסח "מי שמעוניין במצוות עירוב חצירות", וכמו שנכתב בסעיף ט"ו.

¹⁵ בספר "עירוב חצירות" הביא שיש שחששו שהחילוני עלול לחשוב ששבת מתחילה ב 12:00 בלילה וע"כ יש לציין לו שהכוונה מזמן הדלקת הנרות.

טו. (*) יש להחזיק סכום כסף (יש להסתפק האם להביא סכום גדול או קטן¹⁶) או חבילת שוקולד וכדו'¹⁷ ולומר: לכן **אנו מבקשים ממך שתסכים שתמורת החבילת שוקולד הזאת בעשרים שנה הבאות** (אפשר להסביר שזה בשביל שלא נבוא לבקש כל יום שישי וערב חג) **תתן לאחד השכנים¹⁸ המעוניינים במצוות עירוב חצירות** (היינו שכן דתי¹⁴) **זכות בבית שלך שיוכל להניח שם חפץ קטן כלשהוא**. יש לשמוע שהוא מסכים להני"ל (רק שיאמר "כן" וכדו' וזהו!) ולתת לו את הכסף/השוקולד. (ואפשר להוסיף הכסף שלך, ותוכל לעשות בו מה שאתה רוצה)

טז. (*) (יש להקפיד: 1. שיהא בגדר של קניין בדיני חו"מ דהיינו "זכות בבית" תמורת שווה כסף. 2. לציין זמן לשכירות כגון לעשרים שנה, אפשר לומר חמישים, ואף יותר אך חובה לקבוע זמן. 3. אפשר לומר שם של שכן שהוא בקשר טוב איתו שהוא יוכל להניח אצלו את החפץ, אך יש לומר את שמו בתורת דוגמא ולא להגביל שרק השכן הנ"ל יוכל להניח אצלו את החפץ, ובטעם הדבר עיין בהערה¹⁸. (בדיעבד יש לשאול רב כי בדרך כלל מועיל אף כשהגביל לשכן אחד). 4. אין לסכם על מקום מסוים שבו יניחו את החפץ, אמנם אפשר לתת לו דוגמאות כמו מאחורי התנור בתוך ארגז התריס וכדו' אך אין לקבוע מקום, [ואפשר לומר לו "נגיע להסכמה ביננו איפה ניח את העט וכדומה" אך עדיף לא להזכיר נושא זה (היינו מקום הנחת החפץ) כלל]. 5. יש לתת לו את שווה הכסף ואין הסכמתו ללא תמורה כספית מועילה.)

יז. במקרה והגוי הסכים לתת רשות להניח חפץ רק במקום מסוים, ישכור ממנו (היינו שיתן לו את הכסף) אך באופן זה, נחשב השוכר רק כמו כ"שכירו ולקיטו" של הגוי, שיכול להשכיר את רשות הגוי כמבואר לעיל. (לגבי נתינת מפתח – לעיל סעיף ב')

הנחיות לשכור את רשות הגוי/המומר לדעת ה"עירובי חצירות":

א. אחרי שיהודי שות"מ שכר זכות להניח חפץ בבית הגוי, ושילם לגוי על כך, אז יש ליהודי הזה זכות בבית הגוי ונחשב כ"שכירו ולקיטו" של הגוי שיכול להשכיר את רשות הגוי. ולכן העצה המומלצת היא שיהודי אַחַר ישכור ממי ששכר את רשות הגוי להניח בו חפץ קטן, וזאת באופן שהתבאר לעיל אות ב', ובאופן זה הותרה רשות הגוי לכל הדעות. במקרה שאין מי שישכור מהשוכר, יש לשכור פעם נוספת מהגוי וכפי דעת ה"עירובי חצירות" וכדלקמן.¹⁹

יח. (*) יש לפנות אל בעל הבית, או אל אשתו, או אל אחד מבני ביתו (הגדולים מעל גיל בר/בת מצווה) ולהסביר להם כפי הנוסח של הבקשה דלהלן: [נלקח מהחוברת "היקף השבת"]

יט. שלום וברכה. לפי הדת היהודית - מותר לנו להעביר חפצים ממקום למקום בשבת רק אם כל התושבים נחשבים כמו משפחה מורחבת אחת. מכיוון שגם אתה דר במקומנו בשבת - אנחנו מבקשים שתהיה חלק מהמשפחה המורחבת שלנו. כדי להפוך אותך לחלק מהמשפחה המורחבת - אנחנו צריכים שהמקום שאתה נמצא בו יהיה מושכר לכולם. לצורך זה אנחנו צריכים לתת לך כסף או חפץ, ובכך אנחנו שוכרים ממך את כל המקומות שאתה נמצא בהם. אתה יכול להמשיך להשתמש במקומות אלו בדיוק כפי שהשתמשת עד היום למרות שכל המקומות שאתה נמצא בהם - עכשיו מושכרים לכולם, וגם לא יוכלו לומר לך ללכת מכאן או שלא להשתמש כאן מחמת שהמקום מושכר לנו. אתה משכיר את המקום שלך עבור כל השכנים שמעוניינים במצווה הזו²⁰. השכירות היא רק עבור ימי השבת והחגים. השכירות היא למשך עשרים/חמשים שנה, שתחילתם היום. אין אנו רושמים את השכירות בשום מסמך.

כ. אחר ששמענו שמסכים להני"ל יש להביא לו את הכסף/השוקולד.

כא. (*) הערות: לפי שיטה זו יש להקפיד על ג' דברים:

¹⁶ מצד אחד, סכום גדול יכול לשכנע אותו בגלל תאוות הממון, ומאידך סכום כסף גדול יכול להפחיד אותו שיחשוב שזה דבר רציני, שיחייב אותו ויגביל אותו.

¹⁷ חבילת שוקולד אינה מעוררת חשד, שהרי מידי פעם שולחים משלוח מנות וכדו'.

¹⁸ ומכיוון שאינך מציין איזה שכן, ע"כ הכוונה שכולם יכולים, דהיינו שהוא נותן זכות בבית עבור כל אחד ואחד מהשכנים הדתיים שגרים בבניין, ואפי' אם אחד מהם יעבור דירה וכדו' עדיין ישארו אחרים שעבורם הושכר המקום. ובמקרה ששוכרים מחילוני שגר בוילה וכדו' [ללא שכנים] אפשר לומר שרוצים שאחד מהשכנים שגרים באזור/ברחוב וכדו' והכוונה כנ"ל.

¹⁹ ודע, שהגר"מ מושקוביץ כתב שבמומר (לאפוקי מגוי) יש לשכור לכתחילה מהמומר בעצמו, ולא לשכור מ"שכירו ולקיטו" שלו. ומ"מ אף הוא כתב שהמנהג להקל לשכור אף מהשכירו ולקיטו.

²⁰ הטעם בזה הוא כמו שהתבאר לעיל בהערה 12.

1. שהגוי ישכיר את כל רשותו. [אמנם לפי שיטה זו אפשר לומר לו "מבחינתי אפשר אף שתשכיר רק את זכותך בחלקים שיש לך במקומות המשותפים - מחוץ לפתח ביתך" (וזאת בשביל שלא ילחץ), וטוב להוסיף במקום הצורך – ש"אמנם אתה תפסיד בזה בכך שהערוב לא יכלול את ביתך, אולם מבחינתנו זה מספיק.²¹] 2. לציין שהשכירות היא עבור השכנים שיהיו מעוניינים להשתתף במצוות עירוב חצירות. (וכמו שהתבאר בהערה 12.) 3. להגביל את משך השכירות לעשרים שנה או לחמישים שנה.

הגר"מ מושקוביץ כתב שכדי למנוע טעויות יש לבוא עם טופס שבו כתוב עיקרי הדינים המעכבים וכך לא ישכחו לבקש את אחד מהפרטים המעכבים.

כב. אפשר להסביר לשוכר כדלהלן: מטרת השכירות היא לצורך דתי, כדי שנוכל לטלטל בחצר וכו'. גם לאחר שהשכרת את חלקך אתה יכול להמשיך להשתמש בדירתך כמו שהשתמשת לפני השכירות ואנו לא נוכל לומר לך מה לעשות וכו'. השכירות היא בינינו ולא רשומה בשום מקום [בלי חוזה ובלי כתיבה בטאבו וכדו']. ניתן להוסיף שעשו מאות ואלפי שכירויות כאלו בכל רחבי הארץ. [בכל מקום שגרים חרדים עושים שכירות כזאת]. אין לומר שזה רק טקס דתי ושאין לזה כל משמעות וכיו"ב.

הערות כלליות

מומלץ לבוא עם ילד/ה קטן/ה כי זה פחות מעורר חשד.
במקרה שהשכן אינו מסכים, לא ללחוץ עליו אלא לפנות לקבל יעוץ ע"י בעל ניסיון.
עדיף לבוא לעשות את השכירות ביחד עם שכן שבקשר טוב עם הגוי. [ובאופן כללי עדיף לבוא בזוגות, בשביל שהשני ישמע שנעשתה השכירות כראוי].

להערות ולמידע נוסף ניתן לפנות ל Eruv.Ramot.B@gmail.com

²¹ אך באופן זה יהיה אסור להכניס או להוציא חפצים מבית הגוי בשבת.